

T80 Racing Wheel



**ENGLISH - "RACING WHEEL MODE" AND "GAMEPAD MODE"
FOR PLAYSTATION®4**

**FRANÇAIS - « MODE VOLANT » ET « MODE MANETTE »
SUR PLAYSTATION®4**

**DEUTSCH - "RENNLENKER-MODUS" UND "GAMEPAD-MODUS"
FÜR PLAYSTATION®4**

**NEDERLANDS - "RACESTUUR-MODUS" en "GAMEPAD-MODUS"
VOOR DE PLAYSTATION®4**

**ITALIANO - "MODALITÀ VOLANTE" E "MODALITÀ GAMEPAD"
PER PLAYSTATION®4**

**ESPAÑOL - "MODO VOLANTE DE CARRERAS" Y "MODO GAMEPAD"
PARA PLAYSTATION®4**

**PORTUGUÊS - "MODO VOLANTE" E "MODO GAMEPAD"
PARA A PLAYSTATION®4**

**РУССКИЙ - «РЕЖИМ РУЛЕВОЙ СИСТЕМЫ» И «РЕЖИМ ИГРОВОГО
ПУЛЬТА» ДЛЯ PLAYSTATION®4**

**ΕΛΛΗΝΙΚΑ - «ΛΕΙΤΟΥΡΓΙΑ ΜΕ ΑΓΩΝΙΣΤΙΚΟ ΤΙΜΟΝΙ» ΚΑΙ «ΛΕΙΤΟΥΡΓΙΑ
ΜΕ ΧΕΙΡΙΣΤΗΡΙΟ ΓΙΑ ΠΑΙΧΝΙΔΙΑ» ΓΙΑ PLAYSTATION®4**

**TÜRKÇE - "YARIŞ DİREKSİYONU MODU" VE "OYUN PEDİ MODU"
PLAYSTATION®4 İÇİN**

**POLSKI - „TRYB KIEROWNICY” I „TRYB KONTROLERA”
NA KONSOLI PLAYSTATION®4**

**العربية- "وضع عجلة السباق" و"وضع لوحة الألعاب"
PLAYSTATION®4 لـ**

**日本語 - PlayStation®4 用 "レーシングコントローラーモード" およ
び "ゲームパッドモード"**

T80 Racing Wheel



PLAYSTATION®4 TRICK

“RACING WHEEL MODE” AND “GAMEPAD MODE” FOR PLAYSTATION®4

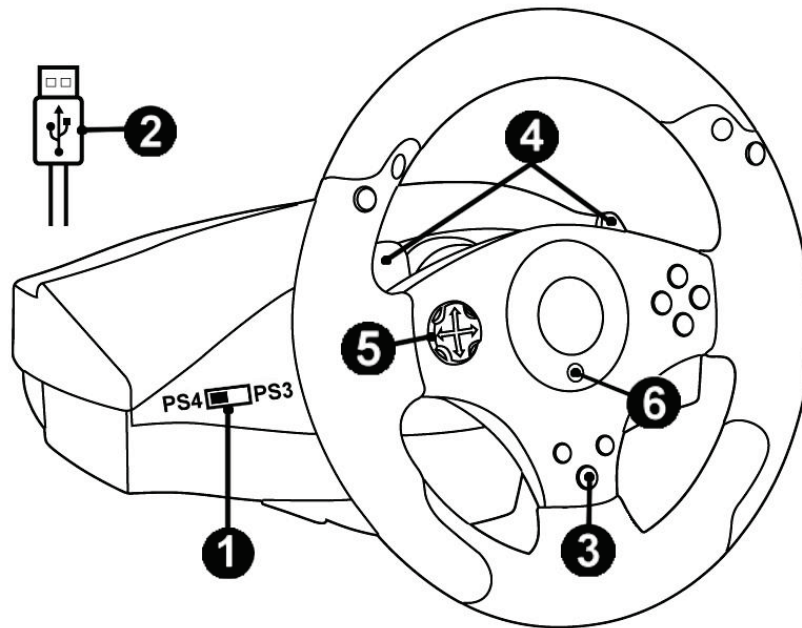

TECHNICAL SPECIFICATIONS

- | | |
|----------------------------------|--------------------------------|
| (1) “PS4” / “PS3” sliding switch | (4) UP and DOWN paddle shifter |
| (2) USB connector | (5) D-pad |
| (3) “PS” button | (6) LED |

In games for PlayStation®4 that are compatible with the “Racing Wheel Mode” (e.g. DRIVECLUB™ for PS4, THE CREW™ for PS4, PROJECT CARS™ for PS4, and many other upcoming titles), the T80 Racing Wheel is recognized by default as a genuine racing wheel, as opposed to as a gamepad. This ensures maximum responsiveness and precision, while providing access to the racing wheel options available within these games. **In “Racing Wheel Mode”, the T80 Racing Wheel’s LED (3) doesn’t flash.**

In games for PlayStation®4 that are not compatible with the “Racing Wheel Mode” (e.g. NEED FOR SPEED™ RIVALS for PS4, for instance), it is however possible to switch the T80 Racing Wheel to “Gamepad Mode”. **In “Gamepad Mode”, the T80 Racing Wheel’s LED (3) flashes continuously.**

SWITCHING FROM “RACING WHEEL MODE” TO “GAMEPAD MODE” (and back)

• **To switch the T80 Racing Wheel to “Gamepad Mode”:**

(During this procedure, the PlayStation®4 must be turned on and the racing wheel's sliding switch (1) must be set to “PS4”.)

- Press and hold the racing wheel's “PS” button (3), then connect the device's USB connector (1) to the PlayStation® 4.
- After connecting the USB connector, release the “PS” button (3).
- Press the “PS” button (3) again, then connect to your profile; the racing wheel is now operational.
- **The T80 Racing Wheel's LED (6) flashes continuously.**
= The “Gamepad Mode” is active.

• **To switch back to the T80 Racing Wheel's “Racing Wheel Mode”:**

(During this procedure, the PlayStation®4 must be turned on and the racing wheel's sliding switch (1) must be set to “PS4”.)

- Press and hold the racing wheel's “PS” button (3), then connect the device's USB connector (1) to the PlayStation® 4.
- After connecting the USB connector, release the “PS” button (3).
- Press the “PS” button (3) again, then connect to your profile; the racing wheel is now operational.
- **The T80 Racing Wheel's LED (6) no longer flashes continuously.**
= The “Racing Wheel Mode” is active.

Important notes:

- The selected mode (“Racing Wheel Mode” or “Gamepad Mode”) is automatically saved to the device's internal memory, even if the console is switched off or the racing wheel is disconnected from the console. You therefore do not need to change it every time you launch your game.
- In “Gamepad Mode”, the racing wheel's sensitivity and responsiveness are significantly lower than in “Racing Wheel Mode”. To ensure better playability in this mode, we therefore recommend that you increase the T80 Racing Wheel's sensitivity (for more information on this subject, please refer to the section below, “*Adjusting the racing wheel's sensitivity in “Gamepad Mode”*”).

ADJUSTING THE RACING WHEEL'S SENSITIVITY IN “GAMEPAD MODE” (Not possible or required in “Racing Wheel Mode”)

- In “Gamepad Mode”, the T80 Racing Wheel offers 3 sensitivity settings:
 - NORMAL
 - MEDIUM
 - HIGH

• Racing wheel sensitivity adjustment procedure:

- Simultaneously press and release the D-pad **(5)** and the UP and DOWN paddle shifters **(4)**
- The LED **(6)** then changes color according to the selected sensitivity setting.
- You can now adjust the sensitivity of your racing wheel's steering to your requirements.

RACING WHEEL SENSITIVITY	LED COLOR (6)
NORMAL	RED
MEDIUM	ORANGE
HIGH	GREEN

Note:

- The selected racing wheel sensitivity setting is automatically saved to the device's internal memory, even if the console is switched off or the racing wheel is disconnected from the console. You therefore do not need to adjust the sensitivity setting every time you launch your game.

T80 Racing Wheel



PLAYSTATION®4 TRICK

« MODE VOLANT » et « MODE MANETTE » SUR PLAYSTATION®4

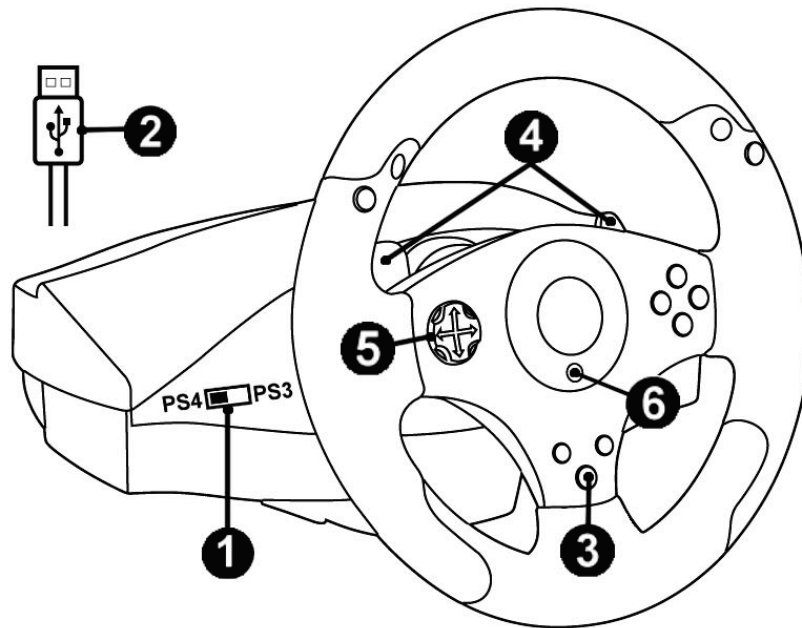

CARACTÉRISTIQUES TECHNIQUES

- | | |
|--------------------------|---------------------------------------|
| (1) Sélecteur PS4 ou PS3 | (4) Leviers de vitesses UP et DOWN |
| (2) Connecteur USB | (5) D-Pad (croix multidirectionnelle) |
| (3) Bouton « PS » | (6) Voyant lumineux |

Dans les jeux PlayStation®4 supportant le « Mode Volant » (comme par exemple DRIVECLUB™ PS4 – THE CREW™ - PS4, PROJECT CARS™ - PS4 et nombreux autres titres à venir) le T80 Racing Wheel est reconnu « par défaut » comme un véritable volant (et non comme une manette). Ceci pour une réactivité et une précision maximale ainsi que pour l'accès aux « options volants » disponibles dans ces jeux.

En « Mode Volant », le voyant lumineux (3) du T80 Racing Wheel ne clignote pas.

Pour les jeux PlayStation®4 ne supportant pas le « Mode Volant » (comme par exemple NEED FOR SPEED™ RIVALS – PS4) il est cependant possible de basculer le T80 Racing Wheel en « Mode Manette ».

En « Mode Manette », le voyant lumineux (3) du T80 Racing Wheel clignote en permanence.

BASCULER DU « MODE VOLANT » AU « MODE MANETTE » (et inversement)

• Pour basculer le T80 Racing Wheel en « Mode Manette » :

(la PlayStation®4 doit être allumée pendant cette opération et le sélecteur (1) du volant positionné sur « PS4 ».)

- Appuyez sur le bouton « PS » (3) du volant et branchez (tout en maintenant appuyé le bouton « PS ») le connecteur USB (1) sur la PlayStation® 4.
- Une fois le connecteur USB branché, relâchez le bouton « PS » (3).
- Appuyez de nouveau sur le bouton « PS » (3) puis connectez-vous à votre profil pour que le volant soit fonctionnel.
- **Le voyant lumineux (6) du T80 Racing Wheel clignote en permanence
= le « Mode Manette » est activé.**

• Pour re-basculer le T80 Racing Wheel en « Mode Volant » :

(la PlayStation®4 doit être allumée pendant cette opération et le sélecteur (1) du volant positionné sur « PS4 ».)

- Appuyez sur le bouton « PS » (3) du volant et branchez (tout en maintenant appuyé le bouton « PS ») le connecteur USB (1) sur la PlayStation® 4.
- Une fois le connecteur USB branché, relâchez le bouton « PS » (3).
- Appuyez de nouveau sur le bouton « PS » (3) puis connectez-vous à votre profil pour que le volant soit fonctionnel.
- **Le voyant lumineux (6) du T80 Racing Wheel ne clignote plus
= le « Mode Volant » est activé.**

Remarques importantes :

- Le « Mode » choisi (Volant ou Manette) est automatiquement sauvegardée dans la mémoire interne du produit et ce même lorsque la console est éteinte ou le volant débranché. Il n'est donc pas nécessaire de le changer à chaque fois que vous lancez votre jeu.
- En « Mode Manette », la sensibilité et la réactivité de la direction est beaucoup moins importante qu'en « Mode Volant ». Pour une meilleure jouabilité dans ce mode, il est donc conseillé d'augmenter la sensibilité du T80 Racing Wheel (pour cette opération référez-vous au chapitre *ci-dessous* « Réglage de la sensibilité de la direction en « mode Manette » »).

REGLAGE DE LA SENSIBILITE DE LA DIRECTION EN « MODE MANETTE » (non possible et pas nécessaire en « Mode Volant »)

- En « Mode Manette » la direction du T80 Racing Wheel possède 3 modes de sensibilité :
 - NORMALE
 - MOYENNE
 - HAUTE

• Procédure pour changer la sensibilité de la roue du volant :

- Appuyez simultanément et relâchez le D-Pad (croix multidirectionnelle) **(5)** + les 2 leviers de vitesses UP et DOWN **(4)**.
- Le voyant lumineux **(6)** change alors de couleur en fonction de la sensibilité choisie.
- La direction de votre volant est désormais plus ou moins sensible.

SENSIBILITE DE LA ROUE DU VOLANT	COULEUR DU VOYANT LUMINEUX (6)
NORMALE	ROUGE
MOYENNE	ORANGE
HAUTE	VERT

Remarque :

- La sensibilité choisie du volant est automatiquement sauvegardée dans la mémoire interne du produit et ce même lorsque la console est éteinte ou le volant débranché. Il n'est donc pas nécessaire de changer la sensibilité à chaque fois que vous lancez votre jeu.

T80 Racing Wheel



PLAYSTATION®4 TRICK

“RENNLENKER-MODUS” UND “GAMEPAD-MODUS” FÜR PLAYSTATION®4

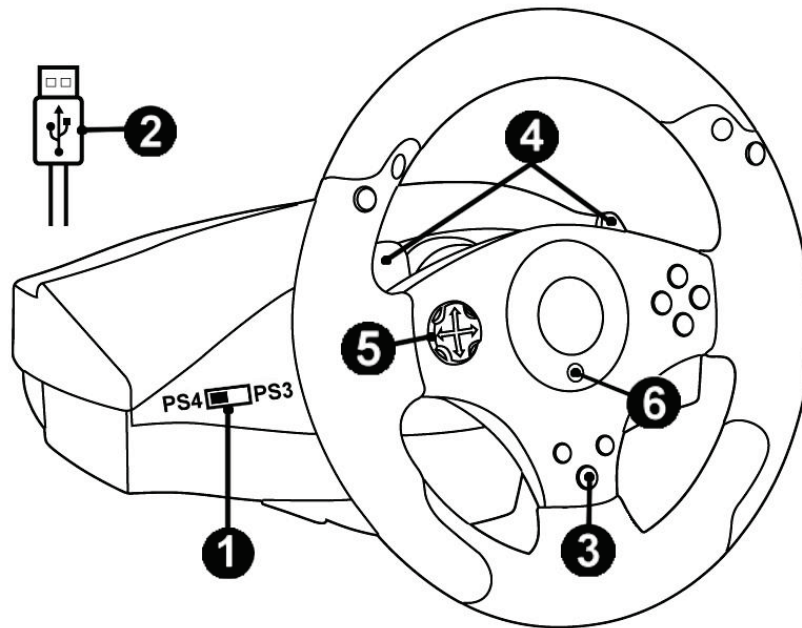

TECHNISCHE SPEZIFIKATIONEN

- | | |
|------------------------------------|------------------------------|
| (1) “PS4”- / “PS3”-Schiebeschalter | (4) UP und DOWN Schaltwippen |
| (2) USB-Stecker | (5) D-Pad |
| (3) “PS” Button | (6) LED |

In Spielen für die PlayStation®4, in denen der “Rennlenker-Modus” (z. B. DRIVECLUB™ für PS4, THE CREW™ für PS4, PROJECT CARS™ für PS4 und viele weitere demnächst erscheinende Titel) funktioniert, wird das T80 Racing Wheel normalerweise als echter Rennlenker und nicht als Gamepad erkannt. Dies sorgt für maximale Reaktionsfähigkeit und Präzision und bietet zudem Zugriff auf die in den jeweiligen Spielen verfügbaren Optionen des Rennlenkers.

Im “Rennlenker-Modus” blinkt die LED (3) des T80 Racing Wheels nicht.

In Spielen für die PlayStation®4, in denen der “Rennlenker-Modus” (z. B. NEED FOR SPEED™ RIVALS für PS4) nicht funktioniert, ist es möglich das T80 Racing Wheel auf den “Gamepad-Modus” umzuschalten.

Im “Gamepad-Modus” blinkt die LED (3) des T80 Racing Wheels dauerhaft.

UMSCHALTEN VOM “RENNLENKER-MODUS” AUF DEN “GAMEPAD-MODUS” (und umgekehrt)

• Um das T80 Racing Wheel auf den “Gamepad-Modus” umzuschalten:

(Während dieser Prozedur muß die PlayStation®4 eingeschaltet sein und der Schiebeschalter (1) des Rennlenkers muß auf “PS4” gestellt sein.)

- Drücken und halten Sie den “PS” Button (3) des Rennlenkers und stecken den USB-Stecker (1) des Rennlenkers in den entsprechenden USB-Anschluß an der PlayStation®4.
- Nachdem Sie den USB-Stecker eingesteckt haben, lassen Sie den “PS” Button (3) wieder los.
- Drücken Sie den “PS” Button (3) erneut und verbinden sich mit Ihrem Profil. Ihr Rennlenker funktioniert nun.

**Die LED (6) des T80 Racing Wheels blinkt nun dauerhaft.
= Der “Gamepad-Modus” ist aktiv.**

• Um das T80 Racing Wheel zurück auf den “Rennlenker-Modus” zu schalten:

(Während dieser Prozedur muß die PlayStation®4 eingeschaltet sein und der Schiebeschalter (1) des Rennlenkers muß auf “PS4” gestellt sein.)

- Drücken und halten Sie den “PS” Button (3) des Rennlenkers und stecken den USB-Stecker (1) des Rennlenkers in den entsprechenden USB-Anschluß an der PlayStation®4.
- Nachdem Sie den USB-Stecker eingesteckt haben, lassen Sie den “PS” Button (3) wieder los.
- Drücken Sie den “PS” Button (3) erneut und verbinden sich mit Ihrem Profil. Ihr Rennlenker funktioniert nun.

**Die LED (6) des T80 Racing Wheels blinkt nun nicht mehr.
= Der “Rennlenker-Modus” ist aktiv.**

Wichtige Hinweise:

- Der gewählte Modus (“Rennlenker-Modus” oder “Gamepad-Modus”) wird automatisch im internen Speicher des Rennlenkers gesichert. Dies gilt auch wenn die Konsole ausgeschaltet ist oder der Rennlenker von der Konsole getrennt wurde. Demnach müssen Sie nicht bei jedem Start Ihres Spiels die o. g. Prozedur erneut ausführen.
- Im “Gamepad-Modus” sind die Empfindlichkeit und Reaktionsfähigkeit des Rennlenkers deutlich geringer als im “Rennlenker-Modus”. Um eine bessere Spielbarkeit in diesem Modus zu erreichen, empfehlen wir von daher die Empfindlichkeit des T80 Racing Wheel zu erhöhen (für mehr Information lesen Sie bitte im untenstehenden Kapitel “Einstellen der Empfindlichkeit des Rennlenkers im “Gamepad-Modus” nach).

EINSTELLEN DER EMPFINDLICHKEIT DES RENNLENKERS IM “GAMEPAD-MODUS”

(Nicht möglich b. z. w. erforderlich im “Rennlenker-Modus“)

- Im “Gamepad-Modus” bietet das T80 Racing Wheel 3 verschiedene Empfindlichkeitseinstellungen:
 - NORMAL
 - MITTEL
 - HOCH

• So stellen Sie die Empfindlichkeit des Rennlenkers ein:

- Drücken Sie gleichzeitig das D-Pad **(5)** und die UP und DOWN Schaltwippen **(4)** und lassen diese sofort wieder los
- Die LED **(6)** verändert dann je nach gewählter Empfindlichkeitseinstellung ihre Farbe.
- Sie können nun die Steuerungsempfindlichkeit nach Ihrem Gusto einstellen.

EMPFINDLICHKEIT DES RENNLENKERS	LED-FARBE (6)
NORMAL	ROT
MITTEL	ORANGE
HOCH	GRÜN

Hinweis:

- Die gewählte Empfindlichkeitseinstellung des Rennlenkers wird automatisch im internen Speicher des Rennlenkers gesichert. Dies gilt auch wenn die Konsole ausgeschaltet ist oder der Rennlenker von der Konsole getrennt wurde. Demnach müssen Sie nicht bei jedem Start Ihres Spiels die o. g. Prozedur erneut ausführen.

T80 Racing Wheel



PLAYSTATION®4 TRUC

"RACESTUUR-MODUS" en "GAMEPAD-MODUS" VOOR DE PLAYSTATION®4

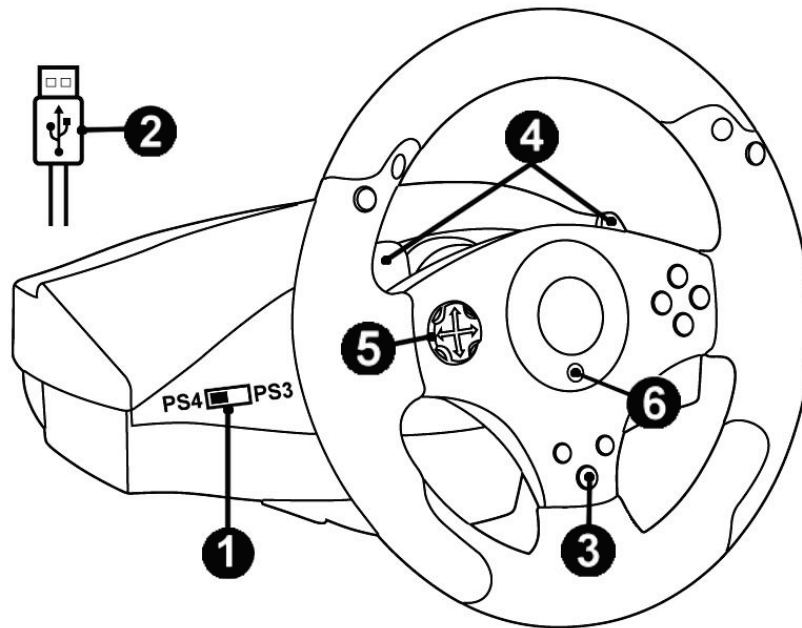

TECHNISCHE SPECIFICATIES

- | | |
|------------------------------|---------------------------------|
| (1) PS4/PS3-schuifschakelaar | (4) UP- en DOWN-schakelflippers |
| (2) USB-connector | (5) D-pad |
| (3) PS-knop | (6) LED |

In games voor de PlayStation®4 die compatibel zijn met de "Racestuur-modus", zoals Driveclub™ for PS4, The Crew™ for PS4, Project Cars™ for PS4 en vele nog uit te brengen titels, wordt de T80 Racing Wheel standaard herkend als een echt racestuur in plaats van een gamepad. Dit zorgt voor ultrakorte reacties en een zeer grote nauwkeurigheid. Bovendien zorgt herkenning als racestuur er voor dat de betreffende opties in de game beschikbaar zijn.

In de "Racestuur-modus" knippert de LED (3) van de T80 Racing Wheel niet.

In games voor de PlayStation®4 die niet compatibel zijn met de "Racestuur-modus", zoals Need for Speed™ Rivals for PS4, is het echter mogelijk om de T80 Racing Wheel om te schakelen naar "Gamepad-modus".

In de "Gamepad-modus" knippert de LED (3) van de T80 Racing Wheel continu.

Omschakelen van "Racestuur-modus" naar "Gamepad-modus" (en terug)

• De T80 Racing Wheel instellen op "Gamepad-modus":

(Tijdens deze procedure moet de PlayStation®4 zijn ingeschakeld en moet de schuifschakelaar van het racestuur (1) in de stand "PS4" staan.)

- Houd de PS-knop (3) van het racestuur ingedrukt en sluit de USB-connector (1) van het apparaat aan op de PlayStation® 4.
- Nadat het stuur is aangesloten op de PlayStation® 4, laat u de PS-knop (3) los.
- Druk nogmaals op de PS-knop (3) en maak een verbinding met uw profiel. Het stuur is nu klaar voor gebruik.
- **De LED (6) van de T80 Racing Wheel knippert continu. Dit betekent dat de "Gamepad-modus" actief is.**

• De T80 Racing Wheel instellen op "Racestuur-modus":

(Tijdens deze procedure moet de PlayStation®4 zijn ingeschakeld en moet de schuifschakelaar van het racestuur (1) in de stand "PS4" staan.)

- Houd de PS-knop (3) van het racestuur ingedrukt en sluit de USB-connector (1) van het apparaat aan op de PlayStation® 4.
- Nadat het stuur is aangesloten op de PlayStation® 4, laat u de PS-knop (3) los.
- Druk nogmaals op de PS-knop(3) en maak een verbinding met uw profiel. Het stuur is nu klaar voor gebruik.
- **De LED (6) van de T80 Racing Wheel knippert niet langer continu. Dit betekent dat de "Racestuur-modus" actief is.**

Belangrijke opmerkingen:

- De geselecteerde modus ("Racestuur-modus" of "Gamepad-modus") wordt automatisch opgeslagen in het interne geheugen van het apparaat, zelfs als de console is uitgeschakeld of het racestuur is losgekoppeld van de console. U hoeft dus niets in te stellen of te veranderen elke keer dat u uw game start.
- In de "Gamepad-modus" zijn de gevoeligheid en de reactietijd van het stuur aanzienlijk minder dan in de "Racestuur-modus". Om in deze modus het stuur toch wat sneller en nauwkeurig te krijgen, adviseren we de gevoeligheid van de T80 Racing Wheel te verhogen. Informatie over hoe dit te doen, staat in onderstaande sectie "*Aanpassen van de stuurgevoeligheid in "Gamepad-modus"*".

AANPASSEN VAN DE STUURGEVOELIGHEID IN "GAMEPAD-MODUS" (Dit is niet nodig en ook niet mogelijk in de "Racestuur-modus")

- In de "Gamepad-modus" biedt de T80 Racing Wheel drie standen voor gevoeligheid:
 - NORMAAL
 - MEDIUM
 - HOOG

• Procedure voor het aanpassen van de gevoeligheid van het racestuur:

- Druk de D-pad **(5)** + de twee schakelflippers (UP en DOWN) **(4)** tegelijkertijd in en laat ze weer los.
- De LED **(6)** op het stuur verandert van kleur afhankelijk van de gekozen gevoeligheid.
- U kunt de gevoeligheid van het stuur nu naar uw eigen voorkeur instellen.

GEVOELIGHEID VAN RACESTUUR	LED-KLEUR (6)
NORMAAL	ROOD
MEDIUM	ORANJE
HOOG	GROEN

Opmerking:

- De geselecteerde nauwkeurigheid van het stuur wordt automatisch opgeslagen in het interne geheugen van het apparaat, zelfs als de console is uitgeschakeld of het stuur is losgekoppeld van de console. U hoeft de nauwkeurigheid dus niet aan te passen elke keer dat u uw game start.

T80 Racing Wheel



PROCEDURA PER PLAYSTATION®4

“MODALITÀ VOLANTE” E “MODALITÀ GAMEPAD” PER PLAYSTATION®4

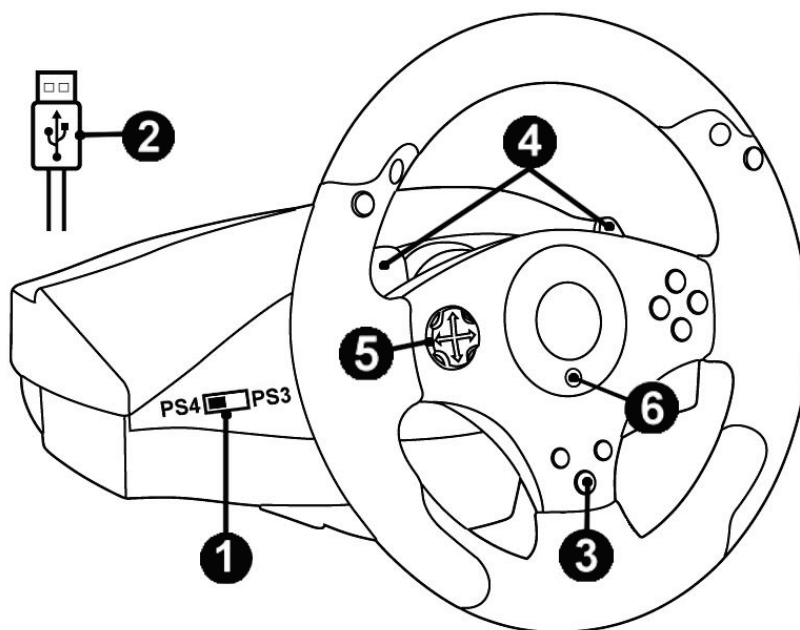

CARATTERISTICHE TECNICHE

- | | |
|--|-------------------------------|
| (1) Selettore scorrevole “PS4” / “PS3” | (4) Leve del cambio UP e DOWN |
| (2) Connettore USB | (5) D-pad |
| (3) Pulsante “PS” | (6) LED |

Nei giochi per PlayStation®4 compatibili con la “Modalità Volante” (come DRIVECLUB™ per PS4, THE CREW™ per PS4, PROJECT CARS™ per PS4 e molti altri titoli in uscita a breve), il T80 Racing Wheel viene riconosciuto per default con un autentico volante, e non come gamepad. Ciò garantisce la massima reattività e precisione, permettendo comunque l’accesso alle opzioni del volante, disponibili in questi giochi.

In “Modalità Volante”, il LED del T80 Racing Wheel (3) non lampeggia.

Nei giochi per PlayStation®4 non compatibili con la “Modalità Volante” (come, ad esempio, NEED FOR SPEED™ RIVALS per PS4), è comunque possibile far funzionare il volante T80 Racing Wheel in “Modalità Gamepad”.

In “Modalità Gamepad”, il LED del T80 Racing Wheel (3) lampeggia continuamente.

PASSARE DALLA “MODALITÀ VOLANTE” ALLA “MODALITÀ GAMEPAD” (e viceversa)

• Per attivare la “Modalità Gamepad” del T80 Racing Wheel:

(Durante questa procedura, la PlayStation®4 deve essere accesa e il selettore scorrevole del volante (1) deve trovarsi in posizione “PS4”).

- Tieni premuto il pulsante “PS” del volante (3), dopodiché collega il connettore USB della periferica (1) alla PlayStation® 4.
- Dopo aver collegato il connettore USB, rilascia il pulsante “PS” (3).
- Premi nuovamente il pulsante “PS” (3), quindi collegati con il tuo profilo; il volante è ora in funzione.
- **Il LED del T80 Racing Wheel (6) lampeggia continuamente.**
= È attiva la “Modalità Gamepad”.

• Per tornare alla “Modalità Volante” del T80 Racing Wheel:

(Durante questa procedura, la PlayStation®4 deve essere accesa e il selettore scorrevole del volante (1) deve trovarsi in posizione “PS4”).

- Tieni premuto il pulsante “PS” del volante (3), dopodiché collega il connettore USB della periferica (1) alla PlayStation® 4.
- Dopo aver collegato il connettore USB, rilascia il pulsante “PS” (3).
- Premi nuovamente il pulsante “PS” (3), quindi collegati con il tuo profilo; il volante è ora in funzione.
- **Il LED del T80 Racing Wheel (6) smette di lampeggiare continuamente.**
= È attiva la “Modalità Volante”.

Note importanti:

- La modalità selezionata (“Modalità Volante” o “Modalità Gamepad”) viene salvata automaticamente nella memoria interna della periferica, anche nel caso in cui la console venga spenta o il volante venga scollegato dalla console. Pertanto, non sarai costretto a cambiare la modalità ogniqualvolta avvii il tuo gioco.
- In “Modalità Gamepad”, la sensibilità e la risposta del volante sono significativamente inferiori rispetto alla “Modalità Volante”. Per garantirti la migliore giocabilità possibile con questa modalità, ti consigliamo quindi di aumentare la sensibilità del T80 Racing Wheel (per ulteriori informazioni a riguardo, consulta il paragrafo seguente “Regolazione della sensibilità del volante in “Modalità Gamepad”).

REGOLAZIONE DELLA SENSIBILITÀ DEL VOLANTE IN “MODALITÀ GAMEPAD” (Non disponibile o richiesta in “Modalità Volante”)

- In “Modalità Gamepad”, il T80 Racing Wheel offre 3 diverse livelli di sensibilità:
 - NORMALE
 - MEDIA
 - ALTA

• Procedura di regolazione della sensibilità del volante:

- Premi simultaneamente e rilascia il D-pad **(5)** e le leve del cambio UP e DOWN **(4)**
- Il LED **(6)** cambierà quindi colore in base al livello di sensibilità prescelto.
- Ora puoi regolare la sensibilità dello sterzo del tuo volante in base alle tue esigenze.

SENSIBILITÀ DEL VOLANTE	COLORE DEL LED (6)
NORMALE	ROSSO
MEDIA	ARANCIONE
ALTA	VERDE

Nota:

- Il livello di sensibilità del volante selezionato, viene salvato automaticamente nella memoria interna della periferica, anche nel caso in cui la console venga spenta o il volante venga scollegato dalla console. Pertanto, non sarai costretto a regolare il livello di sensibilità ogniqualvolta avvii il tuo gioco.

T80 Racing Wheel



TRUCO PARA PLAYSTATION®4

“MODO VOLANTE DE CARRERAS” Y “MODO GAMEPAD” PARA PLAYSTATION®4

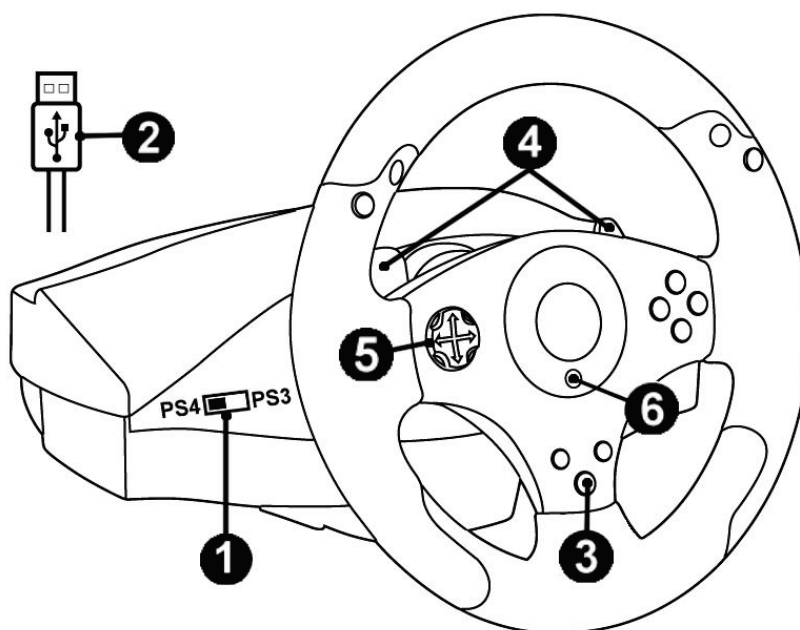

ESPECIFICACIONES TÉCNICAS

- | | |
|--|---|
| (1) Interruptor deslizante “PS4” / “PS3” | (4) Levas de cambio de marchas ARRIBA y ABAJO |
| (2) Conector USB | (5) D-pad |
| (3) Botón “PS” | (6) LED |

En los juegos de PlayStation®4 que sean compatibles con el “Modo volante de carreras” (p. ej. DRIVECLUB™ para PS4, THE CREW™ para PS4, PROJECT CARS™ para PS4, y otros muchos títulos que han de llegar), el T80 Racing Wheel se reconoce de manera predeterminada como un volante de carreras genuino, en lugar de como un gamepad. Esto garantiza una capacidad de respuesta y una precisión máximas, además de proporcionar acceso a las opciones del volante de carreras disponibles dentro de esos juegos.

En el “Modo volante de carreras”, el LED (3) del T80 Racing Wheel no parpadea.

Sin embargo, en los juegos de PlayStation®4 que no sean compatibles con el “Modo volante de carreras” (p. ej. NEED FOR SPEED™ RIVALIS para PS4, por ejemplo), se puede cambiar el T80 Racing Wheel a “Modo gamepad”.

En “Modo gamepad”, el LED (3) del T80 Racing Wheel parpadea continuamente.

CAMBIO DE “MODO VOLANTE DE CARRERAS” A “MODO GAMEPAD” (y a la inversa)

• Para poner el T80 Racing Wheel en “Modo gamepad”:

(Durante este procedimiento, la PlayStation®4 debe estar encendida y el interruptor deslizante del volante de carreras (1) se debe poner en “PS4”).

- Pulsa y mantén pulsado el botón “PS” (3) del volante de carreras y, a continuación, enchufa el conector USB (1) del dispositivo a la PlayStation® 4.
- Tras enchufar el conector USB, suelta el botón “PS” (3).
- Vuelve a pulsar el botón “PS” (3) y, a continuación, conéctate a tu perfil; el volante de carreras ya está operativo.
- **El LED (6) del T80 Racing Wheel parpadea continuamente.**
= El “Modo gamepad” está activo.

• Para volver al “Modo volante de carreras” del T80 Racing Wheel:

(Durante este procedimiento, la PlayStation®4 debe estar encendida y el interruptor deslizante del volante de carreras (1) se debe poner en “PS4”).

- Pulsa y mantén pulsado el botón “PS” (3) del volante de carreras y, a continuación, enchufa el conector USB (1) del dispositivo a la PlayStation® 4.
- Tras enchufar el conector USB, suelta el botón “PS” (3).
- Vuelve a pulsar el botón “PS” (3) y, a continuación, conéctate a tu perfil; el volante de carreras ya está operativo.
- **El LED (6) del T80 Racing Wheel ya no parpadea continuamente.**
= El “Modo volante de carreras” está activo.

Notas importantes:

- El modo seleccionado (“Modo volante de carreras” o “Modo gamepad”) se guarda automáticamente en la memoria interna del dispositivo, incluso si la consola está apagada o el volante de carreras está desconectado de la consola. Por consiguiente, no tienes que cambiarlo cada vez que ejecutes el juego.
- En “Modo gamepad”, la capacidad de respuesta y la sensibilidad del volante de carreras son notablemente menores que en “Modo volante de carreras”. Por eso, para garantizar la mejor jugabilidad en este modo, es recomendable que aumentes la sensibilidad del T80 Racing Wheel (para obtener más información sobre este tema, consulta la sección siguiente, “Ajuste de la sensibilidad del volante de carreras en “Modo gamepad”).

AJUSTE DE LA SENSIBILIDAD DEL VOLANTE DE CARRERAS EN “MODO GAMEPAD”

(No se puede ni es necesario en “Modo volante de carreras”)

- En “Modo gamepad”, el T80 Racing Wheel ofrece 3 ajustes de sensibilidad:
 - NORMAL
 - MEDIA
 - ALTA

• Procedimiento de ajuste de sensibilidad del volante de carreras:

- Pulsa simultáneamente y suelta el D-pad (5) y las levas de cambio de marchas ARRIBA y ABAJO (4)
- A continuación, el LED (6) cambia de color según el ajuste de sensibilidad seleccionado.
- Ya puedes ajustar la sensibilidad del giro del volante de carreras según tus necesidades.

SENSIBILIDAD DEL VOLANTE DE CARRERAS	COLOR DEL LED (6)
NORMAL	ROJO
MEDIA	NARANJA
ALTA	VERDE

Nota:

- El ajuste seleccionado de sensibilidad del volante de carreras se guarda automáticamente en la memoria interna del dispositivo, incluso si la consola está apagada o el volante de carreras está desconectado de la consola. Por consiguiente, no tienes que ajustar la configuración de la sensibilidad cada vez que ejecutes el juego.

T80 Racing Wheel



TRUQUE PARA A PLAYSTATION®4

“MODO VOLANTE” E “MODO GAMEPAD” PARA A PLAYSTATION®4

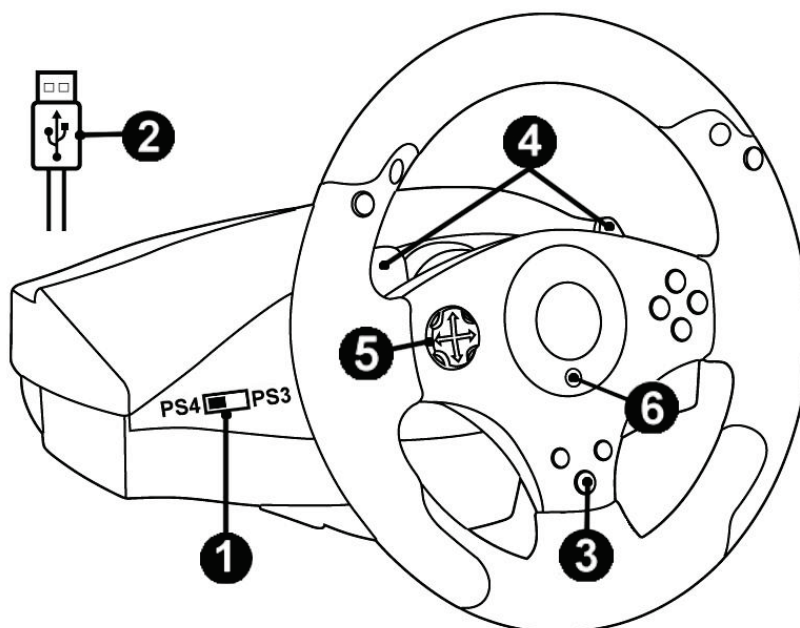

ESPECIFICAÇÕES TÉCNICAS

- | | |
|--------------------------------------|---|
| (1) Seletor deslizante “PS4” / “PS3” | (4) Pás de mudança de velocidades UP e DOWN |
| (2) Conector USB | (5) D-Pad |
| (3) Botão “PS” | (6) LED |

Nos jogos para a PlayStation®4 que são compatíveis com o “Modo Volante” (por exemplo, DRIVECLUB™ para a PS4, THE CREW™ para a PS4, PROJECT CARS™ para a PS4 e muitos outros títulos futuros), o T80 Racing Wheel é reconhecido por predefinição como um volante genuíno, por contraposição com um gamepad. Isto assegura a máxima capacidade de resposta e precisão, ao mesmo tempo que permite aceder às opções do volante disponíveis nestes jogos.

No “Modo Volante”, o LED (3) do T80 Racing Wheel não pisca.

Nos jogos para a PlayStation®4 que não são compatíveis com o “Modo Volante” (por exemplo, NEED FOR SPEED™ RIVALS para a PS4), é possível, contudo, ajustar o T80 Racing Wheel para o “Modo Gamepad”.

No “Modo Gamepad”, o LED (3) do T80 Racing Wheel pisca continuamente.

MUDAR DO “MODO VOLANTE” PARA O “MODO GAMEPAD” (e vice-versa)

• Para ajustar o T80 Racing Wheel para o “Modo Gamepad”:

(Durante este procedimento, a PlayStation®4 deve estar ligada e o seletor deslizante (1) do volante ajustado para “PS4”.)

- Prima continuamente o botão “PS” (3) do volante e em seguida ligue o conector USB (1) do dispositivo à PlayStation® 4.
- Depois de ligar o conector USB, solte o botão “PS” (3).
- Prima o botão “PS” (3) novamente e em seguida estabeleça ligação ao seu perfil; o volante está agora operacional.
- **O LED (6) do T80 Racing Wheel pisca continuamente.**
= O “Modo Gamepad” está ativo.

• Para voltar ao “Modo Volante” do T80 Racing Wheel:

(Durante este procedimento, a PlayStation®4 deve estar ligada e o seletor deslizante (1) do volante ajustado para “PS4”.)

- Prima continuamente o botão “PS” (3) do volante e em seguida ligue o conector USB (1) do dispositivo à PlayStation® 4.
- Depois de ligar o conector USB, solte o botão “PS” (3).
- Prima o botão “PS” (3) novamente e em seguida estabeleça ligação ao seu perfil; o volante está agora operacional.
- **O LED (6) do T80 Racing Wheel já não pisca continuamente.**
= O “Modo Volante” está ativo.

Notas importantes:

- O modo selecionado (“Modo Volante” ou “Modo Gamepad”) é guardado automaticamente na memória interna do dispositivo, mesmo que a consola seja desligada ou o volante desligado da consola. Como tal, não necessita de alterá-lo sempre que iniciar o jogo.
- No “Modo Gamepad”, a sensibilidade e a capacidade de resposta do volante são significativamente mais baixas do que no “Modo Volante”. Para garantir uma melhor jogabilidade neste modo, recomendamos que aumente a sensibilidade do T80 Racing Wheel (para mais informações sobre este assunto, consulte a secção abaixo, *Ajustar a sensibilidade do volante no “Modo Gamepad”*).

AJUSTAR A SENSIBILIDADE DO VOLANTE NO “MODO GAMEPAD” (Não é possível ou necessário no “Modo Volante”)

- No “Modo Gamepad”, o T80 Racing Wheel oferece 3 definições de sensibilidade:
 - NORMAL
 - MÉDIA
 - ALTA

• Procedimento de ajuste da sensibilidade do volante:

- Prima e solte simultaneamente o D-Pad **(5)** e as pás de mudança de velocidades UP e DOWN **(4)**
- O LED **(6)** muda de cor em função da definição de sensibilidade selecionada.
- Pode agora ajustar a sensibilidade da direção do volante de acordo com as suas preferências.

SENSIBILIDADE DO VOLANTE	COR DO LED (6)
NORMAL	VERMELHO
MÉDIA	LARANJA
ALTA	VERDE

Nota:

- A definição de sensibilidade do volante selecionada é guardada automaticamente na memória interna do dispositivo, mesmo que a consola seja desligada ou o volante desligado da consola. Como tal, não necessita de ajustar a definição de sensibilidade sempre que iniciar o jogo.

T80 Racing Wheel



СОВЕТЫ ПО PLAYSTATION®4

«РЕЖИМ РУЛЕВОЙ СИСТЕМЫ» И «РЕЖИМ ИГРОВОГО ПУЛЬТА» ДЛЯ PLAYSTATION®4

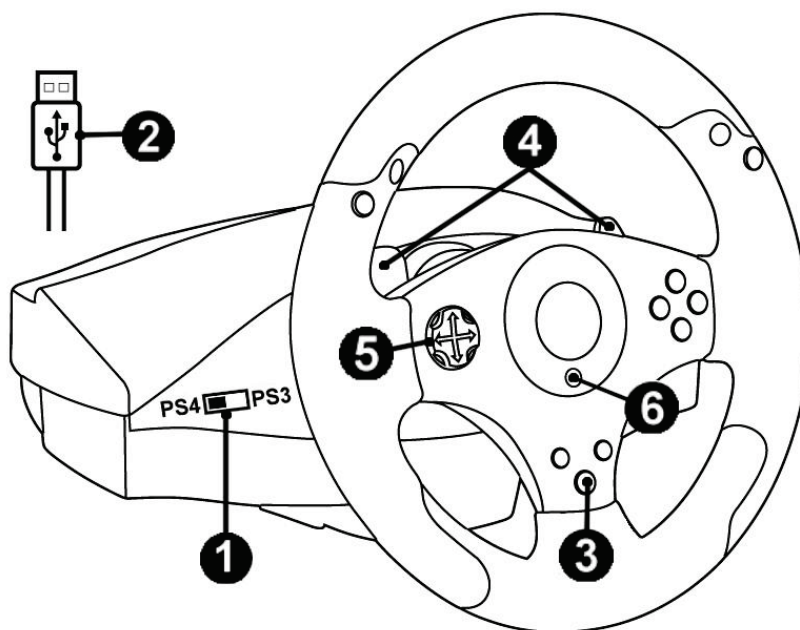

ТЕХНИЧЕСКИЕ ХАРАКТЕРИСТИКИ

(1) Переключатель PS4/PS3
(2) USB-разъем
(3) Кнопка PS

(4) Лепестковые переключатели UP и DOWN
(5) Многопозиционная кнопка
(6) Индикатор

В играх для PlayStation®4, поддерживающих «режим рулевой системы», (напр., DRIVECLUB™ для PS4, THE CREW™ для PS4, PROJECT CARS™ для PS4 и многие другие игры, которые будут выпущены позднее) устройство T80 Racing Wheel автоматически распознается как оригинальная рулевая система, а не игровой пульт. Это означает максимальный уровень отклика и точности, а также доступ к параметрам рулевой системы, предлагаемым в играх.

В режиме рулевой системы индикатор (3) на T80 Racing Wheel не мигает.

В играх для PlayStation®4, не поддерживающих «режим рулевой системы», (напр., NEED FOR SPEED™ RIVALS для PS4) можно переключить T80 Racing Wheel в «режим игрового пульта».

В режиме игрового пульта индикатор (3) на T80 Racing Wheel мигает постоянно.

ПЕРЕКЛЮЧЕНИЕ ИЗ «РЕЖИМА РУЛЕВОЙ СИСТЕМЫ» В «РЕЖИМ ИГРОВОГО ПУЛЬТА» (и обратно)

• Для переключения системы T80 Racing Wheel в режим игрового пульта выполните следующие действия:

(Во время этой процедуры система PlayStation®4 должна быть включена, а переключатель (1) переведен в положение PS4.)

- нажмите и удерживайте кнопку PS (3) на рулевой системе. Подключите USB-кабель от устройства (1) к PlayStation® 4;
- после подключения USB-кабеля отпустите кнопку PS (3);
- снова нажмите кнопку PS (3) и войдите в свой профиль. Теперь рулевой системой можно пользоваться.
- **Индикатор (6) на T80 Racing Wheel мигает постоянно**
= включен режим игрового пульта.

• Для переключения системы T80 Racing Wheel обратно в режим рулевой системы выполните следующие действия:

(Во время этой процедуры система PlayStation®4 должна быть включена, а переключатель (1) переведен в положение PS4.)

- нажмите и удерживайте кнопку PS (3) на рулевой системе. Подключите USB-кабель от устройства (1) к PlayStation® 4;
- после подключения USB-кабеля отпустите кнопку PS (3);
- снова нажмите кнопку PS (3) и войдите в свой профиль. Теперь рулевой системой можно пользоваться.
- **Индикатор (6) на T80 Racing Wheel перестает мигать**
= включен режим рулевой системы.

Важно!

- Выбранный режим («режим рулевой системы» или «режим игрового пульта») автоматически сохраняется во встроенной памяти устройства даже при выключении консоли и отключении от нее рулевой системы. Поэтому нет необходимости повторно менять режим при каждом запуске игры.
- В режиме игрового пульта чувствительность и уровень отклика рулевой системы значительно ниже, чем в режиме рулевой системы. Поэтому для повышения качества игровых характеристик в этом режиме рекомендуется повысить уровень чувствительности системы T80 Racing Wheel (подробнее об этом см ниже: «Регулировка чувствительности руля в режиме игрового пульта»).

РЕГУЛИРОВКА ЧУВСТВИТЕЛЬНОСТИ РУЛЯ В РЕЖИМЕ ИГРОВОГО ПУЛЬТА (невозможно или не требуется в режиме рулевой системы)

- В режиме игрового пульта для системы T80 Racing Wheel можно выбрать один из трех уровней чувствительности:
 - ОБЫЧНАЯ
 - СРЕДНЯЯ
 - ВЫСОКАЯ

• Процедура настройки чувствительности рулевой системы:

- одновременно нажмите и отпустите многопозиционную кнопку **(5)** и лепестки-переключатели скоростей UP и DOWN **(4)**;
- цвет индикатора **(6)** изменяется в соответствии с выбранной настройкой чувствительности;
- теперь можно отрегулировать уровень чувствительности рулевой системы к повороту по своему желанию.

ЧУВСТВИТЕЛЬНОСТЬ РУЛЕВОЙ СИСТЕМЫ	ЦВЕТ ИНДИКАТОРА (6)
ОБЫЧНАЯ	КРАСНЫЙ
СРЕД.	ОРАНЖЕВЫЙ
ВЫСОКАЯ	ЗЕЛЕНый

Примечание.

- Выбранный уровень чувствительности рулевой системы автоматически сохраняется во встроенной памяти устройства даже при выключении консоли и отключении от нее рулевой системы. Поэтому нет необходимости настраивать уровень чувствительности при каждом запуске игры.

T80 Racing Wheel



ΚΟΛΠΟ ΓΙΑ PLAYSTATION®4

«ΛΕΙΤΟΥΡΓΙΑ ΜΕ ΑΓΩΝΙΣΤΙΚΟ ΤΙΜΟΝΙ» ΚΑΙ «ΛΕΙΤΟΥΡΓΙΑ ΜΕ ΧΕΙΡΙΣΤΗΡΙΟ ΓΙΑ ΠΑΙΧΝΙΔΙΑ» ΓΙΑ PLAYSTATION®4

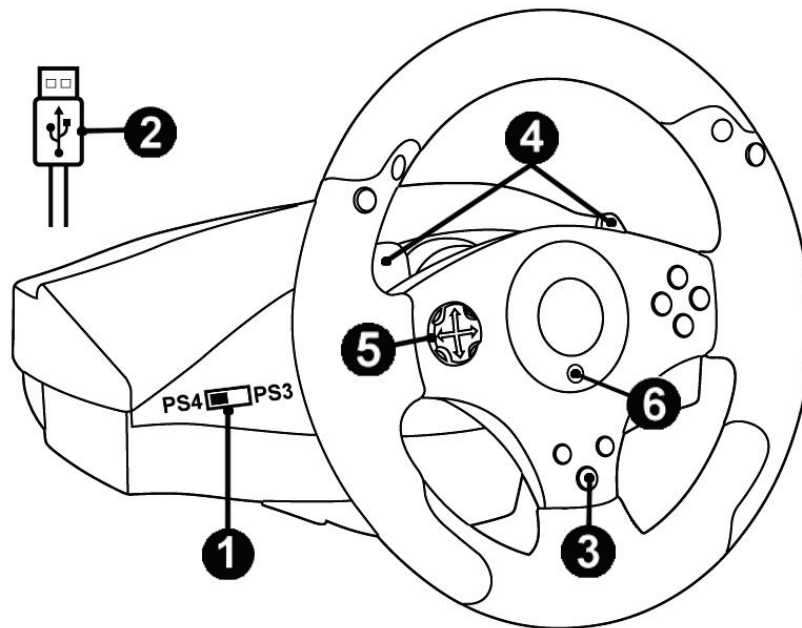

ΤΕΧΝΙΚΕΣ ΠΡΟΔΙΑΓΡΑΦΕΣ

- (1) Διακόπτης επιλογή «PS4» / «PS3»
- (2) Υποδοχή USB
- (3) Κουμπί «PS»
- (4) Μοχλός μετακίνησης UP και DOWN για αλλαγή ταχυτήτων
- (5) Σταυρός κατευθύνσεων
- (6) Λυχνία ένδειξης LED

Σε παιχνίδια για PlayStation®4 που είναι συμβατά με την κατάσταση «Λειτουργία με αγωνιστικό τιμόνι» (π.χ. DRIVECLUB™ για PS4, THE CREW™ για PS4, PROJECT CARS™ για PS4 και πολλά άλλα παιχνίδια που πρόκειται να κυκλοφορήσουν), το αγωνιστικό τιμόνι T80 Racing Wheel αναγνωρίζεται από προεπιλογή ως γνήσιο αγωνιστικό τιμόνι, σε αντίθεση με κάποιο χειριστήριο για παιχνίδια. Με αυτόν τον τρόπο διασφαλίζεται η μέγιστη δυνατή ανταπόκριση και ακρίβεια, ενώ παρέχεται πρόσβαση στις επιλογές του αγωνιστικού τιμονιού μέσα από αυτά τα παιχνίδια.

Στην κατάσταση «Λειτουργία με αγωνιστικό τιμόνι», η λυχνία ένδειξης LED του T80 Racing Wheel (3) δεν αναβοσβήνει.

Σε παιχνίδια για το PlayStation®4 που δεν είναι συμβατά με την κατάσταση «Λειτουργία με αγωνιστικό τιμόνι» (π.χ. NEED FOR SPEED™ RIVALS για PS4). Ωστόσο, είναι εφικτή η μετάβαση του T80 Racing Wheel στην κατάσταση «Λειτουργία με χειριστήριο για παιχνίδια».

Στην κατάσταση «Λειτουργία με χειριστήριο για παιχνίδια», η λυχνία ένδειξης LED του T80 Racing Wheel (3) αναβοσβήνει συνεχόμενα.

ΜΕΤΑΒΑΣΗ ΑΠΟ ΤΗ «ΛΕΙΤΟΥΡΓΙΑ ΜΕ ΑΓΩΝΙΣΤΙΚΟ ΤΙΜΟΝΙ» ΣΤΗ «ΛΕΙΤΟΥΡΓΙΑ ΜΕ ΧΕΙΡΙΣΤΗΡΙΟ ΓΙΑ ΠΑΙΧΝΙΔΙΑ» (και αντίστροφα)

• Για μετάβαση του τιμονιού T80 Racing Wheel στην κατάσταση «Λειτουργία με χειριστήριο για παιχνίδια»:

(Κατά τη διάρκεια αυτής της διαδικασίας, το PlayStation®4 πρέπει να είναι ενεργοποιημένο και ο διακόπτης επιλογέα του αγωνιστικού τιμονιού (1) πρέπει να είναι ρυθμισμένος στη θέση «PS4».)

- Πατήστε παρατεταμένα το κουμπί «PS» στο αγωνιστικό τιμόνι (3), έπειτα συνδέστε την υποδοχή USB της συσκευής (1) στο PlayStation® 4.
- Αφού συνδέσετε την υποδοχή USB, αφήστε το κουμπί «PS» (3).
- Πατήστε το κουμπί «PS» (3) ξανά, έπειτα συνδεθείτε στο προφίλ σας. Τώρα το αγωνιστικό τιμόνι είναι λειτουργικό.
- **Η λυχνία ένδειξης LED του τιμονιού T80 Racing Wheel (6) αναβοσβήνει συνεχόμενα.
= Η κατάσταση «Λειτουργία με χειριστήριο για παιχνίδια» είναι ενεργή.**

• Για επαναφορά του τιμονιού T80 Racing Wheel στην κατάσταση «Λειτουργία με αγωνιστικό τιμόνι»:

(Κατά τη διάρκεια αυτής της διαδικασίας, το PlayStation®4 πρέπει να είναι ενεργοποιημένο και ο διακόπτης επιλογέα του αγωνιστικού τιμονιού (1) πρέπει να είναι ρυθμισμένος στη θέση «PS4».)

- Πατήστε παρατεταμένα το κουμπί «PS» στο αγωνιστικό τιμόνι (3), έπειτα συνδέστε την υποδοχή USB της συσκευής (1) στο PlayStation® 4.
- Αφού συνδέσετε την υποδοχή USB, αφήστε το κουμπί «PS» (3).
- Πατήστε το κουμπί «PS» (3) ξανά, έπειτα συνδεθείτε στο προφίλ σας. Τώρα το αγωνιστικό τιμόνι είναι λειτουργικό.
- **Η λυχνία ένδειξης LED του τιμονιού T80 Racing Wheel (6) δεν αναβοσβήνει πλέον συνεχόμενα.
= Η κατάσταση «Λειτουργία με αγωνιστικό τιμόνι» είναι ενεργή.**

Σημαντικές σημειώσεις:

- Η επιλεγμένη λειτουργία («Λειτουργία με αγωνιστικό τιμόνι» ή «Λειτουργία με χειριστήριο για παιχνίδια») αποθηκεύεται αυτόματα στην εσωτερική μνήμη της συσκευής, ακόμη κι αν η κονσόλα είναι σβηστή ή το αγωνιστικό τιμόνι δεν είναι συνδεδεμένο στην κονσόλα. Επομένως, δεν χρειάζεται να αλλάζετε την επιλογή λειτουργίας κάθε φορά που ξεκινάτε το παιχνίδι σας.
- Στη «Λειτουργία με χειριστήριο για παιχνίδια» η ευαισθησία και η ανταπόκριση του αγωνιστικού τιμονιού είναι σημαντικά χαμηλότερες απ' ότι είναι στη «Λειτουργία με αγωνιστικό τιμόνι». Για να διασφαλίσετε καλύτερη ευχέρεια χρήσης σε αυτήν τη λειτουργία, σας συνιστούμε να αυξήσετε την ευαισθησία του τιμονιού T80 Racing Wheel (για περισσότερες πληροφορίες σχετικά με αυτό το θέμα, ανατρέξτε στην παρακάτω ενότητα «Ρύθμιση της ευαισθησίας του αγωνιστικού τιμονιού στην κατάσταση «Λειτουργία με χειριστήριο για παιχνίδια»).

ΡΥΘΜΙΣΗ ΤΗΣ ΕΥΑΙΣΘΗΣΙΑΣ ΤΟΥ ΑΓΩΝΙΣΤΙΚΟΥ ΤΙΜΟΝΙΟΥ ΣΤΗ «ΛΕΙΤΟΥΡΓΙΑ ΜΕ ΧΕΙΡΙΣΤΗΡΙΟ ΓΙΑ ΠΑΙΧΝΙΔΙΑ»

(Δεν είναι εφικτή ή απαραίτητη στην κατάσταση «Λειτουργία με αγωνιστικό τιμόνι»)

- Στην κατάσταση «Λειτουργία με χειριστήριο για παιχνίδια», το αγωνιστικό τιμόνι T80 Racing Wheel διαθέτει 3 ρυθμίσεις ευαισθησίας:
 - ΚΑΝΟΝΙΚΗ
 - ΜΕΣΑΙΑ
 - ΥΨΗΛΗ

• Διαδικασία ρύθμισης ευαισθησίας αγωνιστικού τιμονιού:

- Ταυτόχρονα πιέστε και αφήστε τον σταυρό κατευθύνσεων **(5)** και τους μοχλούς μετακίνησης UP και DOWN για αλλαγή ταχυτήτων **(4)**
- Τότε η λυχνία ένδειξης LED **(6)** αλλάζει χρώμα ανάλογα με την επιλεγμένη ρύθμιση ευαισθησίας.
- Τώρα μπορείτε να προσαρμόσετε την ευαισθησία στη γωνία του τιμονιού ανάλογα με τις απαιτήσεις σας.

ΕΥΑΙΣΘΗΣΙΑ ΑΓΩΝΙΣΤΙΚΟΥ ΤΙΜΟΝΙΟΥ	ΧΡΩΜΑ ΛΥΧΝΙΑ ΕΝΔΕΙΞΗΣ LED (6)
ΚΑΝΟΝΙΚΗ	ΚΟΚΚΙΝΟ
ΜΕΣΑΙΑ	ΠΟΡΤΟΚΑΛΙ
ΥΨΗΛΗ	ΠΡΑΣΙΝΟ

Σημείωση:

- Η επιλεγμένη ρύθμιση ευαισθησίας του αγωνιστικού τιμονιού αποθηκεύεται αυτόματα στην εσωτερική μνήμη της συσκευής, ακόμη κι αν η κονσόλα είναι σβηστή ή το αγωνιστικό τιμόνι δεν είναι συνδεδεμένο στην κονσόλα. Επομένως, δεν χρειάζεται να προσαρμόζετε τη ρύθμιση της ευαισθησίας κάθε φορά που ξεκινάτε το παιχνίδι σας.

T80 Racing Wheel



PLAYSTATION®4 NUMARASI

“YARIŞ DİREKSİYONU MODU” VE “OYUN PEDİ MODU” PLAYSTATION®4 İÇİN

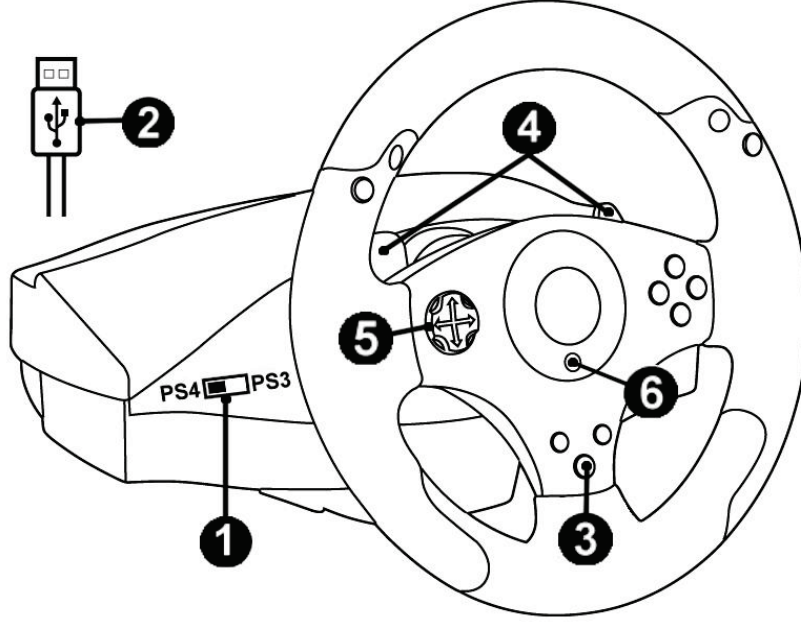

TEKNİK ÖZELLİKLER

- | | |
|---------------------------|--|
| (1) “PS4” / “PS3” düğmesi | (4) UP ve DOWN direksiyondan kumandalı vites |
| (2) USB konektörü | (5) D-ped |
| (3) “PS” düğmesi | (6) LED |

“Yarış Direksiyonu Modu” ile uyumlu PlayStation®4 oyunlarında (örneğin PS4 için DRIVECLUB™, PS4 için THE CREW™, PS4 için PROJECT CARS™ ve çıkacak çok sayıda diğer oyun) T80 Racing Wheel, oyun pedi olarak tanınmanın aksine varsayılan olarak orijinal yarış direksiyonu olarak tanınır. Bu, oyunlarda mevcut yarış direksiyonu seçeneklerine erişim sağlarken aynı zamanda maksimum yanıt verebilirlik ve hassasiyet sağlar.

“Yarış Direksiyonu Modunda”, T80 Racing Wheel LED’i (3) yanıp sönmez.

“Yarış Direksiyonu Modu” ile uyumlu olmayan PlayStation®4 oyunlarında (örneğin PS4 için NEED FOR SPEED™ RIVALS) T80 Racing Wheel’i “Oyun Pedi Moduna” almak mümkündür.

“Oyun Pedi Modunda”, T80 Racing Wheel LED’i (3) kesintisiz olarak yanıp söner.

“YARIŞ DİREKSİYONU MODUNDAN” “OYUN PEDİ MODUNA” GEÇME (ve tersi)

• **T80 Racing Wheel’i “Oyun Padi Moduna” almak için:**

(Bu işlem sırasında PlayStation®4 açık ve yarış direksiyonunu düğmesi (1) “PS4”e ayarlanmış olmalıdır.)

- Yarış direksiyonunun “PS” düğmesini (3) basılı tutarken aygıtın USB konektörünü (1) PlayStation® 4’e bağlayın.
- USB konektörünü bağladıktan sonra “PS” düğmesini (3) bırakın.
- “PS” düğmesine (3) tekrar basın, ardından profiline bağlanın; yarış direksiyonu şimdi çalışır durumdadır.
- **T80 Racing Wheel LED’i (6) kesintisiz olarak yanıp söner.**
= “Oyun Padi Modu” aktiftir.

• **T80 Racing Wheel’i “Yarış Direksiyonu Moduna” geri almak için:**

(Bu işlem sırasında PlayStation®4 açık ve yarış direksiyonunu düğmesi (1) “PS4”e ayarlanmış olmalıdır.)

- Yarış direksiyonunun “PS” düğmesini (3) basılı tutarken aygıtın USB konektörünü (1) PlayStation® 4’e bağlayın.
- USB konektörünü bağladıktan sonra “PS” düğmesini (3) bırakın.
- “PS” düğmesine (3) tekrar basın, ardından profiline bağlanın; yarış direksiyonu şimdi çalışır durumdadır.
- **T80 Racing Wheel LED’i (6) artık kesintisiz olarak yanıp sönmez.**
= “Yarış Direksiyonu Modu” aktiftir.

Önemli notlar:

- Seçilen mod (“Yarış Direksiyonu Modu” veya “Oyun Padi Modu”) konsol kapatılsa veya yarış direksiyonu konsoldan ayrılrsa bile aygıtın dahili belleğine otomatik olarak kaydedilir. Bu nedenle oyununuzu her başlattığınızda modu değiştirmeniz gerekmez.
- “Oyun Padi Moduna” yarış direksiyonunun hassasiyeti ve yanıt verebilirliği “Yarış Direksiyonu Moduna” oranla fark edilir ölçüde düşüktür. Bu nedenle bu modda daha iyi oynanabilirlik elde etmek için T80 Racing Wheel hassasiyetini yükseltmeniz önerilir (bu konu ile ilgili daha fazla bilgi için lütfen aşağıdaki “Oyun Padi Modunda yarış direksiyonunun hassasiyetini ayarlama” kısmına bakın).

“OYUN PEDİ MODUNDA” YARIŞ DİREKSİYONUNUN HASSASİYETİNİ AYARLAMA (“Yarış Direksiyonu Modunda” yapılamaz veya gerekmez)

- “Oyun Padi Modunda”, T80 Racing Wheel 3 hassasiyet ayarı sunar:
 - NORMAL
 - ORTA
 - YÜKSEK

• Yarış direksiyonu hassasiyetini ayarlama işlemi:

- Eş zamanlı olarak D-ped (5) ve UP ve DOWN direksiyondan kumandalı vitese (4) basıp bırakın
- LED (6) seçilen hassasiyet ayarına göre renk değiştirir.
- Şimdi yarış direksiyonunuzun hassasiyetini isteğinize göre ayarlayabilirsiniz.

YARIŞ DİREKSİYONU HASSASİYETİ	LED RENGİ (6)
NORMAL	KIRMIZI
ORTA	TURUNCU
YÜKSEK	YEŞİL

Not:

- Seçilen yarış direksiyonu hassasiyet ayarı konsol kapatılsa veya yarış direksiyonu konsoldan ayrılrsa bile aygıtın dahili belleğine otomatik olarak kaydedilir. Bu nedenle oyununuzu her başlattığınızda hassasiyet ayarı yapmanız gerekmez.

T80 Racing Wheel



WSKAZÓWKA DLA PLAYSTATION®4

„TRYB KIEROWNICY” I „TRYB KONTROLERA” NA KONSOLI PLAYSTATION®4

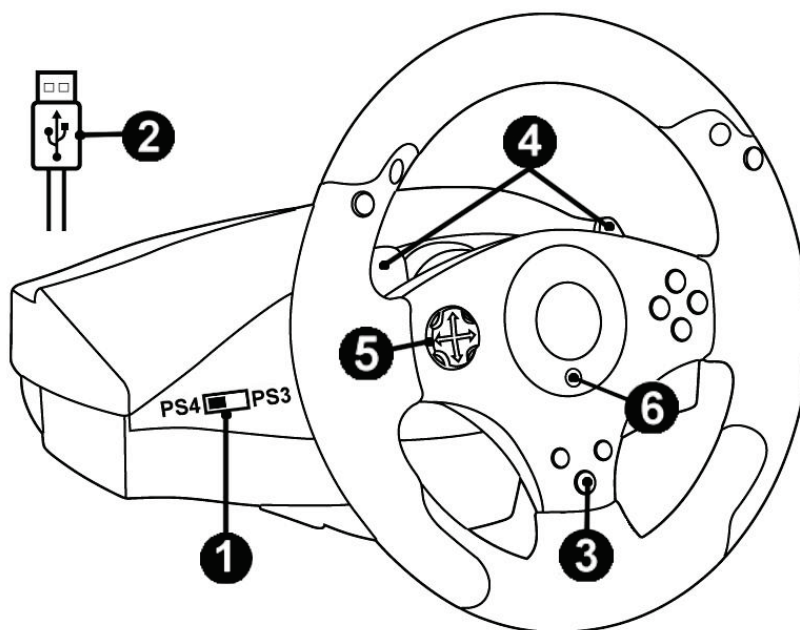

ELEMENTY

- (1) Przełącznik suwakowy „PS4”/„PS3”
- (2) Złącze USB
- (3) Przycisk „PS”

- (4) Łopatkki zmiany biegów UP i DOWN
- (5) D-pad (krzyżak)
- (6) Dioda

W grach na konsolę PlayStation®4 zgodnych z „trybem kierownicy” (np. DRIVECLUB™ dla PS4, THE CREW™ dla PS4, PROJECT CARS™ dla PS4 i w wielu innych szykowanych tytułach) kierownica T80 Racing Wheel jest domyślnie rozpoznawana jako prawdziwa kierownica wyścigowa, a nie jako kontroler do gier. Zapewnia to maksymalną szybkość reakcji i precyzję, a także możliwość korzystania z opcji kierownicy dostępnych w tych grach.

W „trybie kierownicy” dioda (3) kierownicy T80 Racing Wheel nie miga.

W grach na konsolę PlayStation®4 niezgodnych z „trybem kierownicy” (np. NEED FOR SPEED™ RIVALS dla PS4) kierownicę T80 Racing Wheel można przełączyć w „tryb kontrolera”.

W „trybie kontrolera” dioda (3) kierownicy T80 Racing Wheel miga.

PRZEŁĄCZANIE Z „TRYBU KIEROWNICY” W „TRYB KONTROLERA” (i z powrotem)

• Aby przełączyć kierownicę T80 Racing Wheel w „tryb kontrolera”:

(Podczas tej procedury konsola PlayStation®4 musi być włączona, a przełącznik suwakowy kierownicy (1) musi znajdować się w położeniu „PS4”.)

- Naciśnij i przytrzymaj przycisk „PS” kierownicy (3), a następnie podłącz jej złącze USB (1) do konsoli PlayStation®4.
- Po podłączeniu złącza USB zwolnij przycisk „PS” (3).
- Ponownie naciśnij przycisk „PS” (3), a następnie połącz się ze swoim profilem. Teraz możesz korzystać z kierownicy.
- **Dioda (6) kierownicy T80 Racing Wheel zacznie migać.
= Aktywny jest „tryb kontrolera”.**

• Aby powrócić do „trybu kierownicy” T80 Racing Wheel:

(Podczas tej procedury konsola PlayStation®4 musi być włączona, a przełącznik suwakowy kierownicy (1) musi znajdować się w położeniu „PS4”.)

- Naciśnij i przytrzymaj przycisk „PS” kierownicy (3), a następnie podłącz jej złącze USB (1) do konsoli PlayStation®4.
- Po podłączeniu złącza USB zwolnij przycisk „PS” (3).
- Ponownie naciśnij przycisk „PS” (3), a następnie połącz się ze swoim profilem. Teraz możesz korzystać z kierownicy.
- **Dioda (6) kierownicy T80 Racing Wheel przestanie migać.
= Aktywny jest „tryb kierownicy”.**

Ważne uwagi:

- Wybrany tryb (czyli „tryb kierownicy” lub „tryb kontrolera”) jest automatycznie zachowywany w pamięci wewnętrznej urządzenia, nawet w przypadku wyłączenia konsoli lub odłączenia kierownicy od konsoli. Dlatego trybu nie trzeba zmieniać przy każdym uruchomieniu gry.
- W „trybie kontrolera” czułość i szybkość reakcji kierownicy są znacznie mniejsze niż w „trybie kierownicy”. Dlatego w celu zapewnienia lepszych wrażeń z gry w tym trybie zalecamy zwiększenie czułości kierownicy T80 Racing Wheel. (Więcej informacji na ten temat zawiera poniższa sekcja *Regulowanie czułości kierownicy w „trybie kontrolera”*).

REGULOWANIE CZUŁOŚCI KIEROWNICY W „TRYBIE KONTROLERA” (Niemożliwe lub niewymagane w „trybie kierownicy”)

- W „trybie kontrolera” kierownica T80 Racing Wheel udostępnia trzy ustawienia czułości:
 - NORMALNA
 - ŚREDNIA
 - DUŻA

• Procedura regulacji czułości kierownicy:

- Jednocześnie naciśnij i przytrzymaj d-pad **(5)** oraz łopatkę zmiany biegów UP i DOWN **(4)**
- Dioda **(6)** zmieni kolor odpowiednio do wybranego ustawienia czułości.
- Ustaw wymaganą/preferowaną czułość kierownicy.

CZUŁOŚĆ KIEROWNICY	KOLOR DIODY (6)
NORMALNA	CZERWONY
ŚREDNIA	POMARAŃCZOWY
DUŻA	ZIELONY

Uwaga:

- Wybrane ustawienie czułości kierownicy jest automatycznie zachowywane w pamięci wewnętrznej urządzenia, nawet w przypadku wyłączenia konsoli lub odłączenia kierownicy od konsoli. Dlatego ustawienia czułości nie trzeba zmieniać przy każdym uruchomieniu gry.

T80 Racing Wheel



PLAYSTATION®4

"وضع عجلة السباق" و"وضع لوحة الألعاب" لـ PLAYSTATION®4

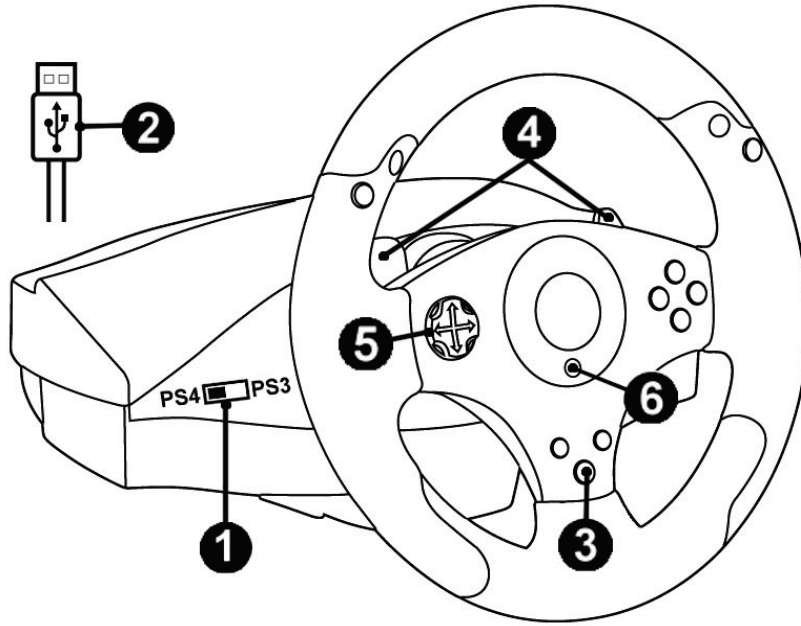

المواصفات التقنية

(1) مفتاح تبديل "PS3" / "PS4"
(2) موصل USB
(3) زر "PS"
(4) ذراع تبديل السرعة UP (لأعلى) وDOWN (لأسفل)
(5) لوحة رقمية
(6) مؤشر LED

(1) مفتاح تبديل "PS3" / "PS4"
(2) موصل USB
(3) زر "PS"

في ألعاب PlayStation®4 المتوافقة مع "وضع عجلة السباق" (على سبيل المثال DRIVECLUB™ لـ PS4 و THE CREW™ لـ PS4 و PROJECT CARS™ لـ PS4 والعديد من الأسماء الأخرى القادمة)، يتم التعرف على عجلة السباق T80 Racing Wheel كعجلة سباق أصلية بشكل افتراضي، وليس كلوحة ألعاب. ما يضمن الحصول على أقصى استجابة ودقة، مع توفير الوصول إلى خيارات عجلة السباق المتوفرة داخل هذه الألعاب.
في "وضع عجلة السباق"، لا يومض مؤشر LED (3) لعجلة السباق T80 Racing Wheel.

في ألعاب PlayStation®4 غير المتوافقة مع "وضع عجلة السباق" (على سبيل المثال، NEED FOR SPEED™ RIVALS لـ PS4)، يمكن تبديل عجلة السباق T80 Racing Wheel إلى "وضع لوحة الألعاب".
في وضع "لوحة الألعاب"، يومض مؤشر LED (3) لعجلة السباق T80 Racing Wheel بشكل مستمر.

التبديل من "وضع عجلة السباق" إلى "وضع لوحة الألعاب" (والعكس)

• لتبديل عجلة السباق T80 Racing Wheel إلى "وضع لوحة الألعاب":

(خلال هذا الإجراء، يجب تشغيل PlayStation®4 ويجب تعيين مفتاح تبديل عجلة السباق (1) إلى "PS4").

- اضغط مع الاستمرار على زر "PS" (3) لعجلة السباق، ثم قم بتوصيل موصل USB للجهاز (1) بـ PlayStation®4.
- بعد توصيل موصل USB، حرر زر "PS" (3).
- اضغط على زر "PS" (3) مرة أخرى، ثم اتصل بملف التعريف الخاص بك؛ حينئذ تكون عجلة السباق قيد التشغيل.
- يومض مؤشر LED (6) لعجلة السباق T80 Racing Wheel بشكل مستمر. = يكون "وضع لوحة الألعاب" نشطاً.

• للتبديل إلى "وضع عجلة السباق" لعجلة السباق T80 Racing Wheel مرة أخرى:

(خلال هذا الإجراء، يجب تشغيل PlayStation®4 ويجب تعيين مفتاح تبديل عجلة السباق (1) إلى "PS4").

- اضغط مع الاستمرار على زر "PS" (3) لعجلة السباق، ثم قم بتوصيل موصل USB للجهاز (1) بـ PlayStation®4.
- بعد توصيل موصل USB، حرر زر "PS" (3).
- اضغط على زر "PS" (3) مرة أخرى، ثم اتصل بملف التعريف الخاص بك؛ حينئذ تكون عجلة السباق قيد التشغيل.
- لن يومض مؤشر LED (6) لعجلة السباق T80 Racing Wheel بعد ذلك بشكل مستمر. = يصبح "وضع عجلة السباق" نشطاً.

ملاحظات هامة:

- يتم حفظ الوضع المحدد ("وضع عجلة السباق" أو "وضع لوحة الألعاب") في الذاكرة الداخلية للجهاز تلقائياً، حتى لو كانت وحدة التحكم قيد الإيقاف أو تم فصل عجلة السباق من وحدة التحكم. حينئذ لا يتعين عليك تغييره في كل مرة تقوم فيها بتشغيل اللعبة.
- في "وضع لوحة الألعاب"، تكون حساسية عجلة السباق ومدى استجابتها أقل قليلاً عن "وضع عجلة السباق". لضمان قدرة أفضل على اللعب في هذا الوضع، نوصي بزيادة حساسية عجلة السباق T80 Racing Wheel (للحصول على مزيد من المعلومات حول هذا الموضوع، يرجى الرجوع إلى القسم أدناه، "ضبط حساسية عجلة السباق في" وضع لوحة الألعاب").

ضبط حساسية عجلة السباق في "وضع لوحة الألعاب" (غير ممكن أو مطلوب في "وضع عجلة السباق")

- في "وضع لوحة الألعاب"، توفر عجلة السباق 3 إعدادات للحساسية:
 - عادية
 - متوسطة
 - مرتفعة

• إجراء ضبط حساسية عجلة السباق:

- اضغط باستمرار على اللوحة الرقمية (5) وذراعي تبديل السرعة UP (لأعلى) وDOWN (لأسفل) (4) ثم حررهما.
- حينئذ يتغير لون مؤشر LED (6) إلى إعداد الحساسية المحدد.
- يمكنك الآن ضبط حساسية توجيه عجلة السباق حسب رغبتك.

لون مؤشر LED (6)	حساسية عجلة السباق
أحمر	عادية
برتقالي	متوسطة
أخضر	مرتفعة

ملاحظة:

- يتم حفظ إعداد حساسية عجلة السباق في الذاكرة الداخلية للجهاز تلقائياً، حتى لو كانت وحدة التحكم قيد الإيقاف أو تم فصل عجلة السباق من وحدة التحكم. حينئذ لا يتعين عليك ضبط إعداد الحساسية في كل مرة تقوم فيها بتشغيل اللعبة.

T80 Racing Wheel



PLAYSTATION®4 設定のヒント

PlayStation®4 用 “レーシングコントローラーモード” および “ゲームパッドモード”

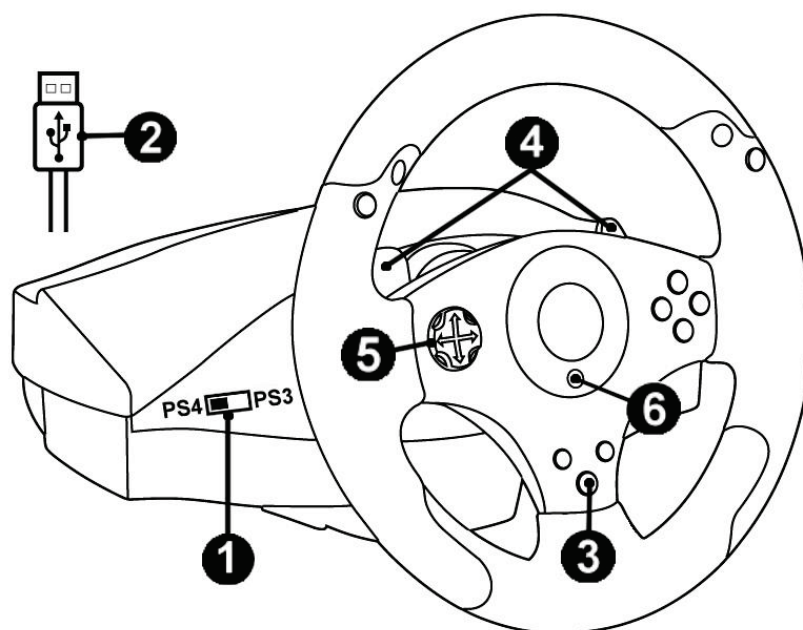

技術仕様

- | | |
|----------------------------|--------------------|
| (1) “PS4” / “PS3” スライドスイッチ | (4) アップ/ダウン パドルシフト |
| (2) USB コネクター | (5) 方向パッド |
| (3) “PS” ボタン | (6) LED |

“レーシングコントローラーモード” と互換性のある PlayStation®4 ゲーム (例: PS4 版 DRIVECLUB™、PS4 版 THE CREW™、PS4 版 PROJECT CARS™、およびその他の未発売タイトル) では、T80 レーシングコントローラーはデフォルトでゲームパッドではなく、純正のレーシングコントローラーとして認識されます。それにより、各ゲーム内のレーシングコントローラーのオプション設定を利用できるのと同時に、最高レベルのレスポンスと精度を実現しています。

“レーシングコントローラー” モードでは、T80 レーシングコントローラーの LED ランプ (3) は点滅しません。

“レーシングコントローラーモード” と互換性のない PlayStation®4 用ゲーム (たとえば PS4 版 NEED FOR SPEED™ RIVALS など) の場合は、T80 レーシングコントローラーを “ゲームパッドモード” に切り替えて使用することができます。

“ゲームパッドモード” では、T80 レーシングコントローラーの LED ランプ (3) が連続点滅します。

“レーシングコントローラーモード” から “ゲームパッドモード” に切り替える (またはその逆)

・ T80 レーシングコントローラーを “GamePade” に切り替える場合:

(この手順を実行する際は、PlayStation®4 の電源をオンにし、レーシングコントローラーのスライドスイッチ (1) を “PS4” に設定しておく必要があります。)

- レーシングコントローラーの “PS” ボタン (3) を押したままの状態、機器本体の USB コネクター (1) を PlayStation® 4 に接続します。
- USB コネクターを接続したら、“PS” ボタン (3) を離します。
- “PS” ボタン (3) をもう一度押して、プロファイルに接続してください。これでレーシングコントローラーが使用できる状態になりました。
- T80 レーシングコントローラーの LED ランプ (6) が連続点滅します。
= “ゲームパッドモード” がアクティブになりました。

・ T80 レーシングコントローラーを “レーシングコントローラーモード” に戻す場合:

(この手順を実行する際は、PlayStation®4 の電源をオンにし、レーシングコントローラーのスライドスイッチ (1) を “PS4” に設定しておく必要があります。)

- レーシングコントローラーの “PS” ボタン (3) を押したままの状態、機器本体の USB コネクター (1) を PlayStation® 4 に接続します。
- USB コネクターを接続したら、“PS” ボタン (3) を離します。
- “PS” ボタン (3) をもう一度押して、プロファイルに接続してください。これでレーシングコントローラーが使用できる状態になりました。
- T80 レーシングコントローラーの LED ランプ (6) が点滅しなくなります。
= “レーシングコントローラーモード” がアクティブになりました。

重要な注意:

- 選択したモード (“レーシングコントローラーモード” または “ゲームパッドモード”) は、ゲーム機本体の電源を切ったり、レーシングコントローラーをゲーム機本体から取り外した場合でも、機器本体の内蔵メモリに自動保存されます。そのため、ゲームを起動するたびに毎回変更する必要はありません。
- “ゲームパッドモード” では、ステアリングホイールの感度とレスポンス性が “レーシングコントローラーモード” 時よりも著しく低くなります。このモードで快適なプレイをお楽しみいただくために、T80 レーシングコントローラーの感度レベルを上げることをお勧めいたします (詳しくは、以下の “ “ゲームパッドモード” でステアリングホイールの感度を調節する” の項をご参照ください)。

“ゲームパッドモード”でレーシングコントローラーの感度を調節する （“レーシングコントローラーモード”では不要/不可能）

- T80 レーシングコントローラーの “ゲームパッドモード” には、以下の 3 つの感度設定が用意されています。
 - ノーマル
 - 中
 - 高

・レーシングコントローラーの感度を調節するには

- 方向パッド (5) と上/下パドルシフター (4) を同時押ししてから離します。
- すると、選択した感度レベルに応じて LED ランプ (6) の色が変わります。
- これで、レーシングコントローラーのステアリングホイールを感度を調節できるようになりました。

レーシングコントローラーの 感度	LED の色 (6)
ノーマル	赤
中	オレンジ
高	緑

注意:

- 選択したモードは、ゲーム機本体の電源を切ったり、レーシングコントローラーをゲーム機本体から取り外した場合でも、機器本体の内蔵メモリに自動保存されます。そのため、ゲームを起動するたびに感度設定を調節する必要はありません。