

Europe, Middle East

ENGLISH

FRANÇAIS

DEUTSCH

NEDERLANDS

ITALIANO

ESPAÑOL

PORTUGUÊS

РУССКИЙ

ΕΛΛΗΝΙΚΑ

TÜRKÇE

POLSKI

العربية

North America/

Norteamérica

ENGLISH

FRANÇAIS

ESPAÑOL

Latin America/

América Latina

ENGLISH

ESPAÑOL

PORTUGUÊS

Asia Pacific

日本語

简体中文

繁體中文

한국어

THRUSTMASTER[®]

TSS HANDBRAKE

sparco[®] Mod

TSS HANDBRAKE

sparco® Mod

PC

User Manual

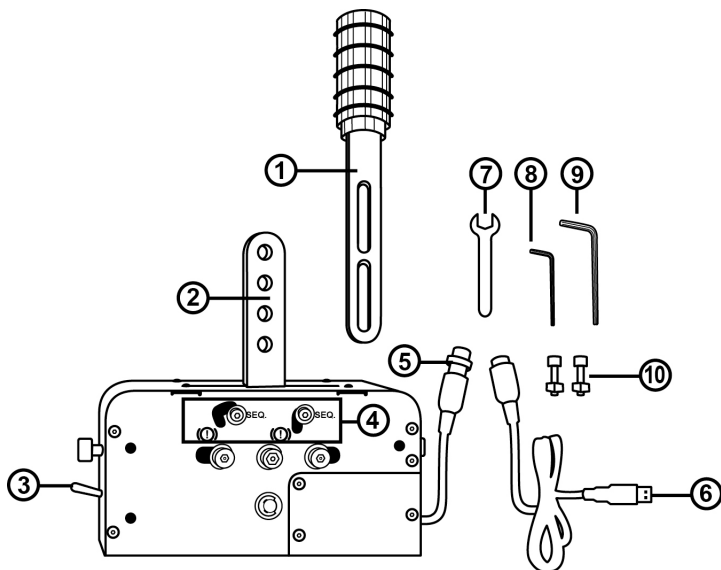

TECHNICAL SPECIFICATIONS

- | | |
|--|-----------------------------------|
| 1 Detachable lever (<i>not installed by default</i>) | 6 Detachable male DIN / USB cable |
| 2 Lever attachment arms | 7 13 mm wrench key |
| 3 HANDBRAKE / SEQUENTIAL SHIFTER selector | 8 3 mm Allen wrench |
| 4 Mechanical switching system (for switching between the HANDBRAKE and SEQUENTIAL SHIFTER modes) | 9 6 mm Allen wrench |
| 5 DIN cable and female connector on base | 10 2 BTR M8 screws + 2 M8 nuts |

WARNING

Before using this product, be sure to read through this manual carefully. Retain this manual for future reference.



Warning – Electric shock

- * Keep this product in a dry place, and do not expose it to dust or sunlight.
- * Respect the direction of insertion for connectors.
- * Do not twist or pull on the connectors and cables.
- * Do not spill liquid on the product or its connector.
- * Do not short-circuit the product.
- * Do not dismantle this product (apart from for the possible adjustments described in this manual), do not attempt to burn the product and do not expose the product to high temperatures.
- * Avoid playing for extended periods of time.
- * Take a 10 to 15 minute break after each hour of playing.
- * Should you experience fatigue or pain in your hands, wrists or arms, stop playing and rest for a few hours before starting to play again.
- * If the symptoms or pains described above persist when you resume playing, stop playing and consult your doctor.
- * Verify that the base of the shifter is properly mounted, as described in the instructions found in this manual.



Warning – Pinching risk in shift plate openings

- * Keep out of the reach of children.
- * When playing a game, never place your fingers (or any other parts of your body) in the openings in the shift plates of the TSS HANDBRAKE.

NEVER



INSTALLING THE DETACHABLE LEVER (1) ON THE ATTACHMENT ARMS (2)

- Slide the detachable lever (1) between the attachment arms (2).
- Adjust the lever at the desired height.
The lever's total height (knob included) can be adjusted between 21 cm and 30 cm.

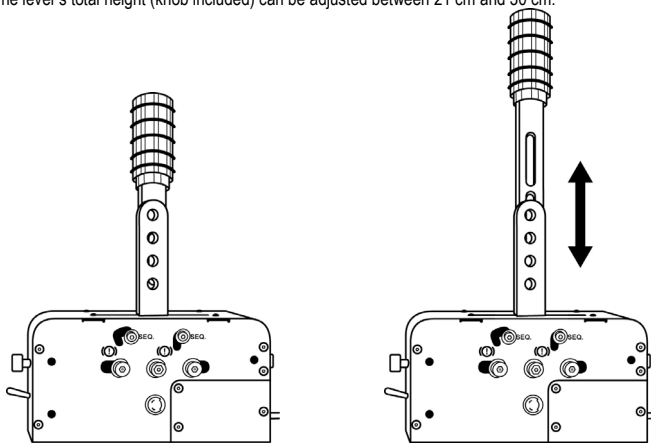

- Attach the lever to the attachment arms using 2 BTR M8 screws (10), 2 M8 nuts (10) and the 6 mm Allen wrench (9).

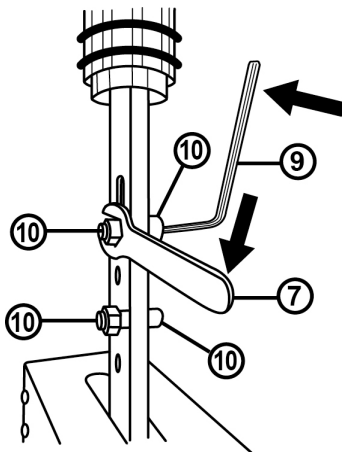

CONFIGURING THE HANDBRAKE MODE

By default (when unboxing the device), the TSS HANDBRAKE is configured in the HANDBRAKE mode.

1. The HANDBRAKE / SHIFTER selector (3) is lowered in the HANDBRAKE mode position.

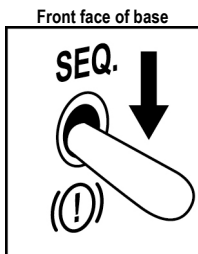

2. The mechanical system that lets you switch from the HANDBRAKE mode to the SEQUENTIAL SHIFTER mode (4) is preset in the HANDBRAKE position.

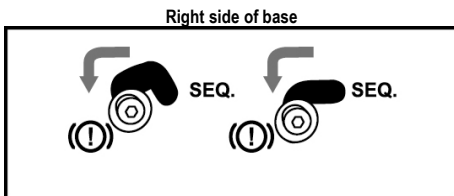
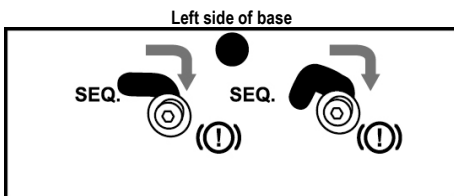

CONFIGURING THE SEQUENTIAL SHIFTER MODE

1. Raise the HANDBRAKE / SHIFTER selector (3) in the SEQUENTIAL SHIFTER mode position.

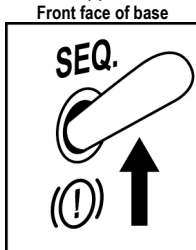

2. To switch from the HANDBRAKE mode to the SEQUENTIAL SHIFTER mode (4), use the 3 mm Allen wrench (8) to slightly unscrew the mechanical system's screws (2 screws, located to either side of the base).
3. Move these 4 screws (2 screws, located on either side of the base) to the SEQ position.

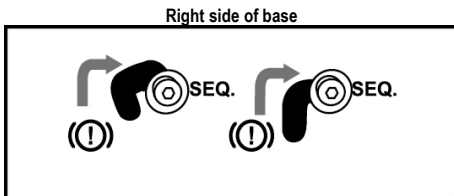
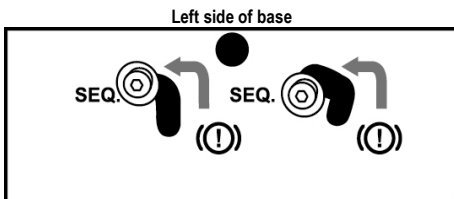

4. Check that these 4 screws (2 on either side of the base) are perfectly repositioned, then tighten them using the 3 mm Allen wrench (8).

INSTALLING THE TSS HANDBRAKE

The TSS HANDBRAKE can be attached to a variety of compatible supports (sold separately), using the M6 threaded holes located on either side of the device and under its base:

- 3 threaded holes are located on the left side of the base.

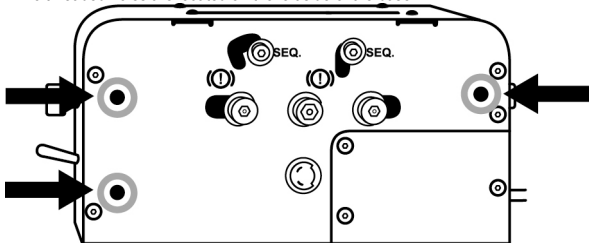

- 3 threaded holes are located on the right side of the base.

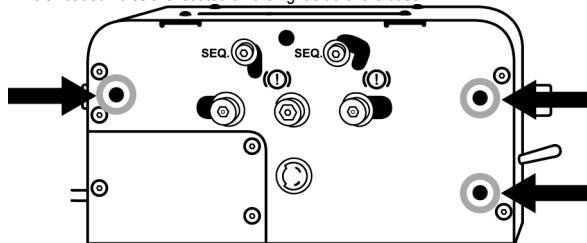

- 8 threaded holes are located under the base.

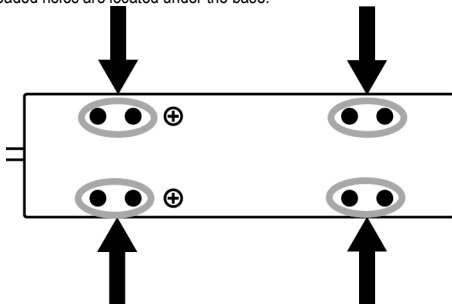

The TSS HANDBRAKE cockpit installation template is available from <http://support.thrustmaster.com>. Select Racing Wheels / TSS HANDBRAKE, then Template - Cockpit Setup.

! DO NOT TIGHTEN OR LOOSEN THESE SCREWS !

With the exception of the screws relating to the mechanical system used to switch from the HANDBRAKE mode the SEQUENTIAL SHIFTER mode (4), never tighten or loosen any screws located on the TSS HANDBRAKE base.

Left side of base = Never tighten or loosen these screws:

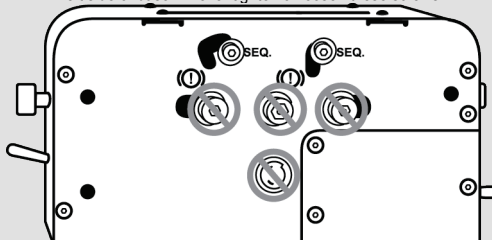

Right side of base = Never tighten or loosen these screws:

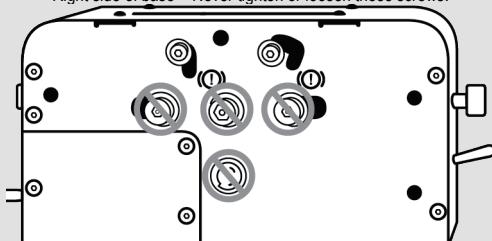

Front and rear sides of base = Never tighten or loosen these screws:

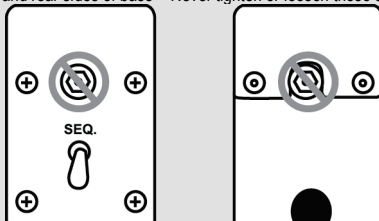

INSTALLATION INSTRUCTIONS FOR PC

1. Go to <http://support.thrustmaster.com> to download the PC drivers. Select Racing Wheels / TSS HANDBRAKE, then select Drivers.
2. Once the download is finished, run the installation program, then follow the instructions displayed to connect the TSS HANDBRAKE's USB connector to your PC and complete the installation process.
3. Once the installation is finished, click Finish and restart your computer.
4. Select Start / All Programs / Thrustmaster / TH8 Shifter / Control Panel to open the Game Controllers window.

The Game Controllers window displays the name **TSS HANDBRAKE Sparco® Mod**, with the status OK.

5. Click Properties to view the TSS HANDBRAKE in the Windows Control Panel:



GENERAL NOTES FOR PC

* Remember to always completely close the Game Controllers window by clicking on OK before starting your game.

* The TSS HANDBRAKE's firmware version is displayed in the upper right section of the Control Panel tabs.

* On PC, the Thrustmaster shifter can be used with:

- All games compatible with the multi-USB feature and handbrake devices;
- All currently available racing wheels.

* We recommend connecting your racing wheel and the TSS HANDBRAKE directly to the USB 2.0 (not USB 3.0) ports on your PC, without using a hub.

- Some games let you use 2 TSS HANDBRAKE devices simultaneously:

- 1 TSS HANDBRAKE configured in HANDBRAKE mode;
- 1 TSS HANDBRAKE in SEQUENTIAL SHIFTER mode.

UPDATING THE TSS HANDBRAKE'S FIRMWARE

The firmware included in the TSS HANDBRAKE's base can be updated (meaning that it can be upgraded to a more recent version, featuring product enhancements).

To display the TSS HANDBRAKE's firmware version and update it, if required: on a PC, go to <http://support.thrustmaster.com>, select **Racing wheels / TSS HANDBRAKE**, then select **Firmware** and follow the instructions and the download and installation procedure.

ADVANCED CALIBRATION SOFTWARE

The TSS HANDBRAKE's calibration procedure is automatic.

An advanced calibration software application for PC is also available at <http://support.thrustmaster.com>: select Racing Wheels / TSS HANDBRAKE, then Software. This software allows you to adjust the following:

- Analog travel in HANDBRAKE mode;
- Analog travel in SEQUENTIAL SHIFTER mode.

Any adjusted settings are immediately saved to TSS HANDBRAKE's internal memory.

TIPS & HINTS (not stated in this manual)

Various tips and hints are available from the <http://support.thrustmaster.com> website; select Racing Wheels/ TSS HANDBRAKE.

CONSUMER WARRANTY INFORMATION

Worldwide, Guillemot Corporation S.A., whose registered office is located at Place du Granier, B.P. 97143, 35571 Chantepie, France (hereinafter "Guillemot") warrants to the consumer that this Thrustmaster product shall be free from defects in materials and workmanship, for a warranty period which corresponds to the time limit to bring an action for conformity with respect to this product. In the countries of the European Union, this corresponds to a period of two (2) years from delivery of the Thrustmaster product. In other countries, the warranty period corresponds to the time limit to bring an action for conformity with respect to the Thrustmaster product according to applicable laws of the country in which the consumer was domiciled on the date of purchase of the Thrustmaster product (if no such action exists in the corresponding country, then the warranty period shall be one (1) year from the original date of purchase of the Thrustmaster product).

Notwithstanding the above, rechargeable batteries are covered by a warranty period of six (6) months from the date of original purchase.

Should the product appear to be defective during the warranty period, immediately contact Technical Support, who will indicate the procedure to follow. If the defect is confirmed, the product must be returned to its place of purchase (or any other location indicated by Technical Support).

Within the context of this warranty, the consumer's defective product shall, at Technical Support's option, be either replaced or returned to working order. If, during the warranty period, the Thrustmaster product is subject to such reconditioning, any period of at least seven (7) days during which the product is out of use shall be added to the remaining warranty period (this period runs from the date of the consumer's request for intervention or from the date on which the product in question is made available for reconditioning, if the date on which the product is made available for reconditioning is subsequent to the date of the request for intervention). If permitted under applicable law, the full liability of Guillemot and its subsidiaries (including for consequential damages) is limited to the return to working order or the replacement of the Thrustmaster product. If permitted under applicable law, Guillemot disclaims all warranties of merchantability or fitness for a particular purpose.

This warranty shall not apply: (1) if the product has been modified, opened, altered, or has suffered damage as a result of inappropriate or abusive use, negligence, an accident, normal wear, or any other cause unrelated to a material or manufacturing defect (including, but not limited to, combining the Thrustmaster product with any unsuitable element, including in particular power supplies, rechargeable batteries, chargers, or any other elements not supplied by Guillemot for this product); (2) if the product has been used for any use other than home use, including for professional or commercial purposes (game rooms, training, competitions, for example); (3) in the event of failure to comply with the instructions provided by Technical Support; (4) to software, said software being subject to a specific warranty; (5) to consumables (elements to be replaced over the product's lifespan: disposable batteries, audio headset or headphone ear pads, for example); (6) to accessories (cables, cases, pouches, bags, wrist-straps, for example); (7) if the product was sold at public auction.

This warranty is nontransferable.

The consumer's legal rights with respect to laws applicable to the sale of consumer goods in his or her country are not affected by this warranty.

Additional warranty provisions

During the warranty period, Guillemot shall not provide, in principle, any spare parts, as Technical Support is the only party authorized to open and/or recondition any Thrustmaster product (with the exception of any reconditioning procedures which Technical Support may request that the consumer carry out, by way of written instructions – for example, due to the simplicity and the lack of confidentiality of the reconditioning process – and by providing the consumer with the required spare part(s), where applicable).

Given its innovation cycles and in order to protect its know-how and trade secrets, Guillemot shall not provide, in principle, any reconditioning notification or spare parts for any Thrustmaster product whose warranty period has expired.

In the United States of America and in Canada, this warranty is limited to the product's internal mechanism and external housing. In no event shall Guillemot or its affiliates be held liable to any third party for any consequential or incidental damages resulting from the breach of any express or implied warranties. Some States/Provinces do not allow limitation on how long an implied warranty lasts or exclusion or limitation of liability for consequential or incidental damages, so the above limitations or exclusions may not apply to you. This warranty gives you specific legal rights, and you may also have other rights which vary from State to State or Province to Province.

Liability

If permitted under applicable law, Guillemot Corporation S.A. (hereinafter "Guillemot") and its subsidiaries disclaim all liability for any damages caused by one or more of the following: (1) the product has been modified, opened or altered; (2) failure to comply with assembly instructions; (3) inappropriate or abusive use, negligence, an accident (an impact, for example); (4) normal wear; (5) the use of the product for any use other than home use, including for professional or commercial purposes (game rooms, training, competitions, for example). If permitted under applicable law, Guillemot and its subsidiaries disclaim all liability for any damages unrelated to a material or manufacturing defect with respect to the product (including, but not limited to, any damages caused directly or indirectly by any software, or by combining the Thrustmaster product with any unsuitable element, including in particular power supplies, rechargeable batteries, chargers, or any other elements not supplied by Guillemot for this product).

THRUSTMASTER®

TECHNICAL SUPPORT

<https://support.thrustmaster.com>



DECLARATION OF CONFORMITY

CANADIAN COMPLIANCE NOTICE: this Class B digital apparatus meets all requirements of the Canadian Interference-Causing Equipment Regulations.

USA COMPLIANCE NOTICE: this equipment has been tested and found to comply with the limits for a Class B digital device, pursuant to Part 15 of the FCC rules. Operation is subject to the following two conditions:

- (1) This device may not cause harmful interference, and
- (2) This device must accept any interference received, including interference that may cause undesired operation.

These limits are designed to provide reasonable protection against harmful interference in a residential installation. This equipment generates, uses and can radiate radio frequency energy and, if not installed and used in accordance with the instructions, may cause harmful interference to radio communications. However, there is no guarantee that interference will not occur in a particular installation. If this equipment does cause harmful interference to radio or television reception, which can be determined by turning the equipment on and off, the user is encouraged to try to correct the interference by one or more of the following measures:

- Reorient or relocate the receiving antenna.
- Increase the separation between the equipment and receiver.
- Connect the equipment into an outlet on a circuit different from that to which the receiver is connected.
- Consult the dealer or an experienced radio/TV technician for help.

COPYRIGHT

© 2022 Guillemot Corporation S.A. All rights reserved. Thrustmaster® is a registered trademark of Guillemot Corporation S.A. Sparco is a registered trademark of Sparco S.p.A. All other trademarks are the property of their respective owners. Illustrations not binding. Contents, designs and specifications are subject to change without notice and may vary from one country to another. Manufactured and distributed by Guillemot Corporation S.A. under official license from Sparco S.p.A. Made in China.

ENVIRONMENTAL PROTECTION RECOMMENDATION



* In the European Union: At the end of its working life, this product should not be disposed of with standard household waste, but rather dropped off at a collection point for the disposal of Waste Electrical and Electronic Equipment (WEEE) for recycling.

This is confirmed by the symbol found on the product, user manual or packaging.

Depending on their characteristics, the materials may be recycled. Through recycling and other forms of processing Waste Electrical and Electronic Equipment, you can

make a significant contribution towards helping to protect the environment.

Please contact your local authorities for information on the collection point nearest you.

For all other countries: Please adhere to local recycling laws for electrical and electronic equipment.

Retain this information. Colors and decorations may vary.

Plastic fasteners and adhesives should be removed from the product before it is used.

www.thrustmaster.com

*Applicable to EU, UK and Turkey only



TSS HANDBRAKE

sparco® Mod

PC

Manuel de l'utilisateur

EN

FR

DE

NL

IT

ES

PT

BR

RU

EL

TR

PL

日本語

繁體中文

한국어

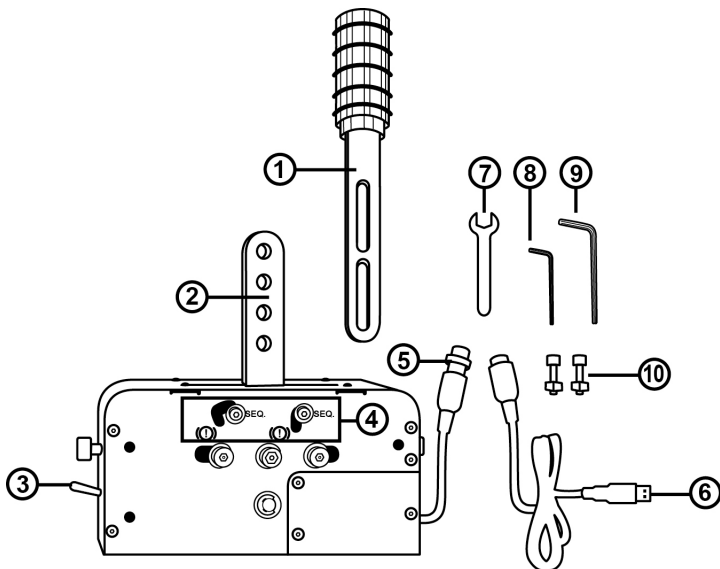

CARACTÉRISTIQUES TECHNIQUES

- | | | | |
|---|--|----|----------------------------------|
| 1 | Levier amovible (<i>non installé par défaut</i>) | 6 | Câble détachable DIN mâle / USB. |
| 2 | Bras de fixation du levier | 7 | Clé plate 13 mm |
| 3 | Sélecteur FREIN À MAIN / SÉQUENTIEL | 8 | Clé Allen 3 mm |
| 4 | Système mécanique pour basculer de
FREIN À MAIN vers SÉQUENTIEL | 9 | Clé Allen 6 mm |
| 5 | Câble et connecteur DIN femelle de la
base | 10 | 2 vis CHC M8 + 2 écrous M8 |

AVERTISSEMENT

Avant d'utiliser ce produit, lisez attentivement cette documentation et conservez-la pour pouvoir la consulter ultérieurement.



Avertissement – Chocs électriques

- * Conservez le produit dans un endroit sec et ne l'exposez ni à la poussière ni au soleil.
- * Respectez les sens de branchement.
- * Ne tordez pas et ne tirez pas sur les connecteurs et câbles.
- * Ne renversez pas de liquide sur le produit et son connecteur.
- * Ne mettez pas le produit en court-circuit.
- * Ne démontez jamais le produit (hormis pour les réglages possibles notifiés dans ce manuel), ne le jetez pas au feu et ne l'exposez pas à des températures élevées.



Avertissement – Blessures dues aux mouvements répétitifs

Jouer avec une boîte de vitesses ou un frein à main peut causer des douleurs aux muscles et aux articulations. Afin d'éviter tout problème :

- * Evitez les périodes trop longues de jeu.
- * Faites une pause de 10 à 15 minutes après chaque heure de jeu.
- * Si vous éprouvez fatigue ou douleur au niveau des mains, des poignets ou des bras, cessez de jouer et reposez-vous pendant quelques heures avant de recommencer à jouer.
- * Si les symptômes ou les douleurs indiqués ci-dessus persistent lorsque vous reprenez le jeu, arrêtez de jouer et consultez votre médecin.
- * Vérifiez que la base du TSS HANDBRAKE est correctement fixée, conformément aux instructions du manuel.



Avertissement – Risque de pincement au niveau des grilles de passage de vitesses

- * Laissez hors de portée des enfants.
- * Lors des phases de jeu, ne placez jamais vos doigts (ou autres parties du corps) dans les grilles du TSS HANDBRAKE.

JAMAIS

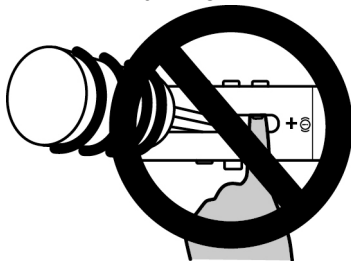

INSTALLATION DU LEVIER AMOVIBLE (1) SUR LES BRAS DE FIXATION (2)

1. Insérez le levier amovible (1) dans ses bras de fixation (2).
2. Positionnez le levier à la hauteur qui vous convient.
La hauteur totale du levier (pompeau inclus) est ajustable de 21 cm à 30 cm.

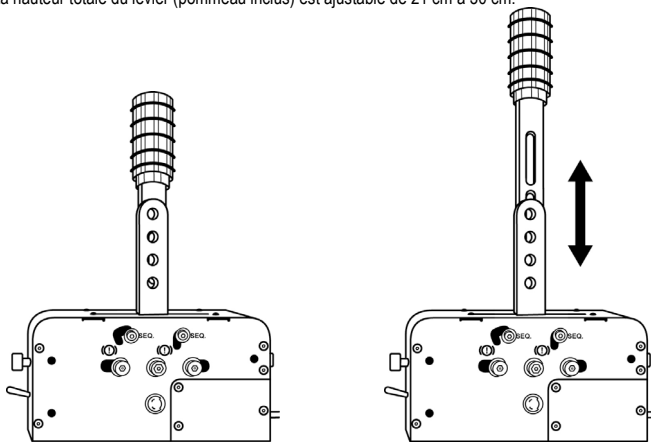

3. Fixez l'ensemble à l'aide des 2 vis CHC M8 (10), des 2 écrous M8 (10) et de la clé Allen 6 mm (9).

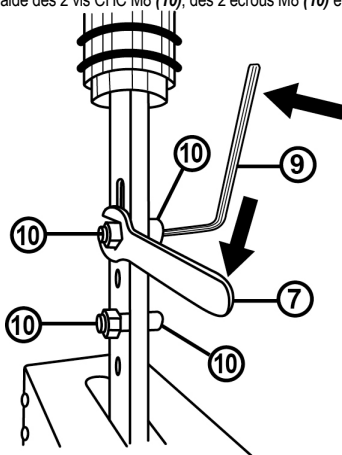

INSTALLATION DU MODE FREIN À MAIN

Par défaut (à la sortie de sa boîte), le TSS HANDBRAKE est préinstallé en mode FREIN À MAIN.

1. Le sélecteur FREIN À MAIN / SÉQUENTIEL (3) est positionné vers le bas en position FREIN À MAIN.

Façade de la base

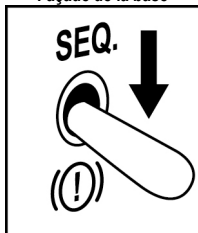

2. Le système mécanique permettant de basculer de FREIN À MAIN vers SÉQUENTIEL (4) est préinstallé en position FREIN À MAIN.

Côté gauche de la base



Côté droit de la base



INSTALLATION DU MODE SÉQUENTIEL

1. Positionnez le sélecteur FREIN À MAIN / SÉQUENTIEL (3) vers le haut, en position SÉQUENTIEL.

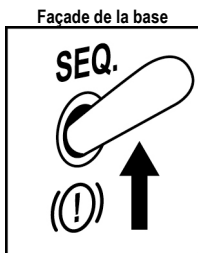

2. A l'aide de la Clé Allen 3 mm (8), dévissez légèrement (de chaque côté de la base) les 2 vis du système mécanique pour basculer de FREIN À MAIN vers SÉQUENTIEL (4).
3. Déplacez ces 4 vis (2 de chaque côté de la base) vers la position SEQ.

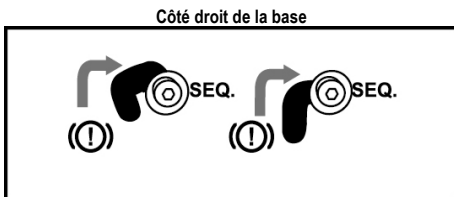
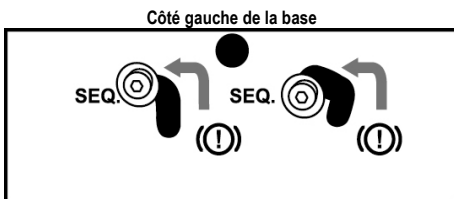

4. Vérifiez que ces 4 vis (2 de chaque côté de la base) sont parfaitement repositionnées, puis revissez-les à l'aide de la clé Allen 3mm (8).

FIXATION DU TSS HANDBRAKE

Le TSS HANDBRAKE peut-être fixé sur divers supports compatibles (vendus séparément) via différents pas de vis type M6 situés de chaque côté et sous sa base :

- 3 pas de vis sont situés sur le côté gauche de la base.

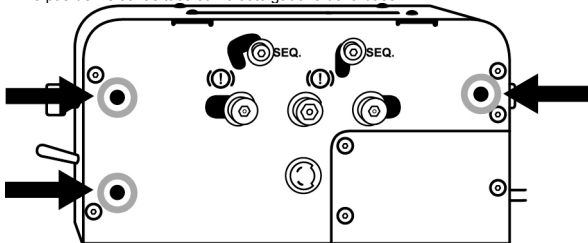

- 3 pas de vis sont situés sur le côté droit de la base.

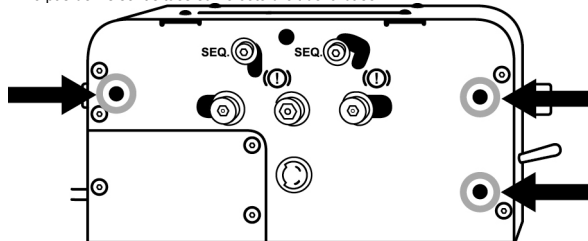

- 8 pas de vis sont situés sous la base.

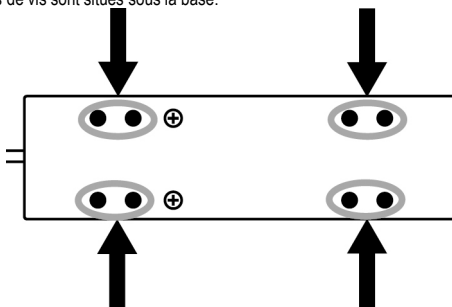

Le plan d'implantation du TSS HANDBRAKE pour les cockpits est disponible sur <http://support.thrustmaster.com> : cliquez sur Volants / TSS HANDBRAKE, puis sur Template - Cockpit Setup.

! VIS A NE PAS DEREGLER !

À l'exception du système mécanique permettant de basculer de FREIN À MAIN vers SÉQUENTIEL (4), ne déréglez jamais les autres vis situées sur la base du TSS HANDBRAKE.

Côté gauche de la base = ne déréglez jamais ces vis :

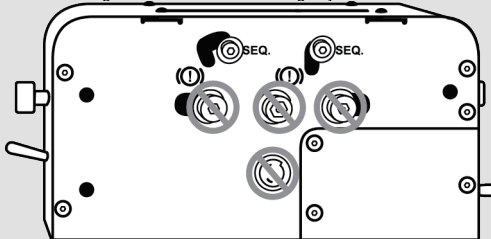

Côté droit de la base = ne déréglez jamais ces vis :

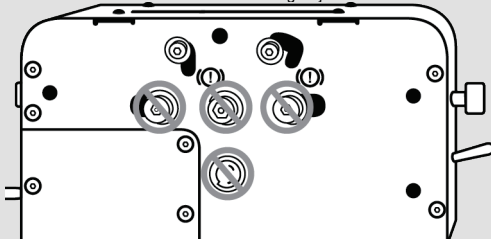

Façade et arrière de la base = ne déréglez jamais ces vis :

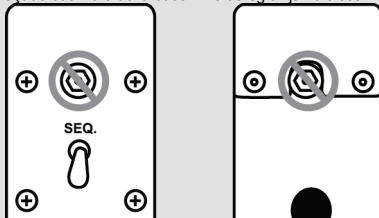

INSTALLATION SUR PC

1. Allez sur <http://support.thrustmaster.com> pour télécharger les pilotes pour PC. Cliquez sur PC / Volants / TSS HANDBRAKE, puis sélectionnez Pilotes.
2. Une fois le téléchargement terminé, lancez l'installation, puis suivez les instructions affichées à l'écran pour brancher le connecteur USB du TSS HANDBRAKE sur votre PC et pour terminer l'installation.
3. Une fois l'installation terminée, cliquez sur Terminer et redémarrez votre ordinateur.
4. Sélectionnez Démarrer / Tous les programmes / Thrustmaster / TH8 Shifter / Panneau de configuration pour ouvrir la fenêtre Contrôleurs de jeu.

La fenêtre Contrôleurs de jeu affiche le nom **TSS HANDBRAKE Sparco® Mod** avec l'état OK.

5. Cliquez sur Propriétés pour visualiser le TSS HANDBRAKE dans le panneau de configuration:



REMARQUES GENERALES SUR PC

* Pensez à toujours fermer complètement la fenêtre Contrôleurs de jeu en cliquant sur OK avant de lancer votre jeu.

* La version du firmware du TSS apparaît en haut à droite dans les onglets du panneau de configuration

* Sur PC, la boîte de vitesses Thrustmaster est compatible :
- dans tous les jeux acceptant le multi-USB et les freins à main ;
- avec tous les volants du marché.

* Il est préférable de brancher le volant et le TSS HANDBRAKE directement sur des ports USB 2.0 (et non 3.0) de votre PC, sans utiliser de hub.

* En fonction des jeux, vous pouvez utiliser deux TSS HANDBRAKE simultanément :

- un TSS HANDBRAKE en mode FREIN À MAIN ;
- un TSS HANDBRAKE en mode SÉQUENTIEL.

METTRE A JOUR LE FIRMWARE DU TSS HANDBRAKE

Le firmware inclus dans la base du TSS HANDBRAKE peut être mis à jour (ce qui signifie qu'il peut être mis à jour par des versions plus récentes comportant des améliorations produits).

Pour afficher la version de firmware de votre TSS et le mettre à jour si nécessaire : sur PC, allez sur <http://support.thrustmaster.com>, cliquez sur **Volants / TSS HANDBRAKE**, puis sélectionnez **Firmware** et suivez les instructions et la procédure de téléchargement et d'installation.

LOGICIEL DE CALIBRATION AVANCEE

La calibration du TSS HANDBRAKE est automatique.
Un logiciel de calibration avancée sur PC est également disponible ici : <http://support.thrustmaster.com> (cliquez sur Volants / TSS HANDBRAKE puis Logiciel), pour vous permettre d'ajuster à votre convenance :

- la course analogique du mode FREIN À MAIN ;
- la course des rapports du mode SÉQUENTIEL.

Une fois les réglages effectués, ils seront instantanément sauvegardés dans la mémoire interne du TSS HANDBRAKE.

AIDES & ASTUCES DIVERSES (non notifiées dans ce manuel)

Diverses aides et astuces sont disponibles sur le site <http://support.thrustmaster.com> : cliquez sur Volants / TSS Handbrake.

INFORMATIONS RELATIVES A LA GARANTIE AUX CONSOMMATEURS

Dans le monde entier, Guillemot Corporation S.A., ayant son siège social Place du Granier, B.P. 97143, 35571 Chantepie, France (ci-après « Guillemot ») garantit au consommateur que le présent produit Thrustmaster est exempt de défaut matériel et de vice de fabrication, et ce, pour une période de garantie qui correspond au délai pour intenter une action en conformité de ce produit. Dans les pays de l'Union Européenne, ce délai est de deux (2) ans à compter de la délivrance du produit Thrustmaster. Dans les autres pays, la durée de la période de garantie correspond au délai pour intenter une action en conformité du produit Thrustmaster selon la législation en vigueur dans le pays où le consommateur avait son domicile lors de l'achat du produit Thrustmaster (si une telle action en conformité n'existe pas dans ce pays alors la période de garantie est de un (1) an à compter de la date d'achat d'origine du produit Thrustmaster).

Si, au cours de la période de garantie, le produit semble défectueux, contactez immédiatement le Support Technique qui vous indiquera la procédure à suivre. Si le défaut est confirmé, le produit devra être retourné à son lieu d'achat (ou tout autre lieu indiqué par le Support Technique).

Dans le cadre de la garantie, le consommateur bénéficiera, au choix du Support Technique, d'un remplacement ou d'une remise en état de marche du produit défectueux. Si, pendant la période de garantie, le produit Thrustmaster fait l'objet d'une telle remise en état, toute période d'immobilisation d'au moins sept jours vient s'ajouter à la durée de la garantie qui restait à courir (cette période court à compter de la demande d'intervention du consommateur ou de la mise à disposition pour remise en état du produit en cause, si cette mise à disposition est postérieure à la demande d'intervention). Lorsque la loi applicable l'autorise, toute responsabilité de Guillemot et ses filiales (y compris pour les dommages indirects) se limite à la remise en état de marche ou au remplacement du produit Thrustmaster. Lorsque la loi applicable l'autorise, Guillemot exclut toutes garanties de qualité marchande ou d'adaptation à un usage particulier.

Cette garantie ne s'appliquera pas : (1) si le produit a été modifié, ouvert, altéré, ou a subi des dommages résultant d'une utilisation inappropriée ou abusive, d'une négligence, d'un accident, de l'usure normale, ou de toute autre cause non liée à un défaut matériel ou à un vice de fabrication (y compris, mais non limitativement, une combinaison du produit Thrustmaster avec tout élément inadapté, notamment alimentations électriques, batteries, chargeurs, ou tous autres éléments non-fournis par Guillemot pour ce produit) ; (2) si le produit a été utilisé en dehors du cadre privé, à des fins professionnelles ou commerciales (salles de jeu, formations, compétitions, par exemple). (3) en cas de non respect des instructions du Support Technique ; (4) aux logiciels, lesdits logiciels faisant l'objet d'une garantie spécifique ; (5) aux consommables (éléments à remplacer pendant la durée de vie du produit : piles, coussinets de casque audio, par exemple) ; (6) aux accessoires (câbles, étuis, housses, sacs, dragonnes, par exemple) ; (7) si le produit a été vendu aux enchères publiques.

Cette garantie n'est pas transférable.

Les droits légaux du consommateur au titre de la législation applicable dans son pays à la vente de biens de consommation ne sont pas affectés par la présente garantie.

Par exemple, en France, indépendamment de la présente garantie, le vendeur reste tenu de la garantie légale de conformité mentionnée aux articles L. 217-4 à L.217-12 du code de la consommation et de celle relative aux défauts (vices cachés) de la chose vendue, dans les conditions prévues aux articles 1641 à 1648 et 2232 du code civil. La loi applicable (c'est-à-dire la loi française) impose de reproduire les extraits de la loi française suivants :

Article L. 217-4 du code de la consommation:

Le vendeur livre un bien conforme au contrat et répond des défauts de conformité existant lors de la délivrance.

Il répond également des défauts de conformité résultant de l'emballage, des instructions de montage ou de l'installation lorsque celle-ci a été mise à sa charge par le contrat ou a été réalisée sous sa responsabilité.

Article L. 217-5 du code de la consommation:

Le bien est conforme au contrat :

1° S'il est propre à l'usage habituellement attendu d'un bien semblable et, le cas échéant :

- s'il correspond à la description donnée par le vendeur et possède les qualités que celui-ci a présentées à l'acheteur sous forme d'échantillon ou de modèle ;

- s'il présente les qualités qu'un acheteur peut légitimement attendre eu égard aux déclarations publiques faites par le vendeur, par le producteur ou par son représentant, notamment dans la publicité ou l'étiquetage ;

2° Ou s'il présente les caractéristiques définies d'un commun accord par les parties ou est propre à tout usage spécial recherché par l'acheteur, porté à la connaissance du vendeur et que ce dernier a accepté.

Article L. 217-12 du code de la consommation:

L'action résultant du défaut de conformité se prescrit par deux ans à compter de la délivrance du bien.

Article L. 217-16 du code de la consommation:

Lorsque l'acheteur demande au vendeur, pendant le cours de la garantie commerciale qui lui a été consentie lors de l'acquisition ou de la réparation d'un bien meuble, une remise en état couverte par la garantie, toute période d'immobilisation d'au moins sept jours vient s'ajouter à la durée de la garantie qui restait à courir.

Cette période court à compter de la demande d'intervention de l'acheteur ou de la mise à disposition pour réparation du bien en cause, si cette mise à disposition est postérieure à la demande d'intervention.

Article L. 1641 du code civil:

Le vendeur est tenu de la garantie à raison des défauts cachés de la chose vendue qui la rendent impropre à l'usage auquel on la destine, ou qui diminuent tellement cet usage que l'acheteur ne l'aurait pas acquise, ou n'en aurait donné qu'un moindre prix, s'il les avait connus.

Article L. 1648 alinéa 1^{er} du code civil:

L'action résultant des vices rédhibitoires doit être intentée par l'acquéreur dans un délai de deux ans à compter de la découverte du vice.

Stipulations additionnelles à la garantie

Pendant la période de garantie, Guillemot ne fournira, en principe, pas de pièce détachée car le Support Technique est seul habilité tant à ouvrir qu'à remettre en état tout produit Thrustmaster (à l'exception des remises en état que le Support Technique demanderait, par instructions écrites, au consommateur d'effectuer - par exemple en raison de la simplicité et de l'absence de confidentialité du processus de remise en état-, en lui fournissant, le cas échéant, la ou les pièces détachées nécessaires).

Compte tenu de ses cycles d'innovation et pour préserver ses savoir-faire et secrets, Guillemot ne fournira, en principe, ni notice de remise en état, ni pièce détachée pour tout produit Thrustmaster dont la période de garantie est expirée.

Aux États-Unis d'Amérique et au Canada, la présente garantie est limitée au mécanisme interne et au boîtier externe du produit. En aucun cas, Guillemot ou ses sociétés affiliées ne sauraient être tenues responsables envers qui que ce soit de tous dommages indirects ou dommages accessoires résultant du non respect des garanties expresses ou implicites. Certains États/Provinces n'autorisent pas la limitation sur la durée d'une garantie implicite, ou l'exclusion ou la limitation de responsabilité pour les dommages indirects ou accessoires, de sorte que les limitations ou exclusions ci-dessus peuvent ne pas vous être applicables. Cette garantie vous confère des droits spécifiques ; vous pouvez également bénéficier d'autres droits qui peuvent différer d'un État/Province à l'autre.

Responsabilité

Lorsque la loi applicable l'autorise, Guillemot Corporation S.A. (ci-après « Guillemot ») et ses filiales excluent toute responsabilité pour tous dommages causés par un ou plusieurs des faits suivants: (1) le produit a été modifié, ouvert, altéré, (2) l'irrespect des instructions de montage, (3) l'utilisation inappropriée ou abusive, la négligence, l'accident (un choc, par exemple), (4) l'usure normale du produit, (5) l'utilisation du produit en dehors du cadre privé, à des fins professionnelles ou commerciales (salles de jeu, formations, compétitions, par exemple). Lorsque la loi applicable l'autorise, Guillemot et ses filiales excluent toute responsabilité pour tout dommage dont la cause n'est pas liée à un défaut matériel ou à un vice de fabrication du produit (y compris, mais non limitativement, tout dommage causé directement ou indirectement par tout logiciel, ou par une combinaison du produit Thrustmaster avec tout élément inadapté, notamment alimentations électriques, batteries, chargeurs, ou tous autres éléments non-fournis par Guillemot pour ce produit).

THRUSTMASTER®

SUPPORT TECHNIQUE

<https://support.thrustmaster.com>



Déclaration de conformité

UTILISATEURS CANADIENS :

Cet appareil numérique de la classe B respecte toutes les exigences du Règlement sur le matériel brouilleur du Canada.

COPYRIGHT

© 2022 Guillemot Corporation S.A. Tous droits réservés. Thrustmaster® est une marque déposée de Guillemot Corporation S.A. Sparco est une marque déposée de Sparco S.p.A. Toutes les autres marques sont la propriété de leurs propriétaires respectifs. Illustrations non contractuelles. Le contenu, la conception et les spécifications sont susceptibles de changer sans préavis et de varier selon les pays. Produit et distribué par Guillemot Corporation S.A. sous licence officielle de Sparco S.p.A. Fabriqué en Chine.

RECOMMANDATION RELATIVE A LA PROTECTION DE L'ENVIRONNEMENT



* Dans l'Union Européenne : En fin de vie, ce produit ne doit pas être éliminé avec les déchets ménagers normaux mais déposé à un point de collecte des déchets d'équipements électriques et électroniques en vue de son recyclage.

Ceci est confirmé par le symbole figurant sur le produit, le manuel utilisateur ou l'emballage.

En fonction de leurs caractéristiques, les matériaux peuvent être recyclés. Par le recyclage et par les autres formes de valorisation des déchets d'équipements électriques et électroniques, vous contribuez de manière significative à la protection de l'environnement. Veuillez consulter les autorités locales qui vous indiqueront le point de collecte concerné.

Dans les autres pays : Veuillez vous reporter aux législations locales relatives au recyclage des équipements électriques et électroniques.

Informations à conserver. Les couleurs et décorations peuvent varier.

Il est recommandé de retirer les attaches en plastique et les adhésifs avant d'utiliser le produit.

www.thrustmaster.com

**Applicable à l'UE, au RU et la Turquie uniquement*



TSS HANDBRAKE

sparco® Mod

PC

Benutzerhandbuch

DE

NL

IT

ES

PT

BR

RU

EL

TR

PL

日本語

繁體中文

한국어

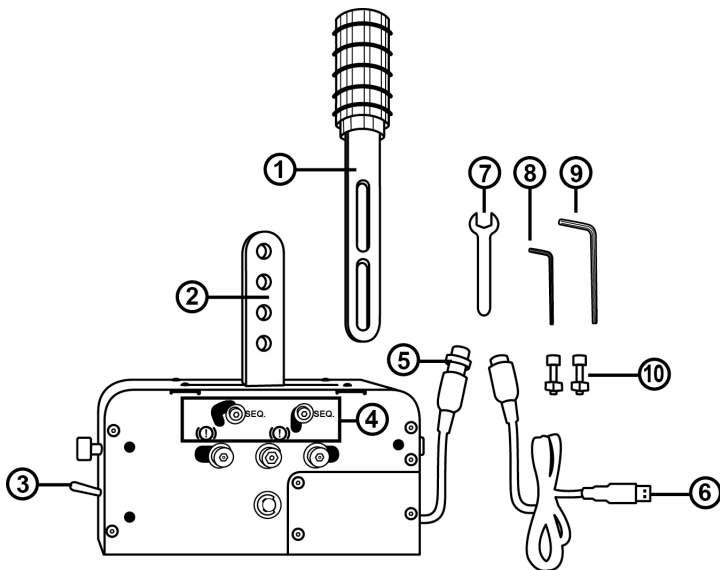

TECHNISCHE FEATURES

- 1 Abnehmbarer Schaltknopf / Bremshebel
(nicht vorinstalliert)
- 2 Befestigungsarm
- 3 Wahlschalter HANDBREMSE /
SEQUENTIELLE SCHALTUNG
- 4 Mechanisches Wechselsystem (zum
Umschalten zwischen HANDBREMSE und
SEQUENTIELLER SCHALTUNG)
- 5 DIN-Kabel mit Basis-Anschlussbuchse
- 6 abnehmbares DIN / USB-
Anschlusskabel
- 7 Schraubenschlüssel (13 mm)
- 8 Inbusschlüssel (3 mm)
- 9 Inbusschlüssel (6 mm)
- 10 2x BTR M8-Schrauben + 2x M8-
Muttern

WARNHINWEISE

Bevor Sie dieses Produkt benutzen, lesen Sie bitte diese Dokumentation sorgfältig durch und bewahren Sie diese sicher auf, falls Sie später etwas nachlesen müssen.



Warnung – elektrischer Schlag

- * Lagern Sie das Produkt an einem trockenen Ort und setzen Sie es weder Staub noch direktem Sonnenlicht aus.
- * Beachten Sie die Einsteckrichtung bei sämtlichen Anschlüssen.
- * Verdrehen Sie keine Kabel oder ziehen direkt an deren Steckern.
- * Schütten Sie keine Flüssigkeiten auf das Produkt oder dessen Anschlüsse.
- * Schließen Sie das Produkt nicht kurz.
- * Zerlegen Sie das Produkt niemals (außer sie führen Modifikationen nach dieser Betriebsanleitung durch), werfen es ins Feuer oder setzen es hohen Temperaturen aus.
- * Vermeiden Sie das Spielen über einen langen Zeitraum.
- * Legen Sie nach jeder Stunde im Spiel eine Pause zwischen 10 bis 15 Minuten ein.
- * Sollten Sie Müdigkeit oder Schmerzen in Ihren Händen, Handgelenken oder Armen verspüren, legen Sie eine mehrstündige Pause ein, bevor Sie weiterspielen.
- * Sollten die beschriebenen Symptome oder Schmerzen weiterhin bestehen, wenn Sie das Spiel fortsetzen, beenden Sie das Spiel und suchen Sie einen Arzt auf.
- * Vergewissern Sie sich, dass die Basis des Schalters richtig befestigt ist, so wie in dieser Anleitung beschrieben.



Warnung – Einklemmgefahr im Schaltgestängesystem

- * Von Kindern fernhalten.
- * Halten Sie Ihre Finger und sämtliche anderen Körperteile während des Spiels von den Öffnungen der Schaltplatte der TSS HANDBRAKE fern.

NIEMALS



SO INSTALLIEREN SIE DEN ABNEHMBAREN HEBEL (1) AUF DEN BEFESTIGUNGSÄRMEN (2)

1. Schieben Sie den abnehmbaren Hebel (1) zwischen die Befestigungsarme (2).
2. Passen Sie die Höhe des Hebels nach Ihren Bedürfnissen an.
Die Gesamtlänge (inkl. Knauf) kann zwischen 21 und 30 cm eingestellt werden.

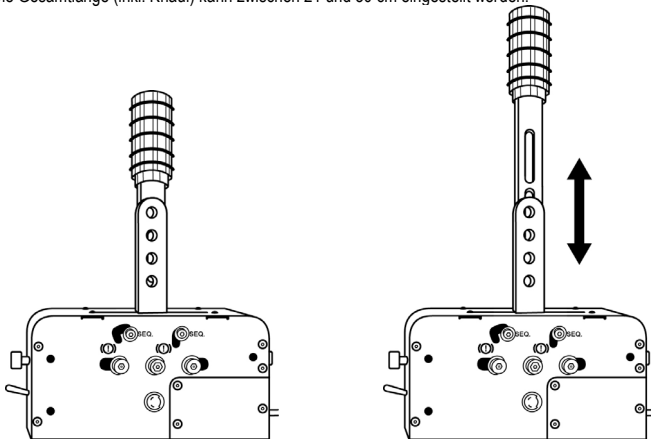

3. Montieren Sie den Hebel an den Befestigungsarmen mit den 2 BTR M8-Schrauben (10), 2 M8-Muttern (10) und dem 6mm-Inbusschlüssel (9).

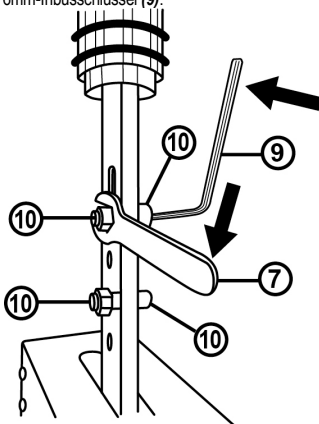

SO STELLEN SIE DEN MODUS AUF HANDBREMSE

Die TSS HANDBRAKE wird ab Werk im HANDBREMSE-Modus ausgeliefert.

1. Stellen Sie den HANDBREMSE / SCHALTUNG-Wahlschalter (3) in die nach unten zeigende Position für den HANDBREMSE-Modus.

Frontansicht der Schalterbasis

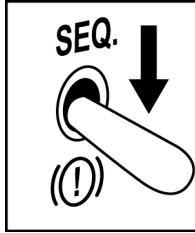

2. Diese Mechanik lässt Sie zwischen dem HANDBREMSE und SEQUENTIELLER SCHALTUNG-Modus(4) hin- und herschalten. Diese ist vorgelegt mit der HANDBREMSE-Position.

Schalterbasis (links)

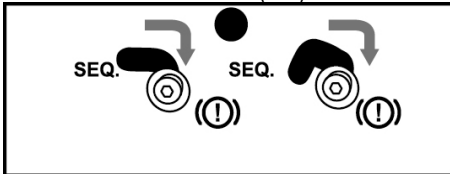

Schalterbasis (rechts)

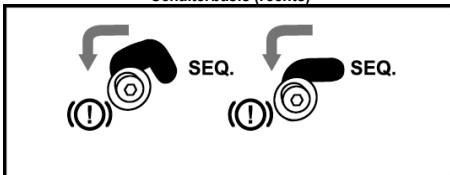

SO STELLEN SIE DEN MODUS AUF SEQUENTIELLE SCHALTUNG

1. Stellen Sie den **HANDBREMSE / SCHALTUNG-Wahlschalter (3)** in die obere Position für den **SEQUENTIELLE SCHALTUNG-Modus**.

Frontansicht der Schalterbasis

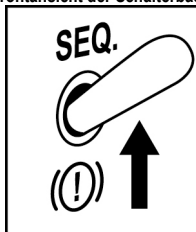

2. Um zwischen den Modi **HANDBREMSE** und **SEQUENTIELLE SCHALTUNG (4)** hin- und herzuschalten, benutzen Sie den **3 mm-Imbusschlüssel (8)**, um die mechanischen Stellschrauben (2 Schrauben, auf jeder Seite der Schalterbasis) zu lösen.
3. Stellen Sie diese 4 Schrauben (je 2 Schrauben auf jeder Seite der Basis) auf die **SEQ.**-Position.

Schalterbasis (links)

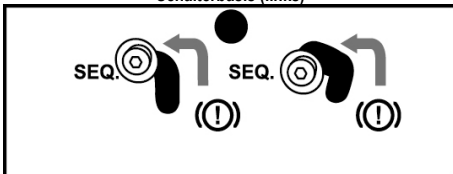

Schalterbasis (rechts)



4. Überprüfen Sie die Position dieser 4 Schrauben (je 2 Schrauben auf jeder Seite der Basis) und ziehen Sie diese mit dem **3 mm-Imbusschlüssel (8)** fest.

SO INSTALLIEREN SIE DIE TSS HANDBRAKE

Die TSS HANDBRAKE kann mithilfe der M6-Bohrlöcher an den Seiten und an der Unterseite der Gerätebasis auf verschiedenen Trägermaterialien (separat zu erwerben) befestigt werden:

- 3 Bohrlöcher liegen auf jeder Seite der Gerätebasis.

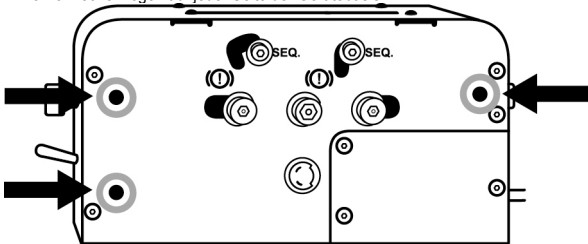

- 3 Bohrlöcher liegen auf der rechten Seite der Gerätebasis.

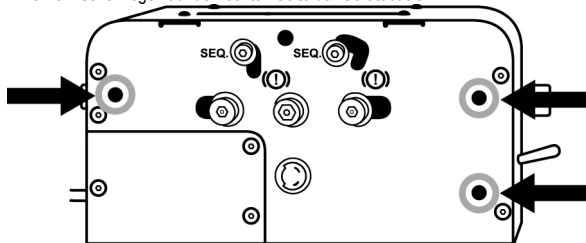

- 8 Bohrlöcher liegen an der Unterseite der Gerätebasis.

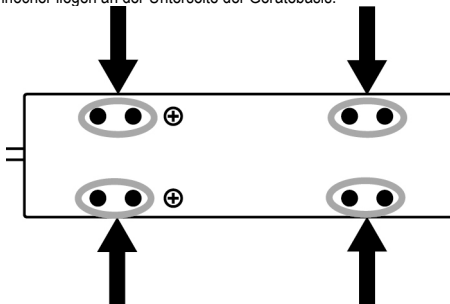

Eine Vorlage für die Cockpitinstallation der TSS HANDBRAKE ist verfügbar unter <http://support.thrustmaster.com>. Gehen Sie auf Lenkräder / TSS HANDBRAKE und Template - Cockpit Setup.



LOCKERN BZW ZIEHEN SIE DIESE SCHRAUBEN NICHT AN



Lockern oder ziehen Sie, mit Ausnahme der Schrauben für die Umschaltmechanik zwischen **HANDBREMSE-** und **SEQUENTIELLE SCHALTUNG-Modus (4)**, keine der Schrauben an der Gerätebasis der TSS **HANDBRAKE** an.

Gerätebasis (links) = lockern bzw. ziehen Sie diese Schrauben niemals an:

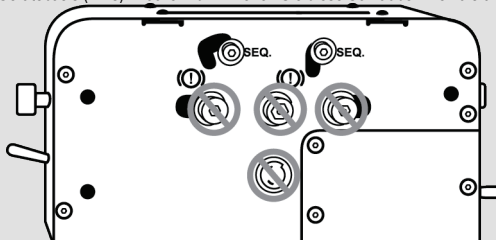

Gerätebasis (rechts) = lockern bzw. ziehen Sie diese Schrauben niemals an:

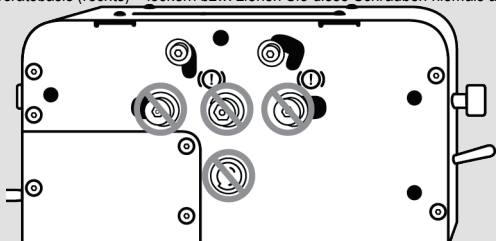

Front- und Rückansicht der Gerätebasis = lockern bzw. ziehen Sie diese Schrauben niemals an:

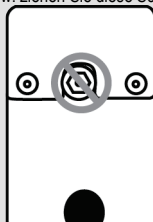
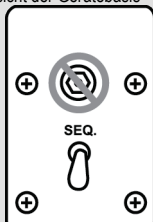

INSTALLATIONSANLEITUNG FÜR PC

1. Gehen Sie auf <http://support.thrustmaster.com>, um die aktuellen PC-Treiber herunterzuladen. Gehen Sie auf Lenkräder / TSS HANDBRAKE, wählen Sie dort „Drivers“ aus.
2. Sobald Sie den Download abgeschlossen haben, starten Sie die Installationsanwendung und folgen Sie den Anweisungen, um den TSS HANDBRAKE USB-Anschluss mit Ihrem PC zu verbinden und den Installationsvorgang abzuschließen.
3. Klicken Sie auf „Beenden“, sobald die Installation abgeschlossen ist und starten Sie Ihren Computer neu.
4. Wählen Sie Start / Programme / Thrustmaster / TH8 Shifter / Steuerkonsole, um das Contoller-Fenster zu öffnen.

Das Controller-Fenster zeigt nun den Namen **TSS HANDBRAKE Sparco® Mod** an, mit dem Status OK.

5. Klicken Sie auf Eigenschaften, um die TSS HANDBRAKE in der Windows-Steuerkonsole anzuzeigen:



ALLGEMEINE ANMERKUNGEN FÜR PC

- * Schließen Sie stets das Controller-Fenster durch Klick auf OK, bevor Sie Ihr Spiel starten.
- * Die Version der Firmware der TSS HANDBRAKE wird im Steuerkonsolen-Tab oben rechts angezeigt.
- * Auf dem PC können Sie die Thrustmaster-Schaltung folgendermaßen verwenden:
 - in allen Spielen, die mit Multi-USB und Handbremsprodukten kompatibel sind
 - mit allen derzeit verfügbaren Rennlenkrädern.
- * Wir empfehlen Ihnen, Ihr Rennlenkrad und die TSS HANDBRAKE direkt über einen USB 2.0-Anschluss (nicht USB 3.0) mit Ihrem PC zu verbinden, ohne einen Adapter zu benutzen.
 - In manchen Spielen können Sie 2 TSS HANDBRAKE-Geräte gleichzeitig verwenden:
 - 1 TSS HANDBRAKE im HANDBREMSE-Modus;
 - 1 TSS HANDBRAKE im SEQUENTIELLE SCHALTUNG-Modus.

SO AKTUALISIEREN SIE DIE FIRMWARE DER TSS HANDBRAKE

Die Firmware der TSS HANDBRAKE-Basis kann aktualisiert werden (d.h. diese kann mit einer aktuelleren Version versehen werden, die über Produktverbesserungen verfügt).

Um die Firmwareversion der TSS HANDBRAKE anzuzeigen und diese ggf. zu aktualisieren: greifen Sie mit Ihrem PC auf <http://support.thrustmaster.com> zu, wählen Sie unter **Lenkräder / TSS HANDBRAKE** den Abschnitt **Firmware** aus und folgen Sie den Anweisungen während des Download- und Installationsvorganges.

ERWEITERTE SOFTWAREKALIBRIERUNG

Der Kalibrierungsvorgang der TSS HANDBRAKE wird automatisch ausgeführt. Eine erweiterte Anwendung für Kalibrierungssoftware unter PC finden Sie auch unter <http://support.thrustmaster.com>: wählen Sie **Lenkräder / TSS HANDBRAKE** und dann Software aus. Diese Software erlaubt Ihnen folgende Anpassungen:

- Analoges Fahren im HANDBREMSE-Modus
- Analoges Fahren im SEQUENTIELLE SCHALTUNG-Modus.

Sämtliche Anpassungen werden umgehend auf dem internen Speicher der TSS HANDBRAKE abgespeichert.

TIPPS & TRICKS (werden in dieser Anleitung nicht erläutert)

Verschiedene Tipps und Tricks finden Sie auf der Website <http://support.thrustmaster.com> unter **Lenkräder/ TSS HANDBRAKE**.

Kunden-Garantie-Information

Guillemot Corporation S.A. mit Hauptfirmensitz in Place du Granier, B.P. 97143, 35571 Chantepie, France (fortfolgend "Guillemot") garantiert Kunden weltweit, daß dieses Thrustmaster Produkt frei von Mängeln in Material und Verarbeitung für eine Gewährleistungsfrist ist, die mit der Frist für eine Mängelrüge bezüglich des Produktes übereinstimmt. In den Ländern der Europäischen Union entspricht diese einem Zeitraum von zwei (2) Jahren ab Kaufdatum des Thrustmaster Produktes. In anderen Ländern entspricht die Gewährleistungsfrist der zeitlichen Begrenzung für eine Mängelrüge bezüglich des Thrustmaster Produktes in Übereinstimmung mit anwendbarem Recht des Landes, in dem der Kunde zum Zeitpunkt des Erwerbs eines Thrustmaster Produktes wohnhaft ist. Sollte eine entsprechende Regelung in dem entsprechenden Land nicht existieren, umfasst die Gewährleistungspflicht einen Zeitraum von einem (1) Jahr ab dem originären Kaufdatum des Thrustmaster Produktes.

Sollten bei dem Produkt innerhalb der Gewährleistungsfrist Defekte auftreten, kontaktieren Sie unverzüglich den technischen Kundendienst, der die weitere Vorgehensweise anzeigt. Wurde der Defekt bestätigt, muß das Produkt an die Verkaufsstelle (oder an eine andere Stelle, je nach Maßgabe des technischen Kundendienstes) retourniert werden.

Im Rahmen dieser Garantie sollte das defekte Produkt des Kunden, je nach Entscheidung des technischen Kundendienstes, entweder ausgetauscht oder repariert werden. Sollte während der Garantiezeit das Thrustmaster Produkt einer derartigen Instandsetzung unterliegen und das Produkt während eines Zeitraums von mindestens sieben (7) Tagen nicht benutzbar sein, wird diese Zeit der restlichen Garantiezeit hinzugefügt. Diese Frist läuft ab dem Zeitpunkt, an dem der Wunsch des Verbrauchers bezüglich einer Intervention vorliegt oder ab dem Tag, an dem das fragliche Produkt zur Instandsetzung zur Verfügung steht, falls das Datum, an dem das Produkt zur Instandsetzung zur Verfügung steht, dem Datum des Antrags auf Intervention nachfolgt. Wenn nach geltendem Recht zulässig, beschränkt sich die volle Haftung von Guillemot und ihrer Tochtergesellschaften auf die Reparatur oder den Austausch des Thrustmaster Produktes (inklusive Folgeschäden). Wenn nach geltendem Recht zulässig, lehnt Guillemot alle Gewährleistungen der Marktgängigkeit oder Eignung für einen bestimmten Zweck ab.

Der Gewährleistungsanspruch verfällt: (1) Falls das Produkt modifiziert, geöffnet, verändert oder ein Schaden durch unsachgemäßen oder missbräuchlichen Gebrauch hervorgerufen wurde, sowie durch Fahrlässigkeit, einen Unfall, Verschleiß oder irgendeinem anderen Grund – aber nicht durch Material- oder Herstellungsfehler (einschließlich, aber nicht beschränkt auf, die Kombination der Thrustmaster Produkte mit ungeeigneten Elementen, insbesondere Netzteile, Akkus, Ladegeräte, oder andere Elemente, die von Guillemot für dieses Produkt nicht mitgeliefert wurden); (2) Falls das Produkt für eine andere Nutzung als zum privaten Hausgebrauch, einschließlich für professionelle oder kommerzielle Zwecke (z. B. Spielhallen, Training, Wettkämpfe) verwendet wird; (3) Im Falle der Nichteinhaltung der durch den technischen Support erteilten Anweisungen; (4) Durch Software. Die besagte Software ist Gegenstand einer speziellen Garantie; (5) Bei Verbrauchsmaterialien (Elemente, die während der Produktlebensdauer ausgetauscht werden, wie z. B. Einwegbatterien, Ohrpolster für ein Audioheadset oder für Kopfhörer); (6) Bei Accessoires (z. B. Kabel, Etuis, Taschen, Beutel, Handgelenk-Riemen); (7) Falls das Produkt in einer öffentlichen Versteigerung verkauft wurde. Diese Garantie ist nicht übertragbar.

Die Rechte des Kunden in Übereinstimmung mit anwendbarem Recht bezüglich des Verkaufs auf Konsumgüter im Land der/der Kunden/Kundin wird durch diese Garantie nicht beeinträchtigt.

Zusätzliche Gewährleistungsbestimmungen

Während der Garantiezeit bietet Guillemot grundsätzlich keine Ersatzteile an, da der technische Kundendienst der einzige autorisierte Partner zum Öffnen und/oder Instandsetzen jedweden Thrustmaster-Produkts ist (mit Ausnahme von irgendwelchen Instandsetzungsprozeduren, die der Kunde nach Maßgabe des technischen Kundendienstes und durch schriftliche Instruktionen sowie der Zurverfügungstellung des/der eventuell erforderlichen Ersatzteil(s)(e) selbst in der Lage ist durchzuführen – zum Beispiel aufgrund der Einfachheit und einer nicht erforderlichen Geheimhaltung des Instandsetzungsverfahrens).

Aufgrund seiner Innovationszyklen und um sein Know-how und seine Geschäftsgeheimnisse zu schützen, bietet Guillemot grundsätzlich keine Instandsetzungs-Benachrichtigung oder Ersatzteile für alle Thrustmaster Produkte an, deren Garantiezeit abgelaufen ist.

Haftung

Wenn nach dem anwendbaren Recht zulässig, lehnen Guillemot Corporation S.A. (fortfolgend "Guillemot") und ihre Tochtergesellschaften jegliche Haftung für Schäden, die auf eine oder mehrere der folgenden Ursachen zurückzuführen sind, ab: (1) das Produkt wurde modifiziert, geöffnet oder geändert; (2) Nichtbefolgung der Montageanleitung; (3) unangebrachte Nutzung, Fahrlässigkeit, Unfall (z. B. ein Aufprall); (4) normalem Verschleiß; (5) Die Verwendung des Produkts für jedwede andere Nutzung als zum privaten Hausgebrauch, einschließlich professionelle oder kommerzielle Zwecke (z. B. Spielhallen, Training, Wettkämpfe). Wenn nach anwendbarem Recht zulässig, lehnen Guillemot und seine Niederlassungen jegliche Haftung für Schäden, die nicht auf einen Material- oder Herstellungsfehler in Bezug auf das Produkt beruhen (einschließlich, aber nicht beschränkt auf, etwaige Schäden, die direkt oder indirekt durch Software oder durch die Kombination der Thrustmaster Produkte mit ungeeigneten Elementen, insbesondere Netzteile, Akkus, Ladegeräte, oder andere Elemente, die von Guillemot für dieses Produkt nicht geliefert wurden), ab.

THRUSTMASTER®

TECHNISCHER SUPPORT

<https://support.thrustmaster.com>



COPYRIGHT

© Guillemot Corporation S.A. 2022. Alle Rechte vorbehalten. Thrustmaster® ist ein eingetragenes Warenzeichen der Guillemot Corporation S.A. Sparco ist ein eingetragenes Warenzeichen der Sparco S.p.A. Alle anderen Handelsmarken sind im Besitz Ihrer jeweiligen Eigentümer. Illustrationen nicht verbindlich. Inhalte, Design und Spezifikationen können ohne vorherige Ankündigung geändert werden und können von Land zu Land unterschiedlich sein. Hergestellt in China.

Hinweise zum Umweltschutz



* In der Europäischen Union: Dieses Produkt darf nach Ende seiner Lebensdauer nicht über den Hausmüll entsorgt werden, sondern muss an einem Sammelpunkt für das Recycling von elektrischen und elektronischen Geräten abgegeben werden. Das Symbol auf dem Produkt, der Gebrauchsanleitung oder der Verpackung weist darauf hin.



Die Werkstoffe sind gemäß ihrer Kennzeichnung wiederverwertbar. Mit der Wiederverwertung, der stofflichen Verwertung oder anderen Formen von Altgeräten leisten Sie einen wichtigen Beitrag zum Schutz unserer Umwelt. Bitte erfragen Sie bei der Gemeindeverwaltung die zuständige Entsorgungsstelle. Für alle anderen Länder: Bitte beachten Sie die lokalen Entsorgungsrichtlinien/-Gesetze bezüglich elektrischen und elektronischen Equipments.

Wichtige Informationen. Die Farben und Verzierungen können abweichen.
Plastikhalterungen und Aufkleber bitte vor der Nutzung des Produktes entfernen.

www.thrustmaster.com

** Nur in der EU, dem Vereinigten Königreich und der Türkei anwendbar*



TSS HANDBRAKE

sparco® Mod

PC

Handleiding

EN
FR
DE
NL
IT
ES
PT
BR
RU
EL
TR
PL
日本語
繁體中文
한국어

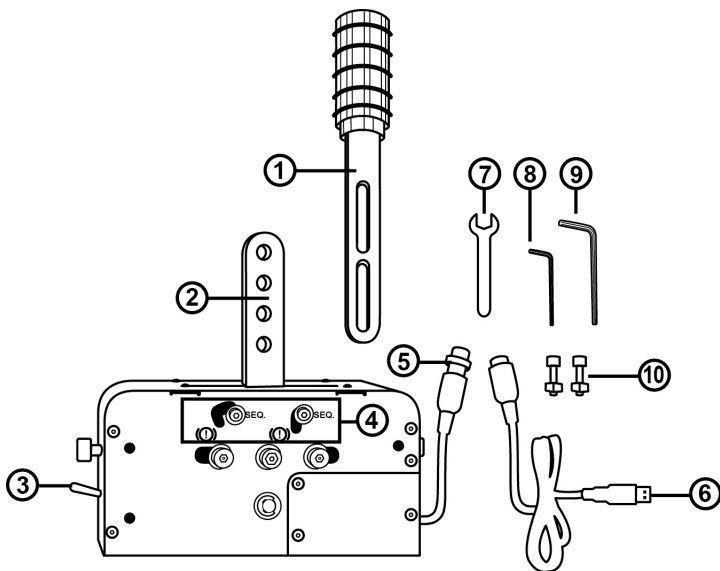

TECHNISCHE SPECIFICATIES

- | | | | |
|---|---|----|--------------------------------------|
| 1 | Afneembare hendel (<i>standaard niet geïnstalleerd</i>) | 6 | Losse DIN/USB mannetjeskabel |
| 2 | Armen voor bevestiging hendel | 7 | 13 mm steeksleutel |
| 3 | Keuzeschakelaar HANDREM / SEQUENTIËLE SCHAKELPOOK | 8 | 3 mm inbussleutel |
| 4 | Mechanisch schakelsysteem (voor wisselen tussen modus HANDREM en modus SEQUENTIËLE SCHAKELPOOK) | 9 | 6 mm inbussleutel |
| 5 | DIN-kabel en vrouwjesconnector op voet | 10 | Twee M8-inbusbouten + twee M8-moeren |

WAARSCHUWING

Lees deze handleiding zorgvuldig door voordat u dit product gebruikt. Bewaar deze handleiding om hem eventueel op een later tijdstip nogmaals te kunnen raadplegen.



Waarschuwing – Elektrische schok

- * Gebruik en bewaar dit product op een droge plek, uit de zon en stofvrij.
- * Let bij het insteken van connectors op de juiste wijze van insteken.
- * Trek nooit te hard aan een kabel of connector, en voorkom het knikken van kabels.
- * Mors geen vloeistoffen op het product en/of de connectors.
- * Veroorzaak geen kortsluiting.
- * Haal dit product niet uit elkaar (behalve voor eventuele in deze handleiding beschreven aanpassingen), verbrand het niet en stel het niet bloot aan hoge temperaturen.
- * Vermijd te lang gamen.
- * Neem na elk uur gamen een pauze van 10 of 15 minuten.
- * Bij last van vermoeidheid of pijn in handen, polsen of armen, moet u stoppen met gamen en een paar uur rusten voordat er verder kan worden gegamed.
- * Als de hierboven beschreven symptomen van pijn of last blijven aanhouden tijdens het gamen, moet u stoppen met gamen en een huisarts raadplegen.
- * Controleer dat de voet van de versnellingspook goed en correct vastzit zoals beschreven in deze handleiding.



Waarschuwing – Beknellingsgevaar van sleuven in schakelplaat

- * Houd de schakelplaten buiten het bereik van kinderen.
- * Steek tijdens het gamen nooit een vinger of een ander lichaamsdeel in de sleuven van de schakelplaten van de TTS HANDBRAKE.

NOOIT



AFNEEMBARE HENDEL (1) INSTALLEREN OP BEVESTIGINGSARMEN (2)

1. Schuif de afneembare hendel (1) tussen de bevestigingsarmen (2).

2. Monteer de hendel op de gewenste hoogte.

De totale hoogte van de hendel inclusief knop kan worden afgesteld op 21-30 cm.

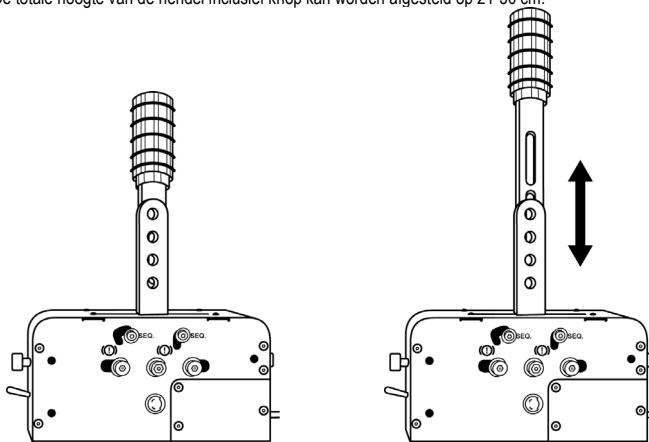

3. Bevestig de hendel aan de armen met behulp van de twee M8-inbusbouten (10), twee M8-moeren (10) en de 6 mm inbussleutel (9).

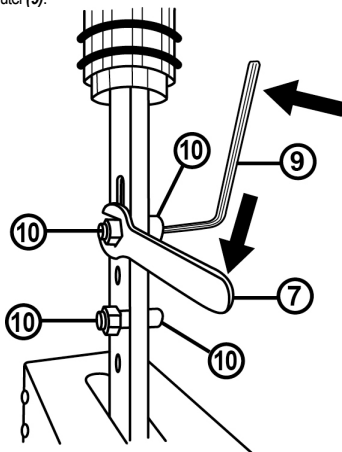

MODUS HANDREM CONFIGUREREN

De TSS HANDBRAKE staat af fabriek standaard geconfigureerd in de modus HANDREM.

1. De selectieschakelaar HANDREM / SCHAKELPOOK (3) staat omlaag in de stand HANDREM.

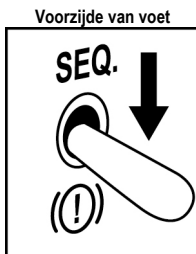

2. Het mechanisch systeem waarmee u wisselt tussen de modus HANDREM en de modus SEQUENTIËLE SCHAKELPOOK (4) is vooraf ingesteld op de stand HANDREM.

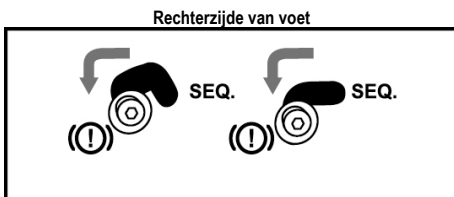
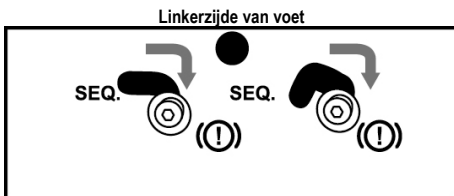

MODUS SEQUENTIËLE SCHAKELPOOK CONFIGUREREN

1. Zet de selectieschakelaar HANDREM / SCHAKELPOOK (3) omhoog in de stand SEQUENTIËLE SCHAKELPOOK.

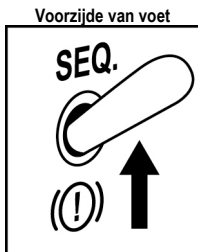

2. Wissel van de modus HANDREM naar de modus SEQUENTIËLE SCHAKELPOOK (4) door met de 3 mm inbussleutel (8) de bouten van het mechanisch systeem een beetje los te draaien (twee bouten, één aan elke zijde van de voet).
3. Verplaats deze vier bouten (twee bouten aan elke kant van de voet) naar de positie SEQ.

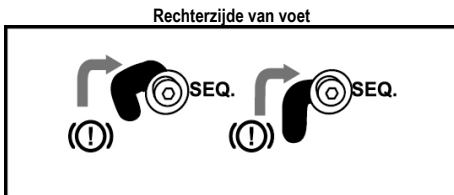
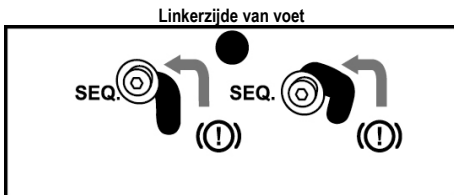

4. Controleer dat deze vier bouten (twee aan elke kant van de voet) op exact de goede positie zitten en draai ze daarna vast met de 3 mm inbussleutel (8).

TSS HANDBRAKE INSTALLEREN

De TSS HANDBRAKE kan aan een aantal verschillende compatibele steunen (worden apart verkocht) worden bevestigd met behulp van de M6-schroefdraadgaten die zich aan elke kant van de voet en onder de voet bevinden:

- Er bevinden zich drie gaten aan elke kant van de voet.

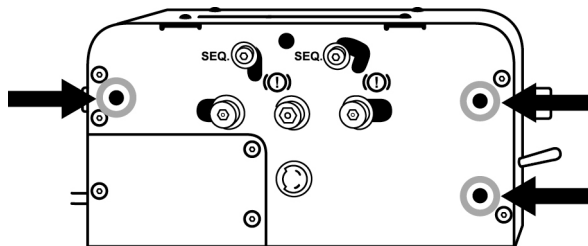
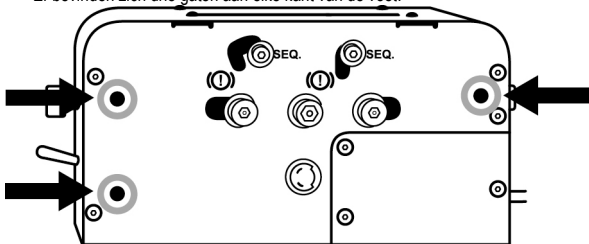

- Er bevinden zich acht gaten aan de onderzijde van de voet.

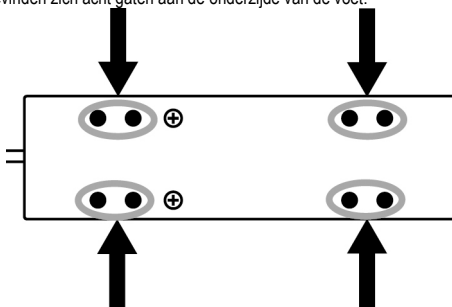

De sjabloon voor een TSS HANDBRAKE cockpitinstallatie is beschikbaar op <http://support.thrustmaster.com>. Selecteer Racesuren / TSS HANDBRAKE en daarna Template - Cockpit Setup.



DEZE BOUTEN MOGEN NIET LOSSER OF

VASTER WORDEN GEDRAAID 

De enige bouten die u los of vast mag draaien, zijn de bouten van het mechanisch systeem waarmee u wisselt tussen de modus HANDREM en de modus SEQUENTIËLE SCHAKELPOEK (4). Draai nooit bouten los of vast op de voet van de TSS HANDBRAKE.

Linkerzijde van de voet = Draai deze bouten nooit los of vast:

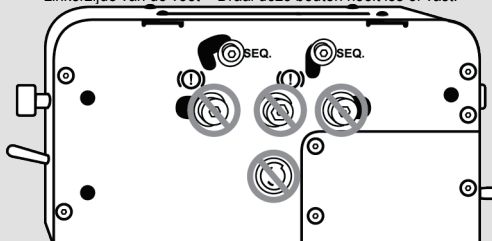

Rechterzijde van de voet = Draai deze bouten nooit los of vast:

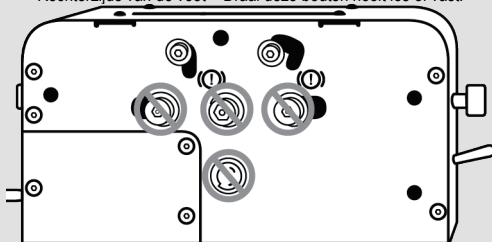

Voor- en achterzijde van de voet = Draai deze bouten nooit los of vast:

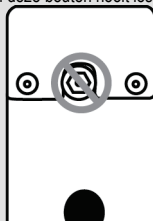
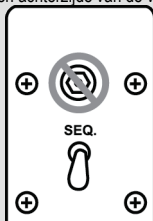

INSTALLATIE-INSTRUCTIES VOOR DE PC

1. Ga naar <http://support.thrustmaster.com> om de PC-drivers te downloaden. Selecteer Racesturen / TSS HANDBRAKE en vervolgens Drivers.
2. Start het installatieprogramma nadat de download is voltooid en volg de instructies op het scherm om de USB-stekker van de TSS HANDBRAKE aan te sluiten op uw PC en de installatie te voltooien.
3. Klik nadat de installatie gereed is op Voltoeien en start de computer opnieuw op.
4. Kies Start / Alle programma's / Thrustmaster / TH8 Shifter / Configuratiescherm om het venster Spelbesturingen te openen.

Het venster Spelbesturingen geeft de naam **TSS HANDBRAKE Sparco® Mod** met de status OK.

5. Klik op Eigenschappen om de TSS HANDBRAKE te bekijken in het Windows-configuratiescherm



ALGEMENE OPMERKINGEN VOOR PC-GEbruikers

* Denk er aan om het venster Spelbesturingen altijd volledig te sluiten door op OK te klikken voordat u een game start.

* De firmwareversie van de TSS HANDBRAKE wordt weergegeven in de rechterbovenhoek op de tabbladen van het configuratiescherm.

* Op een PC is de Thrustmaster-schakelpook compatibel met:

- Alle games die compatibel zijn met de multi-USB functie en handremapparaten,
- Alle momenteel verkrijgbare racesturen.

* Wij adviseren het racestuur en de TSS HANDBRAKE rechtstreeks aan te sluiten op een USB 2.0-poort (geen USB 3.0) van de PC en niet via een USB-hub.

- In sommige games kunt u twee TSS HANDBRAKE apparaten tegelijkertijd gebruiken:

- Eén TSS HANDBRAKE geconfigureerd in de modus HANDBRAKE,
- Eén TSS HANDBRAKE geconfigureerd in de modus SEQUENTIËLE SCHAKELPOOK.

FIRMWARE VAN DE TSS HANDBRAKE BIJWERKEN

De firmware in de voet van de TSS HANDBRAKE kan worden bijgewerkt naar een nieuwere en verbeterde versie wanneer een dergelijke versie beschikbaar komt.

U kunt als volgt de firmwareversie van uw TSS HANDBRAKE bekijken en indien gewenst bijwerken: ga op de PC naar <http://support.thrustmaster.com>, selecteer **Racesturen / TSS HANDBRAKE**, selecteer **Firmware** en volg de instructies en de procedure voor downloaden en installeren.

GEAVANCEERDE KALIBRATIESOFTWARE

De TSS HANDBRAKE wordt automatisch gekalibreerd.

Voor de PC is ook een geavanceerd kalibratieprogramma beschikbaar op <http://support.thrustmaster.com>. Selecteer Racesturen / TSS HANDBRAKE en vervolgens Software. Met dit programma kunt u het volgende aanpassen:

- Analoge slag in de modus HANDBRAKE;
- Analoge slag in modus SEQUENTIËLE SCHAKELPOOK.

Elke aanpassing van de instellingen wordt automatisch opgeslagen in het interne geheugen van de TSS HANDBRAKE.

TIPS & HINTS (niet vermeld in deze handleiding)

Op de website <http://support.thrustmaster.com> zijn in de sectie Racesturen / TSS HANDBRAKE diverse tips en hints te vinden.

Informatie met betrekking tot kopersgarantie

Wereldwijd garandeert Guillemot Corporation S.A., het statutair adres gevestigd aan de Place du Granier, B.P. 97143, 35571 Chantepie, Frankrijk, (hierna te noemen "Guillemot") aan de koper dat dit Thrustmaster-product vrij zal zijn van materiaal- en fabricagefouten gedurende een garantieperiode gelijk aan de tijd maximaal vereist om een restitutie/vervanging voor dit product te claimen. In landen van de Europese Unie komt dit overeen met een periode van twee (2) jaar vanaf het moment van levering van het Thrustmaster-product. In andere landen komt de garantieperiode overeen met de tijd maximaal vereist om een restitutie/vervanging voor dit Thrustmaster-product te claimen zoals wettelijk is vastgelegd in het land waarin de koper woonachtig was op de datum van aankoop van het Thrustmaster-product. Indien een dergelijk claimrecht niet wettelijk is vastgelegd in het betreffende land, geldt een garantieperiode van één (1) jaar vanaf datum aankoop van het Thrustmaster-product.

Indien u in de garantieperiode een defect meent te constateren aan dit product, neem dan onmiddellijk contact op met Technical Support die u zal informeren over de te volgen procedure. Als het defect wordt bevestigd, dient het product te worden geretourneerd naar de plaats van aankoop (of een andere locatie die wordt opgegeven door Technical Support).

Binnen het gestelde van deze garantie wordt het defecte product van de koper gerepareerd of vervangen, zulks ter beoordeling van Technical Support. Indien het Thrustmaster-product tijdens de garantieperiode is onderworpen aan een dergelijk herstel, wordt elke periode van ten minste zeven (7) dagen waarin het product niet in gebruik is, opgeteld bij de resterende garantieperiode (deze periode loopt vanaf de datum van verzoek van de consument voor interventie of vanaf de datum waarop het product in kwestie beschikbaar is gesteld voor herstel als de datum waarop het product ter beschikking wordt gesteld voor herstel later is dan de datum van het verzoek om interventie). Indien toegestaan door van toepassing zijnde wetgeving, beperkt de volledige aansprakelijkheid van Guillemot en haar dochterondernemingen (inclusief de aansprakelijkheid voor vervolgschade) zich tot het repareren of vervangen van het Thrustmaster-product. Indien toegestaan door van toepassing zijnde wetgeving, wijst Guillemot elke garantie af met betrekking tot verhandelbaarheid of geschiktheid voor enig doel.

Deze garantie is niet van kracht: (1) indien het product aangepast, geopend of gewijzigd is, of beschadigd is ten gevolge van oneigenlijk of onvoorzichtig gebruik, verwaarlozing, een ongeluk, normale slijtage, of enige andere oorzaak die niet gerelateerd is aan een materiaal- of fabricagefout (inclusief maar niet beperkt tot het combineren van het Thrustmaster-product met enig ongeschikt element waaronder in het bijzonder voedingsadapters, oplaadbare batterijen, opladers of enig ander element niet geleverd door Guillemot voor dit product); (2) als het product is gebruikt voor enig ander doel dan thuisgebruik, zoals maar niet exclusief een professioneel of commercieel doel (bijvoorbeeld game rooms, training, wedstrijden); (3) indien u zich niet houdt aan de instructies zoals verstrekt door Technical Support; (4) op software die onder een specifieke garantie valt; (5) op verbruiksartikelen (elementen die tijdens de levensduur van het product worden vervangen zoals bijvoorbeeld batterijen of pads van een headset of koptelefoon); (6) op accessoires (zoals bijvoorbeeld kabels, behuizingen, hoesjes, etuis, draagtassen of polsbandjes); (7) indien het product werd verkocht op een openbare veiling.

Deze garantie is niet overdraagbaar.

De wettelijke rechten van de koper die in zijn/haar land van toepassing zijn op de verkoop van consumentenproducten worden op generlei wijze door deze garantie beperkt.

Aanvullende garantiebepalingen

Gedurende de garantieperiode zal Guillemot in principe nooit reserveonderdelen leveren omdat Technical Support de enige partij is die bevoegd is een Thrustmaster-product te openen en/of te herstellen (met uitzondering van een herstelprocedure die de klant door Technical Support gevraagd wordt uit te voeren met behulp van schriftelijke instructies – omdat deze procedure bijvoorbeeld eenvoudig is en het herstelproces niet vertrouwelijk is – en door het verstrekken aan de consument van de benodigde onderdelen, indien van toepassing).

Gezien de innovatiecycli en om haar knowhow en handelsgeheimen te beschermen, zal Guillemot in principe nooit een herstelbeschrijving of reserveonderdelen verstrekken voor een Thrustmaster-product waarvan de garantieperiode is verstreken.

Aansprakelijkheid

Indien toegestaan door van toepassing zijnde wetgeving, wijzen Guillemot Corporation S.A. (hierna te noemen "Guillemot") en haar dochterondernemingen alle aansprakelijkheid af voor enige schade veroorzaakt door één van de volgende oorzaken: (1) indien het product aangepast, geopend of gewijzigd is; (2) de montage-instructies niet zijn opgevolgd; (3) oneigenlijk of onvoorzichtig gebruik, verwaarlozing, een ongeluk (bijvoorbeeld stoten); (4) normale slijtage; (5) het gebruik van het product voor enig ander doel dan thuisgebruik, zoals maar niet exclusief een professioneel of commercieel doel (bijvoorbeeld game-rooms, training, wedstrijden). Indien toegestaan onder van toepassing zijnde wetgeving, wijzen Guillemot en haar dochterondernemingen alle aansprakelijkheid af voor enige schade aan dit product niet gerelateerd aan een materiaal- of fabricagefout (inclusief maar niet beperkt tot enige schade direct of indirect veroorzaakt door enige software, of door het combineren van het Thrustmaster-product met enig ongeschikt element waaronder in het bijzonder voedingsadapters, oplaadbare batterijen, opladers of enig ander element niet geleverd door Guillemot voor dit product).

THRUSTMASTER®

TECHNISCHE ONDERSTEUNING

<https://support.thrustmaster.com/>



COPYRIGHT

© 2022 Guillemot Corporation S.A.. Alle rechten voorbehouden. Thrustmaster® is een geregistreerd handelsmerk van Guillemot Corporation S.A.. Sparco is een geregistreerd handelsmerk van Sparco S.p.A.. Alle andere handelsmerken zijn het eigendom van hun respectieve eigenaren. Afbeeldingen zijn niet bindend. Inhoud, ontwerp en specificaties kunnen zonder kennisgeving vooraf worden gewijzigd en kunnen per land verschillen. Geproduceerd in China.

AANBEVELINGEN VOOR DE BESCHERMING VAN HET MILIEU



In de Europese Unie: Gooi dit product na het einde van de levensduur niet weg met het normale afval, maar breng het naar het door uw gemeente aangewezen inzamelpunt voor elektrische en/of computerapparatuur.

Ter herinnering is hiertoe op het product, de gebruikshandleiding of de verpakking een symbool aangebracht.

De meeste materialen kunnen worden gerecycled. Door recycling en andere methoden voor verantwoorde verwerking van afgedankte elektrische en elektronische apparaten kunt u een belangrijke bijdrage leveren aan de bescherming van het milieu.

Neem contact op met uw gemeente voor informatie over een inzamelpunt bij u in de buurt.

In alle andere landen: houd u aan de plaatselijk milieuwetgeving voor elektrische en elektronische apparaten.

Bewaar deze informatie. De kleuren en decoraties kunnen variëren.

Plastic bevestigingen en hechtmaterialen moeten van het product worden verwijderd voordat het wordt gebruikt.

www.thrustmaster.com

**Alleen van toepassing in de EU, het VK en Turkije*



TSS HANDBRAKE

sparco® Mod

PC

Manuale d'uso

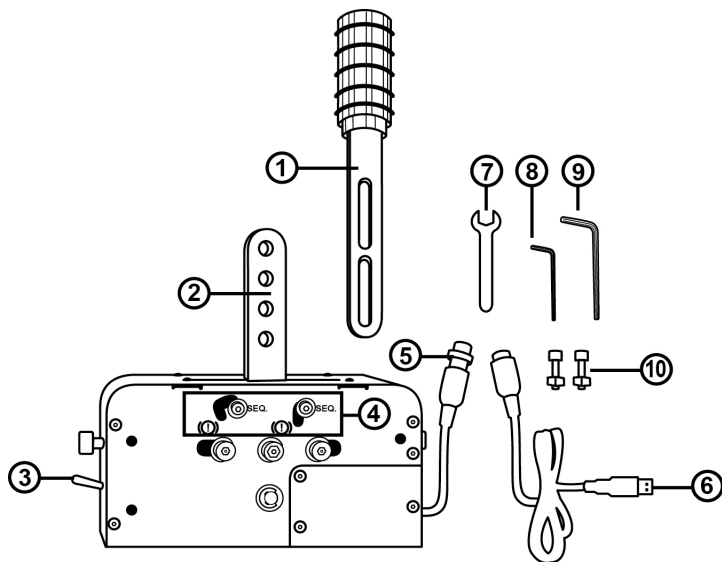

CARATTERISTICHE TECNICHE

- 1 Leva rimovibile (*non preinstallata*)
- 2 Braccia di attacco della leva
- 3 Selettore FRENO A MANO / CAMBIO SEQUENZIALE
- 4 Sistema di selezione meccanico (per passare dalla modalità FRENO A MANO a CAMBIO SEQUENZIALE e viceversa)
- 5 Cavo DIN e connettore femmina sulla base
- 6 Cavo rimovibile maschio DIN / USB
- 7 Chiave inglese da 13 mm
- 8 Chiave Allen da 3 mm
- 9 Chiave Allen da 6 mm
- 10 2 viti M8 BTR + 2 dadi M8

ATTENZIONE

Prima di utilizzare questo prodotto, ti invitiamo a leggere con attenzione il presente manuale. Conserva il presente manuale per una futura consultazione.



Attenzione – Shock elettrico

- * Conserva questo prodotto in un luogo asciutto e non esporlo alla polvere o alla luce del sole.
- * Rispetta il verso di inserimento dei connettori.
- * Non torcere e non tirare i connettori e i cavi.
- * Non versare alcun liquido sul prodotto o sui relativi connettori.
- * Non cortocircuitare il prodotto.
- * Non smontare questo prodotto (fatta eccezione per i potenziali aggiustamenti descritti in questo manuale), non cercare di bruciare il prodotto e non esporlo alle alte temperature.
- * Cerca di non giocare troppo a lungo.
- * Prenditi una pausa di 10 o 15 minuti ogni ora di gioco.
- * Qualora dovessi avvertire fatica o dolore alle mani, ai polsi o alle braccia, smetti di giocare e riposati per alcune ore prima di ricominciare a giocare.
- * Qualora, una volta ripreso il gioco, i sintomi o i dolori sopradescritti dovessero persistere, smetti di giocare e consulta il tuo medico.
- * Verifica che la base del cambio sia fissata correttamente, così come descritto nelle istruzioni riportate nel presente manuale.



Attenzione – Rischio di schiacciamento nelle aperture della placca del cambio

- * Tieni il prodotto lontano dalla portata dei bambini.
- * Mentre stai giocando, non appoggiare mai le dita (o altre parti del tuo corpo) sulle aperture della placca del cambio del TSS HANDBRAKE.

MAI



INSTALLARE LA LEVA RIMUOVIBILE (1) SULLE BRACCIA DI ATTACCO (2)

1. Fai scorrere la leva rimuovibile (1) fra le braccia di attacco (2).

2. Regola la leva all'altezza desiderata.

L'altezza totale della leva (pomello incluso) può essere regolata tra i 21 e i 30 cm.

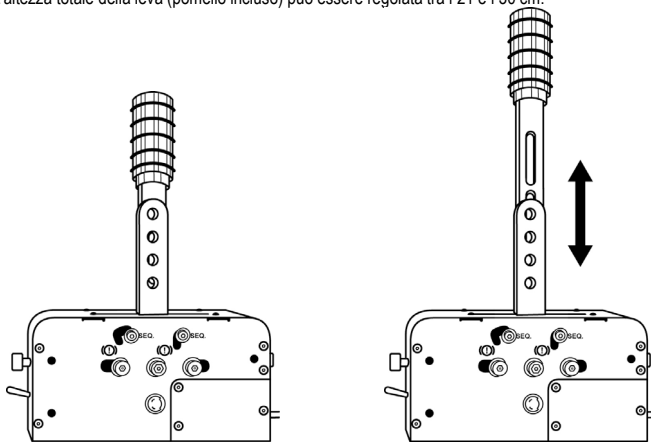

3. Fissa la leva alle braccia di attacco utilizzando 2 viti M8 BTR (10), 2 dadi M8 (10) e la chiave Allen da 6 mm (9).

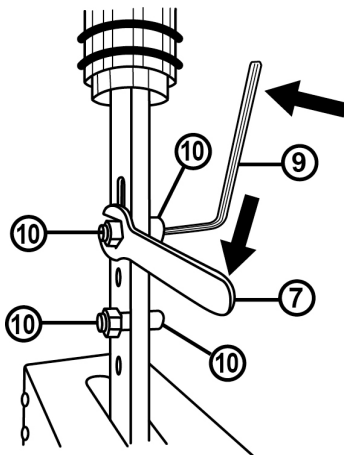

CONFIGURARE LA MODALITÀ FRENO A MANO

Per default (ovvero all'apertura della confezione), il TSS HANDBRAKE è configurato in modalità FRENO A MANO.

1. Il selettore FRENO A MANO / CAMBIO (3) è abbassato, in posizione modalità FRENO A MANO.

Parte frontale della base

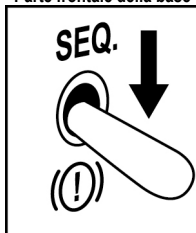

2. Il sistema meccanico che ti permette di passare dalla modalità FRENO A MANO alla modalità CAMBIO SEQUENZIALE (4) è preimpostato sulla modalità FRENO A MANO.

Lato sinistro della base

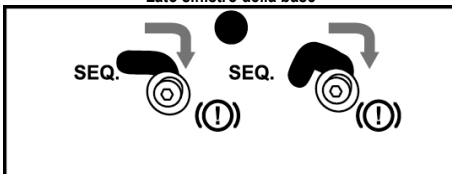

Lato destro della base

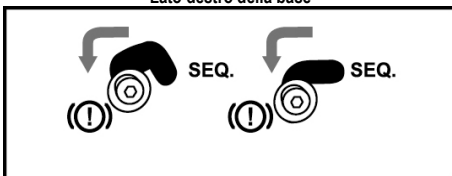

CONFIGURARE LA MODALITÀ CAMBIO SEQUENZIALE

1. Sposta verso l'alto il selettore FRENO A MANO / CAMBIO (3), portandolo nella posizione modalità CAMBIO SEQUENZIALE.

Parte frontale della base

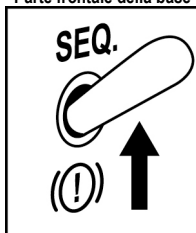

2. Per passare dalla modalità FRENO A MANO alla modalità CAMBIO SEQUENZIALE (4), usa la chiave Allen da 3 mm (8) per allentare leggermente le viti del sistema meccanico (2 viti presenti su ciascun lato della base).

3. Sposta queste 4 viti (2 viti presenti su ciascun lato della base) in posizione SEQ.

Lato sinistro della base

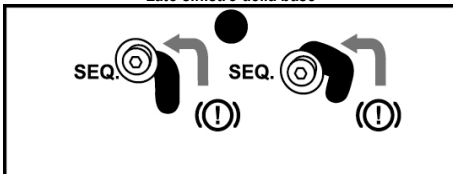

Lato destro della base



4. Accertati che queste 4 viti (2 su ciascun lato della base) risultino perfettamente riposizionate, dopodiché stringile nuovamente utilizzando la chiave Allen da 3 mm (8).

FISSARE IL TSS HANDBRAKE

Il TSS HANDBRAKE può essere fissato a svariati supporti compatibili (venduti separatamente), tramite i fori M6 filettati presenti su entrambi i lati della periferica e sotto la base:

- 3 fori filettati si trovano su entrambi i lati della base.

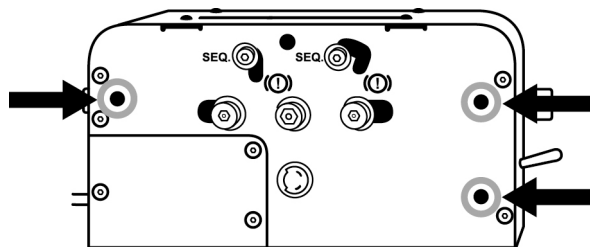
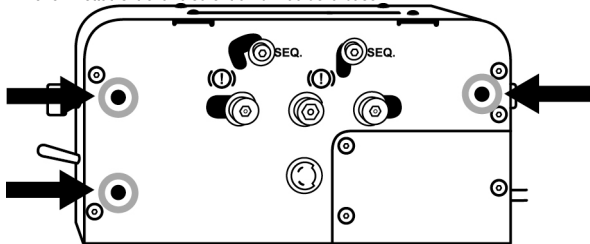

- 8 fori filettati si trovano sotto alla base.

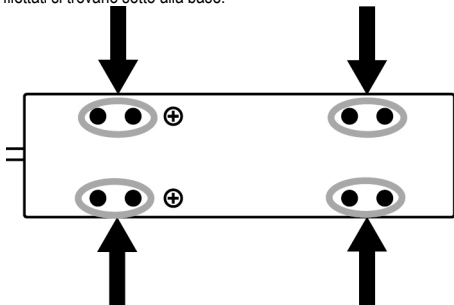

Lo schema di installazione in un abitacolo TSS HANDBRAKE è disponibile sul sito <http://support.thrustmaster.com>. Seleziona Volanti / TSS HANDBRAKE, quindi Template - Cockpit Setup.



NON STRINGERE NÉ ALLENTARE MAI QUESTE VITI



Fatta eccezione per le viti del sistema meccanico, utilizzate per passare dalla modalità FRENO A MANO alla modalità CAMBIO SEQUENZIALE (4), non stringere né allentare alcuna delle viti presenti sulla base del TSS HANDBRAKE.

Lato sinistro della base = Non stringere né allentare mai queste viti:

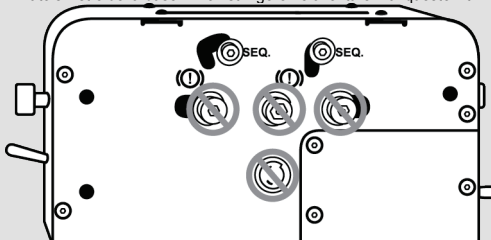

Lato destro della base = Non stringere né allentare mai queste viti:

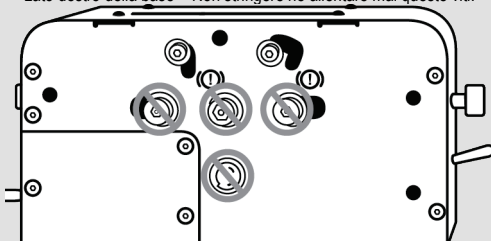

Parte frontale e posteriore della base = Non stringere né allentare mai queste viti:

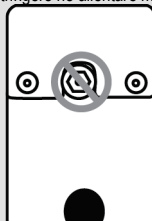
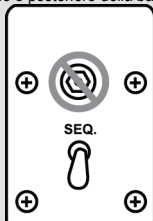

ISTRUZIONI PER L'INSTALLAZIONE SU PC

1. Scarica i driver per PC dal sito <http://support.thrustmaster.com>. Seleziona Volanti / TSS HANDBRAKE, dopodiché scegli Driver.
2. Effettuato il download, avvia il programma di installazione e segui le istruzioni che verranno visualizzate per il collegamento del connettore USB del TSS HANDBRAKE al tuo PC e porta a termine la procedura di installazione.
3. Una volta terminata l'installazione, clicca su Fine e riavvia il tuo computer.
4. Seleziona Start / Tutti i programmi / Thrustmaster / TH8 Shifter / Pannello di controllo per aprire la finestra Periferiche di gioco.

Comparirà la finestra Periferiche di gioco, riportante il nome **TSS HANDBRAKE Sparco® Mod**, con associato lo stato di OK.

5. Nel Pannello di controllo di Windows, clicca su Proprietà per visualizzare il TSS HANDBRAKE:



NOTE GENERALI PER PC

* Prima di avviare il tuo gioco, ricordati sempre di chiudere definitivamente la finestra Periferiche di gioco cliccando su OK.

* La versione del firmware del TSS HANDBRAKE viene visualizzata nell'angolo superiore destro della finestra contenente le schede del Pannello di controllo.

* Su PC, il cambio Thrustmaster può essere utilizzato con:

- Tutti i giochi compatibili con la funzione multi-USB e i dispositivi per il freno a mano;
- Tutti i volanti attualmente disponibili.

* Ti consigliamo di collegare il tuo volante e il tuo TSS HANDBRAKE direttamente alle porte USB 2.0 (non USB 3.0) del tuo PC, senza utilizzare un hub.

- Alcuni giochi ti permettono di utilizzare 2 periferiche TSS HANDBRAKE simultaneamente:

- 1 TSS HANDBRAKE configurato in modalità FRENO A MANO;
- 1 TSS HANDBRAKE in modalità CAMBIO SEQUENZIALE.

AGGIORNARE IL FIRMWARE DEL TSS HANDBRAKE

Il firmware incluso nella base del TSS HANDBRAKE può essere aggiornato (ovvero, può essere aggiornato a una versione più recente, che introduce miglioramenti al prodotto).

Per visualizzare la versione del firmware del TSS HANDBRAKE e, se necessario, per aggiornarla: con un PC, vai su <http://support.thrustmaster.com>, seleziona **Volanti / TSS HANDBRAKE**, quindi scegli **Firmware** e segui le istruzioni, effettua il download ed esegui la procedura di installazione.

SOFTWARE DI CALIBRAZIONE AVANZATA

La procedura di calibrazione del TSS HANDBRAKE è automatica.

Inoltre, per PC è disponibile un software di calibrazione avanzata, sul sito <http://support.thrustmaster.com>: scegli Volanti / TSS HANDBRAKE, quindi Software. Tramite questo software, potrai regolare i seguenti parametri:

- Corsa analogica in modalità FRENO A MANO;
- Corsa analogica in modalità CAMBIO SEQUENZIALE.

Qualsiasi regolazione dei parametri verrà immediatamente salvata nella memoria interna del TSS HANDBRAKE.

SUGGERIMENTI E CONSIGLI (non riportati nel presente manuale)

Vari suggerimenti e consigli sono disponibili sul sito <http://support.thrustmaster.com>, selezionando Volanti / TSS HANDBRAKE.

Informazioni sulla garanzia al consumatore

A livello mondiale, Guillemot Corporation S.A., avente sede legale in Place du Granier, B.P. 97143, 35571 Chantepie, Francia (d'ora in avanti "Guillemot") garantisce al consumatore che il presente prodotto Thrustmaster sarà privo di difetti relativi ai materiali e alla fabbricazione, per un periodo di garanzia corrispondente al limite temporale stabilito per la presentazione di un reclamo riguardante la conformità del prodotto in questione. Nei paesi della Comunità Europea, tale periodo equivale a due (2) anni a partire dalla consegna del prodotto Thrustmaster. In altri paesi, la durata della garanzia corrisponde al limite temporale stabilito per la presentazione di un reclamo riguardante la conformità del prodotto Thrustmaster in base alle leggi applicabili nel paese in cui il consumatore risiedeva alla data di acquisto del prodotto Thrustmaster (qualora nel paese in questione non esistesse alcuna norma a riguardo, il periodo di garanzia corrisponderà a un (1) anno a partire dalla data originale di acquisto del prodotto Thrustmaster).

Qualora, durante il periodo di garanzia, il prodotto dovesse apparire difettoso, contatti immediatamente l'Assistenza Tecnica, che le indicherà la procedura da seguire. Qualora il difetto dovesse essere confermato, il prodotto dovrà essere riportato al luogo di acquisto (o qualsiasi altro luogo indicato dall'Assistenza Tecnica).

Nel contesto della presente garanzia, il prodotto difettoso di proprietà del consumatore potrà essere sostituito o reso nuovamente funzionante, a discrezione dell'Assistenza Tecnica. Se, durante il periodo coperto dalla garanzia, il prodotto Thrustmaster fosse oggetto di tale rimessa in operatività, alla rimanente durata della garanzia dovrà essere aggiunto un periodo di almeno sette (7) giorni, durante il quale il prodotto risulta non utilizzabile (tale periodo intercorre dalla data della richiesta di intervento da parte del consumatore o dalla data in cui il prodotto in questione è reso disponibile per la rimessa in operatività, questo nel caso in cui tale data sia successiva alla data di richiesta di intervento). Qualora le leggi applicabili in materia lo consentano, la totale responsabilità di Guillemot e delle sue controllate (compresi i danni conseguenti) si limita alla rimessa in operatività o alla sostituzione del prodotto Thrustmaster. Qualora le leggi applicabili in materia lo consentano, Guillemot declina ogni garanzia sulla commerciabilità o la conformità a finalità particolari.

La presente garanzia non potrà essere applicata: (1) se il prodotto è stato modificato, aperto, alterato o ha subito danni derivanti da un uso inappropriato o non autorizzato, da negligenza, da un incidente, dalla semplice usura, o da qualsiasi altra causa non riconducibile a difetti nei materiali o nell'assemblaggio (compresi, ma non i soli, prodotti Thrustmaster combinati con elementi inadatti, tra cui, in particolare, batterie ricaricabili, caricatori o qualsiasi altro elemento non fornito da Guillemot per questo prodotto); (2) nel caso in cui il prodotto sia stato utilizzato per qualsiasi altro scopo al di fuori dell'uso domestico, comprese finalità professionali o commerciali (esempio: sale giochi, allenamenti, concorsi); (3) in caso di mancato rispetto delle istruzioni fornite dall'Assistenza Tecnica; (4) in caso di software, ovvero software soggetto a una specifica garanzia; (5) ai materiali di consumo (elementi che richiedono la loro sostituzione al termine della loro durata di esercizio come, ad esempio, batterie di tipo convenzionale o cuscinetti protettivi per auricolari o cuffie); (6) agli accessori (ad esempio, cavi, custodie, borsette, borse, cinturini); (7) se il prodotto è stato venduto ad un'asta pubblica.

La presente garanzia non è trasferibile.

I diritti legali del consumatore, stabiliti dalle leggi vigenti in materia di vendita di beni di consumo nel relativo paese, non vengono intaccati dalla presente garanzia.

Disposizioni addizionali sulla garanzia

Per tutta la durata della garanzia, in linea di principio, Guillemot non fornirà alcuna parte di ricambio, in quanto la sola Assistenza Tecnica è la parte autorizzata ad aprire e/o rimettere in funzionamento tutti i prodotti Thrustmaster (fatta eccezione per eventuali procedure di rimessa in operatività che l'Assistenza Tecnica potrebbe richiedere al consumatore, attraverso istruzioni scritte – viste, ad esempio, la semplicità e la mancanza di riservatezza della procedura di rimessa in operatività – e fornendo al consumatore le necessarie parti di ricambio, se ve ne fosse l'esigenza).

Considerando i propri cicli di innovazione e per proteggere il proprio know-how e i propri segreti commerciali, in linea di principio, Guillemot non fornirà alcuna notifica o parte di ricambio finalizzata alla rimessa in attività di un qualunque prodotto Thrustmaster il cui periodo di garanzia risultasse scaduto.

Responsabilità

Qualora le leggi applicabili in materia lo consentano, Guillemot Corporation S.A. (d'ora in avanti "Guillemot") e le sue controllate declinano ogni responsabilità per qualsiasi danno derivante da almeno una delle seguenti condizioni: (1) il prodotto è stato modificato, aperto o alterato; (2) mancato rispetto delle istruzioni di installazione; (3) uso inappropriato o non permesso, negligenza, incidente (come, ad esempio, un impatto); (4) semplice usura; (5) utilizzo del prodotto per qualsiasi altro scopo al di fuori dell'uso domestico, comprese finalità professionali o commerciali (esempio: sale giochi, allenamenti, concorsi). Qualora le leggi applicabili in materia lo consentano, Guillemot e le sue controllate declinano ogni responsabilità per qualsiasi danno non riconducibile a difetti nei materiali o nella fabbricazione del prodotto (compresi, ma non i soli, potenziali danni causati direttamente o indirettamente da un qualunque software, oppure dall'uso del prodotto Thrustmaster in combinazione con elementi inadatti, tra cui, in particolare, batterie ricaricabili, caricatori o qualsiasi altro elemento non fornito da Guillemot per questo prodotto).

THRUSTMASTER®

ASSISTENZA TECNICA

<https://support.thrustmaster.com>



COPYRIGHT

© 2022 Guillemot Corporation S.A. Tutti i diritti riservati. Thrustmaster® è un marchio registrato di proprietà di Guillemot Corporation S.A. Sparco è un marchio registrato di proprietà di Sparco S.p.A. Tutti gli altri marchi appartengono ai legittimi proprietari. Illustrazioni escluse. I contenuti, i design e le caratteristiche possono essere oggetto di modifiche senza preavviso e possono variare da un Paese all'altro. Fabbricato in Cina.

RACCOMANDAZIONI SULLA TUTELA DELL'AMBIENTE



* Nell'Unione Europea: Al termine della sua vita operativa, questo prodotto non dovrebbe essere gettato assieme ai comuni rifiuti, ma dovrebbe essere portato ad un apposito punto di raccolta destinato al riciclaggio del Materiale Elettrico ed Elettronico.

Ciò è confermato dal simbolo riportato sul prodotto, nel manuale d'uso o sulla confezione.

A seconda delle proprie caratteristiche, i materiali potrebbero essere riciclati.

Tramite il riciclaggio ed altre forme di trattamento del Materiale Elettrico ed Elettronico, è possibile fornire un importante contributo per la salvaguardia dell'ambiente.

Per conoscere i punti di raccolta più vicini a te, contatta le autorità locali competenti.

In tutti gli altri Paesi: per favore, rispetta le leggi locali sul riciclo dei materiali elettrici ed elettronici.

Informazioni da conservare. I colori e le decorazioni possono variare.

I ganci di plastica e gli adesivi dovrebbero essere rimossi dal prodotto prima che quest'ultimo venga utilizzato.

www.thrustmaster.com

**Valido solo in UE, Regno Unito e Turchia*



TSS HANDBRAKE

sparco® Mod

PC

Manual del usuario

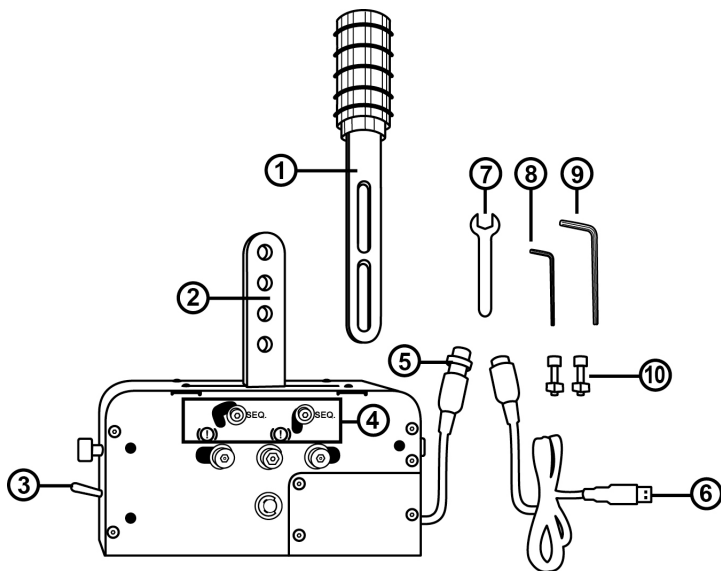

ESPECIFICACIONES TÉCNICAS

- | | | | |
|---|---|----|--|
| 1 | Palanca desmontable (no está instalada de forma predeterminada) | 5 | Cable DIN y conector hembra en la base |
| 2 | Brazos de fijación de la palanca | 6 | Cable desmontable USB / DIN macho |
| 3 | Selector de FRENO DE MANO / CAMBIO DE MARCHAS SECUENCIAL | 7 | Llave fija de 13 mm |
| 4 | Sistema de conmutación mecánica (para cambiar entre los modos de FRENO DE MANO y CAMBIO SECUENCIAL) | 8 | Llave Allen de 3 mm |
| | | 9 | Llave Allen de 6 mm |
| | | 10 | 2 tornillos M8 BTR + 2 tuercas M8 |

AVISO

Antes de utilizar este producto, asegúrate de leer detenidamente este manual. Conserva este manual para consultarlo en el futuro.



Advertencia – Descarga eléctrica

- * Mantén este producto en un lugar seco y no lo expongas al polvo ni a la luz directa del sol.
- * Respeta la dirección de inserción de los conectores.
- * No retuerzas ni tires de los conectores ni de los cables.
- * No derrames líquidos en el producto ni en su conector.
- * No cortocircuites el producto.
- * No desmontes este producto (excepto los posibles ajustes descritos en este manual), no intentes quemar el producto ni lo expongas a temperaturas elevadas.
- * Evita jugar durante períodos de tiempo prolongados.
- * Haz descansos de 10 a 15 minutos por cada hora de juego.
- * Si experimentas fatiga o dolor en las manos, muñecas o brazos, deja de jugar y descansa durante unas horas antes de volver a jugar.
- * Si los síntomas o el dolor descritos anteriormente persisten cuando vuelves a jugar, deja de hacerlo y consulta al médico.
- * Verifica que la base de la palanca de cambios está montada correctamente, según se describe en las instrucciones detalladas en este manual.



Advertencia – Riesgo de pellizcos en las aberturas de la placa de cambio

- * Mantén el dispositivo fuera del alcance de los niños.
- * Cuando estés jugando, no coloques nunca los dedos (ni cualquier otra parte de tu cuerpo) en las aberturas de las placas de cambio del TSS HANDBRAKE.

NUNCA



INSTALACIÓN DE LA PALANCA DESMONTABLE (1) EN LOS BRAZOS DE FIJACIÓN (2)

1. Desliza la palanca desmontable (1) entre los brazos de fijación (2).

2. Ajusta la palanca a la altura deseada.

La altura total de la palanca (pomo incluido) se puede ajustar entre 21 y 30 cm.

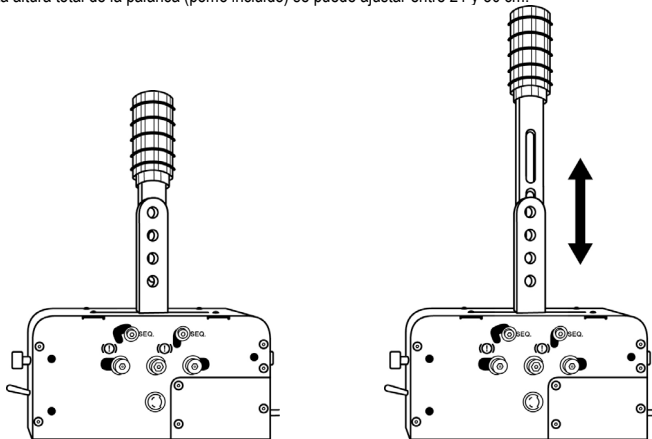

3. Sujeta la palanca a los brazos de fijación usando 2 tornillos M8 BTR (10), 2 tuercas M8 (10) y la llave Allen de 6 mm (9).

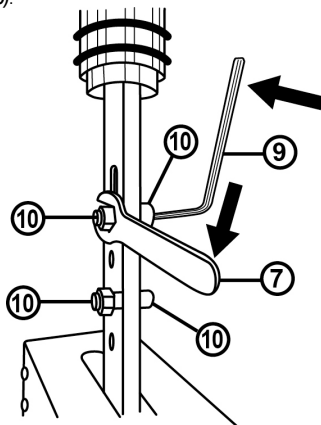

CONFIGURACIÓN DEL MODO DE FRENO DE MANO

De forma predeterminada (al sacar de la caja el dispositivo), el TSS HANDBRAKE está configurado en el modo de FRENO DE MANO.

1. El selector FRENO DE MANO / CAMBIO DE MARCHAS (3) está bajado en la posición de modo de FRENO DE MANO.

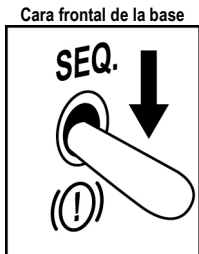

2. El sistema mecánico que te permite cambiar entre el modo de FRENO DE MANO y el modo de CAMBIO DE MARCHAS SECUENCIAL (4) está predefinido en la posición de FRENO DE MANO.

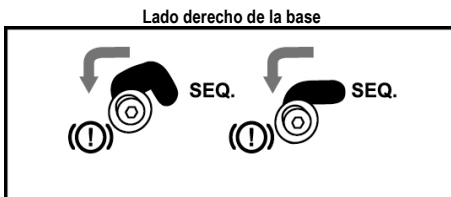
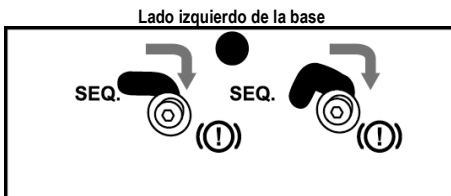

CONFIGURACIÓN DEL MODO DE CAMBIO DE MARCHAS SECUENCIAL

1. Levanta el selector de FRENO DE MANO / CAMBIO DE MARCHAS (3) a la posición del modo de CAMBIO DE MARCHAS SECUENCIAL.

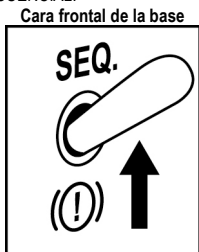

2. Para pasar del modo de FRENO DE MANO al modo de CAMBIO DE MARCHAS SECUENCIAL (4), usa la llave Allen de 3 mm (8) para aflojar ligeramente los tornillos del sistema mecánico (2 tornillos, situados a cada lado de la base).

3. Mueve esos 4 tornillos (2 tornillos, situados a cada lado de la base) a la posición SEQ.

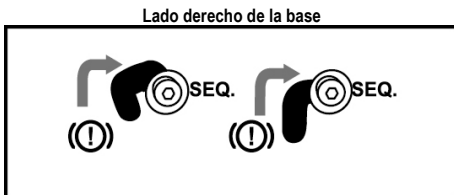
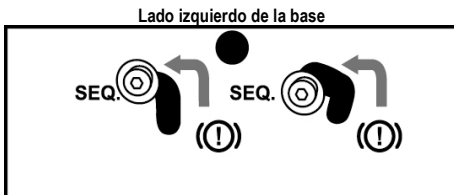

4. Comprueba que esos 4 tornillos (2 a cada lado de la base) estén perfectamente recolocados y luego apriétalos usando la llave Allen de 3 mm (8).

INSTALACIÓN DEL TSS HANDBRAKE

El TSS HANDBRAKE se puede fijar a diversos soportes compatibles (vendidos por separado), usando los agujeros con rosca M6 situados a cada lado del dispositivo y bajo su base:

- Hay 3 agujeros con rosca a cada lado de la base.

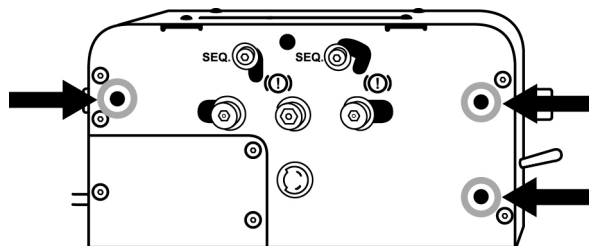
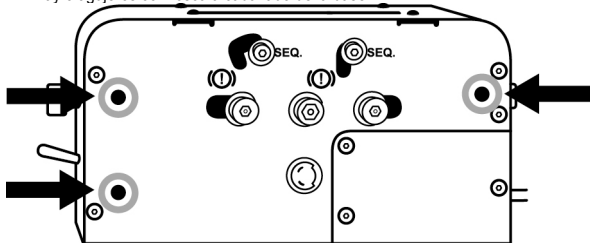

- Hay 8 agujeros con rosca bajo la base.

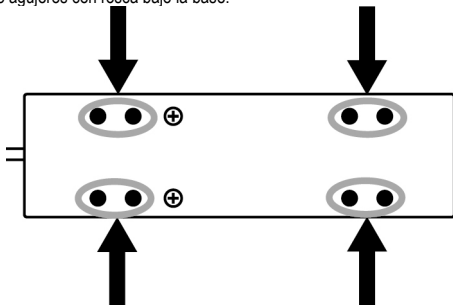

La plantilla de instalación en cabina del TSS HANDBRAKE está disponible en <http://support.thrustmaster.com>. Selecciona Volantes de carreras / TSS HANDBRAKE, y luego Template - Cockpit Setup.

! NO APRIETES NI AFLOJES ESTOS TORNILLOS !

A excepción de los tornillos relacionados con el sistema mecánico usados para cambiar entre el modo de FRENO DE MANO y el modo de CAMBIO DE MARCHAS SECUENCIAL (4), no aprietes ni aflojes nunca otros tornillos situados en la base del TSS HANDBRAKE.

Lado izquierdo de la base = No aprietes ni aflojes nunca estos tornillos:

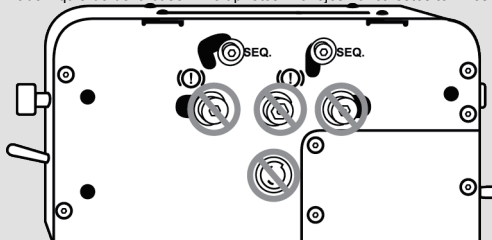

Lado derecho de la base = No aprietes ni aflojes nunca estos tornillos:

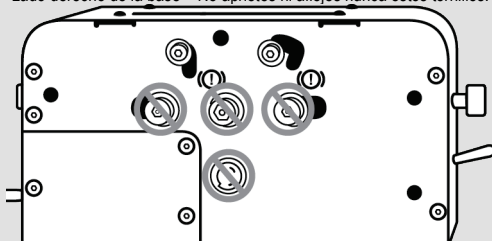

Lados frontal y trasero de la base = No aprietes ni aflojes nunca estos tornillos:

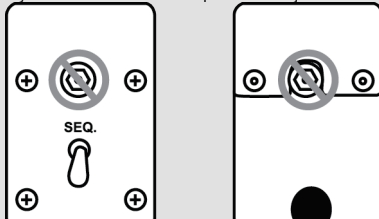

INSTRUCCIONES DE INSTALACIÓN PARA PC

1. Visita <http://support.thrustmaster.com> para descargar los controladores para PC. Selecciona Volantes de carreras / TSS HANDBRAKE, y luego selecciona Controladores.
2. Cuando haya finalizado la descarga, ejecuta el programa de instalación y luego sigue las instrucciones mostradas para conectar el conector USB del TSS HANDBRAKE a tu PC y completar el proceso de instalación.
3. Una vez finalizada la instalación, haz clic en Terminar y reinicia el ordenador.
4. Selecciona Inicio / Todos los programas / Thrustmaster / TH8 Shifter / Panel de control para abrir la ventana Dispositivos de juego.

La ventana Dispositivos de juego muestra el nombre **TSS HANDBRAKE Sparco® Mod** con estado OK.

5. Haz clic en Propiedades para ver el TSS HANDBRAKE en el Panel de control de Windows:



NOTAS GENERALES PARA PC

* Recuerda cerrar siempre completamente la ventana Dispositivos de juego haciendo clic en Aceptar antes de iniciar un juego.

* La versión del firmware del TSS HANDBRAKE se muestra en la sección superior derecha de las pestañas del Panel de control.

* En PC, el cambio de marchas de Thrustmaster se puede usar con:

- Todos los juegos compatibles con la característica multi-USB y los dispositivos de freno de mano;
- Todos los volantes de carreras disponibles actualmente.

* Te recomendamos que conectes el volante de carreras y el TSS HANDBRAKE directamente a los puertos USB 2.0 (no USB 3.0) del PC, sin usar un concentrador.

- Algunos juegos te permiten usar 2 dispositivos TSS HANDBRAKE simultáneamente:

- 1 TSS HANDBRAKE configurado en modo de FRENO DE MANO;
- 1 TSS HANDBRAKE en modo de CAMBIO DE MARCHAS SECUENCIAL.

ACTUALIZACIÓN DEL FIRMWARE DEL TSS HANDBRAKE

El firmware incluido en la base del TSS HANDBRAKE se puede actualizar (lo que significa que se puede mejorar a una versión más reciente, que cuenta con mejoras del producto).

Para mostrar la versión del firmware del TSS HANDBRAKE y actualizarla, de ser necesario: en un PC, visita <http://support.thrustmaster.com>, selecciona **Volantes de carreras / TSS HANDBRAKE**, luego selecciona **Firmware** y sigue las instrucciones y el procedimiento de descarga e instalación.

SOFTWARE DE CALIBRACIÓN AVANZADO

El procedimiento de calibración del TSS HANDBRAKE es automático.

En <http://support.thrustmaster.com> también hay una aplicación de software de calibración avanzado para PC: selecciona Volantes de carreras / TSS HANDBRAKE, y luego Software. Este software te permite ajustar lo siguiente:

- Desplazamiento analógico en modo de FRENO DE MANO;
- Desplazamiento analógico en modo de CAMBIO DE MARCHAS SECUENCIAL.

Los ajustes de la configuración se guardan inmediatamente en la memoria interna del TSS HANDBRAKE.

SUGERENCIAS Y CONSEJOS (no indicados en este manual)

En el sitio web <http://support.thrustmaster.com> hay varias sugerencias y consejos; selecciona Volantes de carreras / TSS HANDBRAKE.

INFORMACIÓN DE GARANTÍA AL CONSUMIDOR

En todo el mundo, Guillemot Corporation S.A., cuyo domicilio legal se encuentra en Place du Granier, B.P. 97143, 35571 Chantepie, Francia (en lo sucesivo "Guillemot") garantiza al consumidor que este producto de Thrustmaster estará libre de defectos de materiales y mano de obra, durante un período de garantía que corresponde al límite de tiempo para interponer una acción legal referida a la conformidad en relación con este producto. En los países de la Unión Europea, esto corresponde a un período de dos (2) años a partir de la entrega del producto de Thrustmaster. En otros países, el período de garantía corresponde al límite de tiempo para interponer una acción legal referida a la conformidad en relación con este producto de Thrustmaster según las leyes aplicables del país en el que el consumidor estuviese domiciliado en la fecha de compra del producto de Thrustmaster (si no existiese una acción similar en el país correspondiente, entonces el período de garantía será de un (1) año a partir de la fecha de compra original del producto de Thrustmaster).

Si el producto resultase defectuoso durante el período de garantía, hay que ponerse en contacto inmediatamente con el Soporte Técnico, que indicará el procedimiento a seguir. Si se confirma el defecto, el producto debe devolverse a su lugar de compra (o a cualquier otra ubicación indicada por el Soporte Técnico).

Dentro del contexto de esta garantía, el producto defectuoso del consumidor será sustituido o restaurado su funcionamiento correcto. Si, durante el período de garantía, el producto de Thrustmaster fuese sometido a dicho reacondicionamiento, cualquier período de cómo mínimo siete (7) días durante el que el producto no se pueda usar se añadirá al período de garantía restante (este período va desde la fecha de petición de intervención del consumidor o desde la fecha en la que el producto se entrega para el reacondicionamiento, si la fecha en la que el producto se entrega para el reacondicionamiento fuese posterior a la fecha de la petición de intervención). Si la ley aplicable lo permite, toda la responsabilidad de Guillemot y sus filiales (incluso por daños resultantes) se limita a la restauración del funcionamiento correcto o la sustitución del producto de Thrustmaster. Si la ley aplicable lo permite, Guillemot renuncia a todas las garantías de comerciabilidad o adecuación para un propósito determinado.

Esta garantía no se aplicará: (1) si el producto ha sido modificado, abierto, alterado o ha sufrido daños como resultado de un uso inapropiado o abuso, negligencia, accidente, desgaste normal, o cualquier otra causa no relacionada con un defecto de materiales o fabricación (incluyendo, pero no de forma exclusiva, la combinación del producto de Thrustmaster con cualquier elemento no adecuado, incluyendo en particular fuentes de alimentación, baterías recargables, cargadores o cualquier otro elemento no suministrado por Guillemot para este producto); (2) si el producto se ha empleado para otro uso distinto del doméstico, incluyendo fines profesionales o comerciales (salones de juego, entrenamiento, competiciones, por ejemplo); (3) en caso de incumplimiento de las instrucciones proporcionadas por el Soporte Técnico; (4) a software, es decir software sujeto a una garantía específica; (5) a consumibles (elementos que se tienen que reemplazar a lo largo de la vida del producto: por ejemplo, baterías desechables o almohadillas para auriculares de audio); (6) a accesorios (por ejemplo, cables, cajas, bolsas, bolsos o muñequeras); (7) si el producto se ha vendido en una subasta pública.

Esta garantía no es transferible.

Los derechos legales del consumidor en relación con las leyes aplicables a la venta de productos de consumo de su país no se ven afectados por esta garantía.

Provisiones de garantía adicionales

Durante el período de garantía, Guillemot no proporcionará, en principio, ninguna pieza de repuesto, ya que el Soporte Técnico es el único autorizado para abrir y/o reacondicionar los productos de Thrustmaster (con la excepción de los procedimientos de reacondicionamiento que el Soporte técnico puede solicitar que lleve a cabo el consumidor, mediante instrucciones por escrito – por ejemplo, debido a la simplicidad y la falta de confidencialidad del proceso de reacondicionamiento – y suministrando al consumidor las piezas de repuesto necesarias, si hiciere falta).

Debido a sus ciclos de innovación y para proteger su know-how y secretos comerciales, Guillemot no proporcionará, en principio, ninguna pieza de repuesto ni instrucciones de reacondicionamiento para los productos de Thrustmaster cuyo período de garantía haya vencido.

En los Estados Unidos de América y en Canadá, esta garantía está limitada al mecanismo interno del producto y al alojamiento externo. En ningún caso, Guillemot ni sus filiales serán responsables ante terceros por daños resultantes o fortuitos resultado del incumplimiento de cualquier garantía expresa o implícita. En algunos estados o provincias no se permite la limitación de la duración de una garantía implícita ni la exclusión o limitación de responsabilidad por daños resultantes o fortuitos, por lo que las limitaciones o exclusiones anteriores pueden no ser aplicables. Esta garantía ofrece derechos legales específicos al consumidor, que también puede tener otros derechos que pueden variar de un estado a otro o de una provincia a otra.

Responsabilidad

Si la ley aplicable lo permite, Guillemot Corporation S.A. (en lo sucesivo "Guillemot") y sus filiales renuncian a toda responsabilidad por los daños causados por uno o más de los siguientes motivos: (1) el producto ha sido modificado, abierto o alterado; (2) incumplimiento de las instrucciones de montaje; (3) uso inapropiado o abuso, negligencia, accidente (un impacto, por ejemplo); (4) desgaste normal; (5) el producto se ha empleado para otro uso distinto del doméstico, incluyendo fines profesionales o comerciales (salones de juego, entrenamiento, competiciones, por ejemplo). Si la ley aplicable lo permite, Guillemot y sus filiales renuncian a toda responsabilidad por los daños no relacionados con defectos de materiales o fabricación en relación con el producto (incluyendo, pero no de forma exclusiva, los daños causados de forma directa o indirecta por cualquier software, o por combinar el producto de Thrustmaster con cualquier elemento no adecuado, incluyendo en particular fuentes de alimentación, baterías recargables, cargadores o cualquier otro elemento no suministrado por Guillemot para este producto).

THRUSTMASTER®

SOPORTE TÉCNICO

<https://support.thrustmaster.com>



DECLARACIÓN DE CONFORMIDAD

NOTICIA DE CONFORMIDAD EN USA: este dispositivo cumple con los límites para dispositivos de computación de Clase B de acuerdo con la Parte 15 de las reglas FCC.

COPYRIGHT

© 2022 Guillemot Corporation S.A. Todos los derechos reservados. Thrustmaster® es una marca registrada de Guillemot Corporation S.A. Sparco es una marca registrada de Sparco S.p.A. Todas las demás marcas son propiedad de sus respectivos dueños. Ilustraciones no definitivas. El contenido, la concepción y las especificaciones son susceptibles de cambiar sin previo aviso y varían según el país. Fabricado en China.

RECOMENDACIÓN DE PROTECCIÓN AMBIENTAL



* En la Unión Europea: Al terminar su vida útil, este producto no debe tirarse en un contenedor de basuras estándar, sino que debe dejarse en un punto de recogida de desechos eléctricos y equipamiento electrónico para ser reciclado.

Esto viene confirmado por el símbolo que se encuentra en el producto, manual del usuario o embalaje.

Dependiendo de sus características, los materiales pueden reciclarse. Mediante el reciclaje y otras formas de procesamiento de los desechos eléctricos y el equipamiento electrónico puedes contribuir de forma significativa a ayudar a proteger el medio ambiente.

Contacta con las autoridades locales para más información sobre el punto de recogida más cercano. Para los demás países: cumplo las leyes locales sobre reciclaje de equipos eléctricos y electrónicos.

Esta información debe conservarse. Los colores y motivos decorativos pueden variar. Los adhesivos y los cierres de plástico se deben quitar del producto antes de utilizarlo.

www.thrustmaster.com

**Aplicable únicamente a la UE, Reino Unido y Turquía*



TSS HANDBRAKE

sparco® Mod

PC

Manual do Utilizador

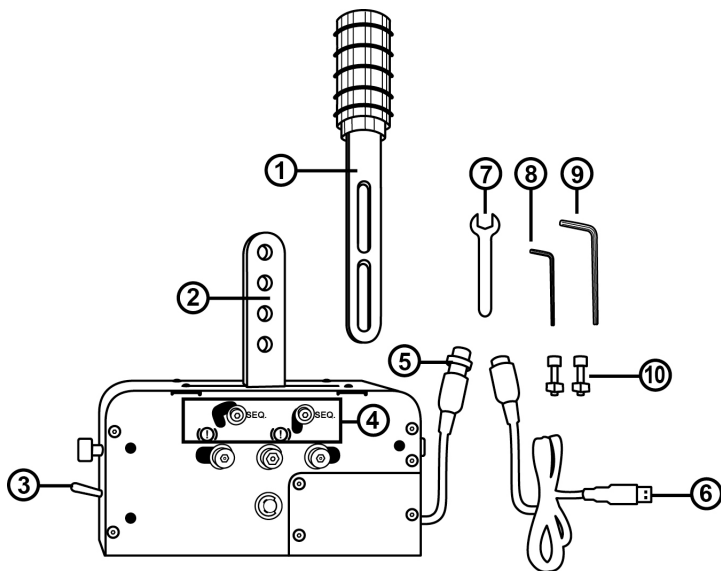

ESPECIFICAÇÕES TÉCNICAS

- | | | | |
|---|---|----|-----------------------------------|
| 1 | Alavanca removível (não instalada por predefinição) | 5 | Cabo DIN e conector fêmea na base |
| 2 | Braços de fixação da alavanca | 6 | Cabo DIN / USB macho removível |
| 3 | Seletor TRAVÃO DE MÃO / ALAVANCA DE VELOCIDADES SEQUENCIAL | 7 | Chave de bocas de 13 mm |
| 4 | Sistema de comutação mecânica (para alternar entre os modos TRAVÃO DE MÃO e ALAVANCA DE VELOCIDADES SEQUENCIAL) | 8 | Chave sextavada de 3 mm |
| | | 9 | Chave sextavada de 6 mm |
| | | 10 | 2 parafusos BTR M8 + 2 porcas M8 |

ATENÇÃO

Antes de utilizar este produto, leia atentamente o manual. Conserve o manual para consulta futura.



Atenção – Choque elétrico

Guarde este produto num local seco e não o exponha ao pó nem à luz do sol.

* Respeite a direcção de inserção dos conectores.

* Não torça nem puxe os conectores e os cabos.

* Não derrame quaisquer líquidos sobre o produto ou os respectivos conectores.

* Não provoque um curto-circuito no produto.

* Não desmonte este produto (à excepção dos possíveis ajustes descritos neste manual), não tente queimar o produto e não exponha o produto a temperaturas elevadas.

* Evite jogar durante longos períodos de tempo.

* Faça um intervalo de 10 a 15 minutos após cada hora de jogo.

* Se sentir cansaço ou dores nas mãos, pulsos ou braços, pare de jogar e descanse durante algumas horas antes de recomeçar a jogar.

* Se os sintomas ou as dores acima indicados persistirem quando recomeçar a jogar, pare de jogar e consulte o seu médico.

* Verifique se a base da alavanca de velocidades está correctamente montada, conforme descrito nas instruções fornecidas neste manual.



Atenção – Risco de entalamento nas aberturas da chapa da alavanca de velocidades

* Guarde fora do alcance das crianças.

* Quando jogar, nunca coloque os dedos (ou qualquer outra parte do corpo) nas aberturas das chapas da alavanca de velocidades do TSS HANDBRAKE.

NUNCA

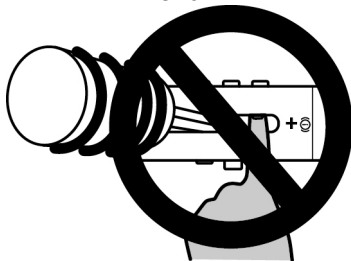

INSTALAR A ALAVANCA DE VELOCIDADES AMOVÍVEL (1) NOS BRAÇOS DE FIXAÇÃO (2)

1. Deslize a alavanca de velocidades amovível (1) entre os braços de fixação (2).

2. Ajuste a alavanca para a altura pretendida.

A altura total da alavanca (manipulo incluído) pode ser ajustada entre 21 cm e 30 cm.

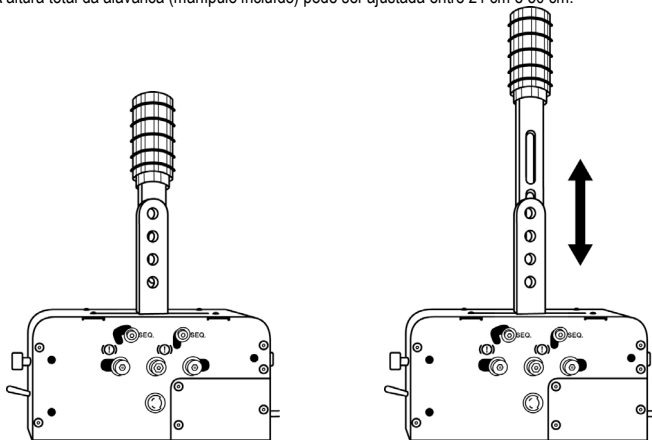

3. Fixe a alavanca aos braços de fixação utilizando 2 parafusos BTR M8 (10), 2 porcas M8 (10) e a chave sextavada de 6 mm (9).

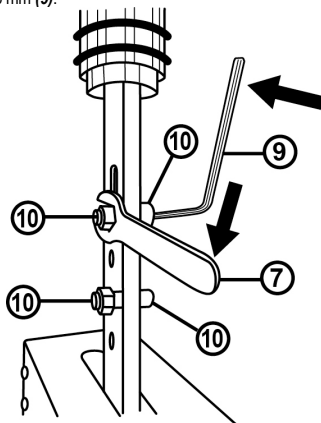

CONFIGURAR O MODO DE TRAVÃO DE MÃO

Por predefinição (ao desembalar o dispositivo), o TSS HANDBRAKE está configurado no modo TRAVÃO DE MÃO.

1. O seletor TRAVÃO DE MÃO / ALAVANCA DE VELOCIDADES (3) está descido para a posição do modo TRAVÃO DE MÃO.

Face frontal da base

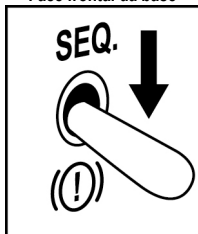

2. O sistema mecânico que lhe permite mudar do modo TRAVÃO DE MÃO para o modo ALAVANCA DE VELOCIDADES SEQUENCIAL (4) está predefinido na posição TRAVÃO DE MÃO.

Lado esquerdo da base

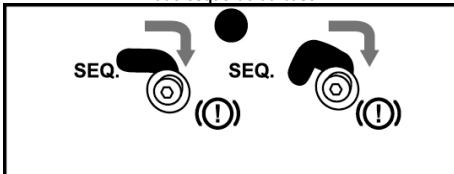

Lado direito da base

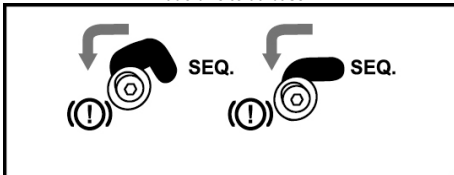

CONFIGURAR O MODO DE ALAVANCA DE VELOCIDADES SEQUENCIAL

1. Suba o seletor TRAVÃO DE MÃO / ALAVANCA DE VELOCIDADES (3) para a posição do modo ALAVANCA DE VELOCIDADES SEQUENCIAL.

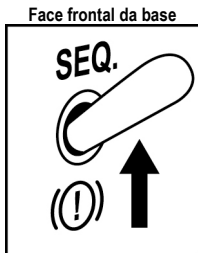

2. Para mudar do modo TRAVÃO DE MÃO para o modo ALAVANCA DE VELOCIDADES SEQUENCIAL (4), utilize a chave sextavada de 3 mm (8) para desapertar ligeiramente os parafusos do sistema mecânico (2 parafusos, situado de cada lado da base).
3. Mova estes 4 parafusos (2 parafusos, situados de cada lado da base) para a posição SEQ.

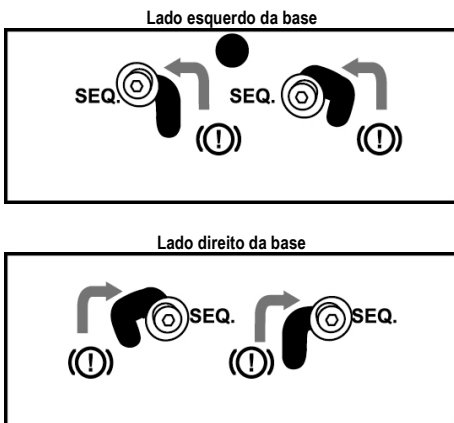

4. Verifique se estes 4 parafusos (2 de cada lado da base) estão perfeitamente reposicionados e, em seguida, aperte-os utilizando a chave sextavada de 3 mm (8).

INSTALAR O TSS HANDBRAKE

O TSS HANDBRAKE pode ser fixado a vários suportes compatíveis (vendidos à parte), utilizando os orifícios roscados M6 situados de cada lado do dispositivo e sob a respetiva base:

- 3 orifícios roscados estão situados de cada lado da base.

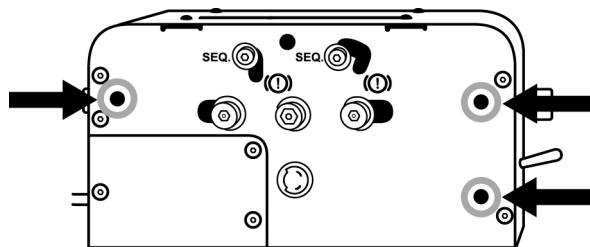
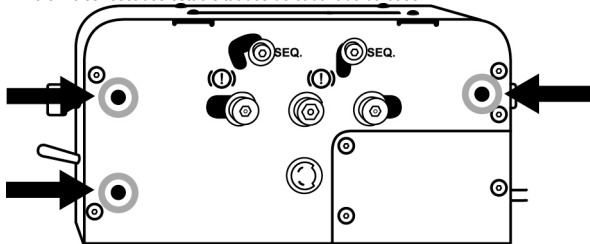

- 8 orifícios roscados estão situados sob a base.

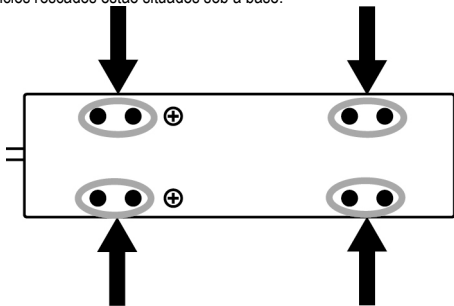

O modelo de instalação em cockpit do TSS HANDBRAKE está disponível em <http://support.thrustmaster.com>. Selecione Volantes / TSS HANDBRAKE e em seguida Template - Cockpit Setup.



NÃO APERTE NEM DESAPERTE ESTES PARAFUSOS



À exceção dos parafusos relativos ao sistema mecânico utilizados para mudar do modo TRAVÃO DE MÃO para o modo ALAVANCA DE VELOCIDADES SEQUENCIAL (4), nunca aperte nem desaperte quaisquer parafusos situados na base do TSS HANDBRAKE.

Lado esquerdo da base = Nunca aperte nem desaperte estes parafusos:

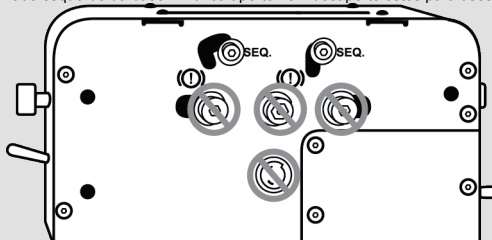

Lado direito da base = Nunca aperte nem desaperte estes parafusos:

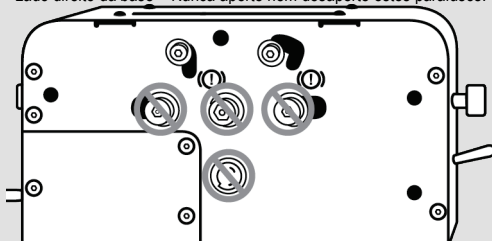

Lados frontal e posterior da base = Nunca aperte nem desaperte estes parafusos:

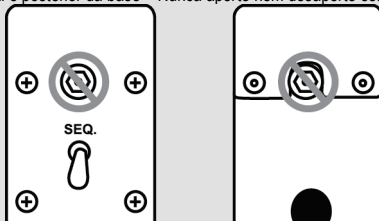

EN

FR

DE

NL

IT

ES

PT

BR

RU

EL

TR

PL

日本語

繁體中文

한국어

INSTRUÇÕES DE INSTALAÇÃO PARA O PC

1. Vá até <http://support.thrustmaster.com> para transferir os controladores para PC. Selecione Volantes / TSS HANDBRAKE, seguido de Controladores.
2. Quando a transferência estiver concluída, execute o programa de instalação e siga as instruções apresentadas para ligar o conector USB do TSS HANDBRAKE ao PC e concluir o processo de instalação.
3. Quando a instalação tiver terminado, clique em Concluir e reinicie o computador.
4. Selecione Iniciar / Todos os Programas / Thrustmaster / TH8 Shifter / Control Panel para abrir a janela Controladores de jogos.

A janela Controladores de jogos mostra o nome **TSS HANDBRAKE Sparco® Mod**, com o estado OK.

5. Clique em propriedades para ver o TSS HANDBRAKE no Painel de Controlo do Windows:



NOTAS GERAIS PARA O PC

* Feche sempre completamente a janela Controladores de jogos clicando em OK antes de iniciar o jogo.

* A versão do firmware do TSS HANDBRAKE é indicada na secção superior direita dos separadores do Control Panel.

* No PC, a alavanca de velocidades Thrustmaster pode ser utilizada com:

- Todos os jogos compatíveis com a funcionalidade multi-USB e dispositivos de travão de mão;
- Todos os volantes disponíveis atualmente.

* Recomendamos que ligue o seu volante e o TSS HANDBRAKE diretamente às portas USB 2.0 (não USB 3.0) no PC, sem utilizar um concentrador.

- Alguns jogos permitem-lhe utilizar 2 dispositivos TSS HANDBRAKE em simultâneo:

- 1 TSS HANDBRAKE configurado no modo TRAVÃO DE MÃO;
- 1 TSS HANDBRAKE configurado no modo ALAVANCA DE VELOCIDADES SEQUENCIAL.

ATUALIZAR O FIRMWARE DO TSS HANDBRAKE

O firmware incluído na base do TSS HANDBRAKE pode ser atualizado (o que significa que pode ser atualizado para uma versão mais recente, contendo melhoramentos do produto).

Para visualizar a versão do firmware do TSS HANDBRAKE e atualizá-lo, se necessário: num PC, vá até <http://support.thrustmaster.com>, selecione **Volantes / TSS HANDBRAKE**, selecione **Firmware** e siga as instruções. e o procedimento de transferência e instalação.

SOFTWARE DE CALIBRAGEM AVANÇADA

O procedimento de calibragem do TSS HANDBRAKE é automático.

Está igualmente disponível uma aplicação de software de calibragem avançada para o PC em <http://support.thrustmaster.com>: selecione Volantes / TSS HANDBRAKE, seguido de Software. Este software permite-lhe ajustar o seguinte:

- Curso analógico no modo TRAVÃO DE MÃO;
- Curso analógico no modo ALAVANCA DE VELOCIDADES SEQUENCIAL.

Quaisquer definições ajustadas são guardadas imediatamente na memória interna do TSS HANDBRAKE.

CONSELHOS E SUGESTÕES (não fornecidos neste manual)

Estão disponíveis vários conselhos e sugestões no sítio Web <http://support.thrustmaster.com>; selecione Volantes / TSS HANDBRAKE.

INFORMAÇÕES SOBRE A GARANTIA PARA O CONSUMIDOR

A Guillemot Corporation S.A., com sede social sita em Place du Granier, B.P. 97143, 35571 Chantepeie, França (a seguir designada como "Guillemot") garante a nível mundial ao consumidor que este produto Thrustmaster está livre de defeitos em termos de materiais e fabrico durante um período de garantia que corresponde ao limite de tempo para intentar uma ação de conformidade relativamente a este produto. Nos países da União Europeia, isto corresponde a um período de dois (2) anos desde a entrega do produto Thrustmaster. Noutros países, o período de garantia corresponde ao limite de tempo para intentar uma ação de conformidade relativamente ao produto Thrustmaster de acordo com a legislação em vigor do país no qual o consumidor residia à data de compra do produto Thrustmaster (se a dita ação não existir no país correspondente, então o período de garantia será de um (1) ano a partir da data de compra original do produto Thrustmaster.

No caso de o produto apresentar algum defeito durante o período da garantia, contacte imediatamente o Suporte Técnico, que lhe indicará o procedimento a tomar. Se esse defeito se confirmar, o produto terá de ser devolvido ao respetivo local de compra (ou qualquer outro local indicado pelo Suporte Técnico).

No âmbito da presente garantia, e por opção do Suporte Técnico, o produto defeituoso do consumidor será substituído ou reparado. Se, durante o período da garantia, o produto Thrustmaster for submetido à dita reparação, qualquer período mínimo de (7) dias durante o qual o produto estiver fora de serviço será adicionado ao período da garantia restante (este período decorre desde a data do pedido intervenção pelo consumidor ou desde a data em que o produto em questão é disponibilizado para reparação, se a data em que o produto é disponibilizado para reparação for posterior à data do pedido de intervenção). Se for permitido pela legislação em vigor, a responsabilidade total da Guillemot e das respetivas filiais (incluindo para danos indiretos) está limitada à reparação ou à substituição do produto Thrustmaster. Se for permitido pela legislação em vigor, a Guillemot rejeita todas as garantias de comercialização ou adequação a um fim específico.

A presente garantia não se aplicará: (1) se o produto tiver sido modificado, aberto, alterado ou danificado em resultado de utilização inadequada ou abusiva, negligência, acidente, desgaste normal ou qualquer outra causa relacionada com um defeito de material ou fabrico (incluindo, mas sem limitação, combinar o produto Thrustmaster com qualquer elemento inadequado, incluindo, em particular, fontes de alimentação, baterias recarregáveis, carregadores ou quaisquer outros elementos não fornecidos pela Guillemot para este produto); (2) se o produto tiver sido utilizado fora do âmbito da utilização doméstica, incluindo para fins profissionais ou comerciais (salas de jogos, treino e competições, por exemplo); (3) na eventualidade de incumprimento das instruções fornecidas pelo Suporte Técnico; (4) a software, estando o mesmo sujeito a uma garantia específica; (5) a consumíveis (elementos para substituir ao longo da vida útil do produto: baterias descartáveis, auscultadores de áudio ou auriculares de auscultadores, por exemplo); (6) a acessórios (cabos, estojos, bolsas, sacos e correias de pulso, por exemplo); (7) se o produto foi vendido num leilão público.

A presente garantia não é transmissível.

Os direitos legais do consumidor no que concerne à legislação aplicável à venda de bens de consumo no seu país não são afetados pela presente garantia.

Disposições de garantia adicionais

Durante o período da garantia, a Guillemot não fornecerá, em princípio, quaisquer peças de substituição, uma vez que o Suporte Técnico é a única parte autorizada a abrir e/ou reparar qualquer produto Thrustmaster (à exceção de quaisquer procedimentos de reparação que o Suporte Técnico possa pedir ao consumidor para realizar, através de instruções por escrito – por exemplo, devido à simplicidade e à falta de confidencialidade do processo de reparação – e fornecendo ao consumidor a(s) peça(s) de substituição necessária(s), quando aplicável).

Tendo em conta os seus ciclos de inovação, e a fim de proteger o seu know-how e segredos comerciais, a Guillemot não fornecerá, em princípio, qualquer notificação de reparação ou peças de substituição para produtos Thrustmaster cujo período da garantia tenha expirado.

Responsabilidade

Se for permitido ao abrigo da legislação aplicável, a Guillemot Corporation S.A. (a seguir designada "Guillemot") e as respetivas filiais rejeitam qualquer responsabilidade por danos resultantes de uma ou mais das seguintes causas: (1) o produto foi modificado, aberto ou alterado; (2) incumprimento das instruções de montagem; (3) utilização inadequada ou abusiva, negligência ou acidente (um impacto, por exemplo); (4) desgaste normal; (5) utilização do produto fora do âmbito além da utilização doméstica, incluindo para fins profissionais ou comerciais (salas de jogos, treino e competições, por exemplo). Se for permitido ao abrigo da legislação aplicável, a Guillemot e as respetivas filiais rejeitam qualquer responsabilidade por danos relacionados com um defeito de material ou fabrico relativamente ao produto (incluindo, mas sem limitação, quaisquer danos causados direta ou indiretamente por qualquer software ou por combinar o produto Thrustmaster com qualquer elemento inadequado, incluindo, em particular, fontes de alimentação, baterias recarregáveis, carregadores ou quaisquer outros elementos não fornecidos pela Guillemot para este produto).

THRUSTMASTER®

SUPOORTE TÉCNICO

<https://support.thrustmaster.com>



DIREITOS DE AUTOR

© 2022 Guillemot Corporation S.A. Todos os direitos reservados. Thrustmaster® é uma marca registada da Guillemot Corporation S.A. Sparco é uma marca registada da Sparco S.p.A. Todas as outras marcas comerciais são pertencem aos respectivos proprietários. As ilustrações não são vinculativas. Os conteúdos, desenhos e especificações estão sujeitos a alteração sem aviso prévio e podem variar de país para país. Fabricado na China.

RECOMENDAÇÕES DE PROTECÇÃO AMBIENTAL



* Na União Europeia: Quando este produto chegar ao fim da sua vida útil, não o elimine juntamente com os resíduos domésticos normais; em vez disso, deixe-o num ponto de recolha de resíduos de equipamento eléctrico e electrónico (REEE) para posterior reciclagem.

O símbolo presente no produto, no manual de utilizador ou na caixa confirma-o.

Os materiais podem ser reciclados, dependendo das suas características. Através da reciclagem e de outras formas de processamento de resíduos de equipamento eléctrico e electrónico, pode dar um importante contributo no sentido de ajudar a proteger o ambiente.

Contacte as autoridades locais para saber onde fica o ponto de recolha mais perto da sua área de residência.

Relativamente a todos os outros países: Respeite a legislação local sobre a reciclagem de equipamento eléctrico e electrónico.

Informações a reter. As cores e as decorações podem variar.

Os fechos e os adesivos devem ser removidos do produto antes da utilização.

www.thrustmaster.com

**Aplicável apenas à União Europeia, Reino Unido e Turquia*



TSS HANDBRAKE

sparco® Mod

PC

Manual do usuário

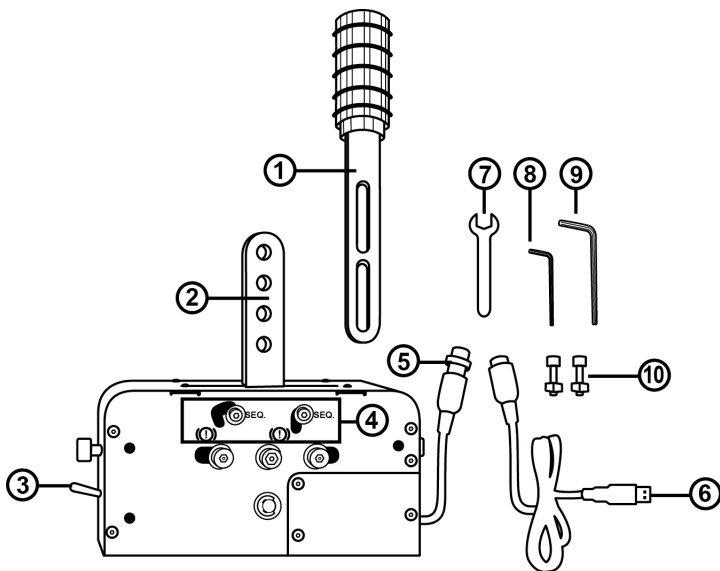

ESPECIFICAÇÕES TÉCNICAS

- | | |
|---|---------------------------------------|
| 1 Alavanca removível (não vem instalada) | 6 Cabo DIN macho removível / cabo USB |
| 2 Braços de fixação da alavanca | 7 Chave inglesa de 13 mm |
| 3 Seletor de FREIO DE MÃO / CÂMBIO SEQUENCIAL | 8 Chave Allen de 3 mm |
| 4 Sistema de alternância mecânica (para alternar entre os modos FREIO DE MÃO e CÂMBIO SEQUENCIAL) | 9 Chave Allen de 6 mm |
| 5 Cabo DIN e conector fêmea na base | 10 2 parafusos BTR M8 + 2 porcas M8 |

ATENÇÃO

Antes de usar este produto, certifique-se de ler este manual com atenção. Guarde este manual para referência futura.



Atenção – Choque elétrico

- * Guarde este produto em um local seco e não exponha ao pó nem à luz do sol.
- * Respeite a direção de inserção dos conectores.
- * Não torça nem puxe os conectores e os cabos.
- * Não derrame líquidos sobre o produto ou seus conectores.
- * Não provoque um curto-circuito no produto.
- * Não desmonte este produto (com exceção dos ajustes possíveis descrito neste manual), não tente queimar o produto e não exponha o produto a temperaturas elevadas.
- * Evite jogar por longos períodos de tempo.
- * Faça um intervalo de 10 a 15 minutos após cada hora de jogo.
- * Se sentir cansaço ou dores nas mãos, pulsos ou braços, pare de jogar e descanse durante algumas horas antes de recomeçar a jogar.
- * Se os sintomas ou as dores descritos acima persistirem quando você recomeçar a jogar, pare de jogar e consulte o seu médico.
- * Verifique que a base do câmbio esteja fixada corretamente, como descrito nas instruções contidas neste manual.



Aviso – Risco de beliscão nas aberturas da placa de câmbio

- * Mantenha longe do alcance das crianças.
- * Ao jogar um jogo, nunca coloque seus dedos (ou qualquer outra parte do seu corpo) nas aberturas da placa de câmbio do TSS HANDBRAKE.

NUNCA



INSTALANDO A ALAVANCA REMOVÍVEL (1) NOS BRAÇOS DE FIXAÇÃO (2)

1. Insira a alavanca removível (1) entre os braços de fixação (2).

2. Ajuste a alavanca na altura desejada.

A altura total da alavanca (incluindo a maçaneta) pode ser ajustada entre 21 cm e 30 cm.

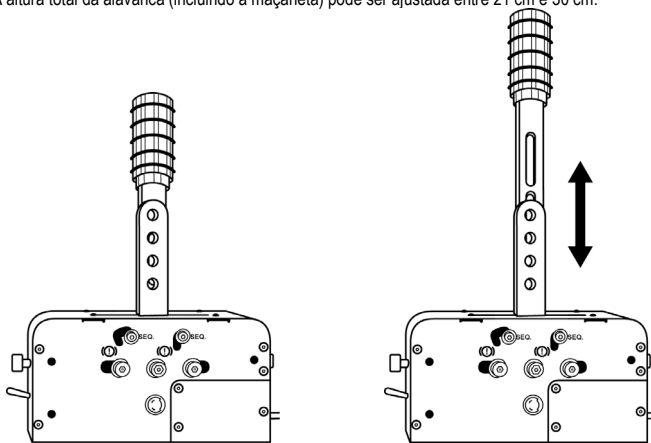

3. Fixe a alavanca aos braços de fixação usando 2 parafusos BTR M8 (10), 2 porcas M8 (10) e a chave Allen de 6 mm (9).

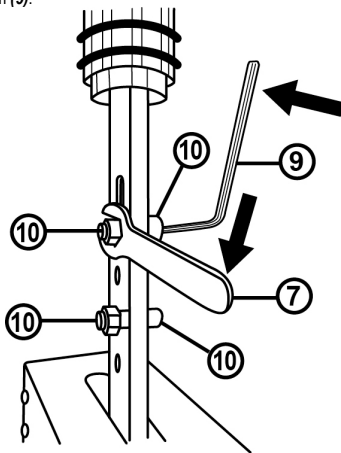

CONFIGURANDO O MODO FREIO DE MÃO

Por padrão (ao tirar o dispositivo da caixa), o TSS HANDBRAKE vem configurado no modo FREIO DE MÃO.

1. O seletor de FREIO DE MÃO / CÂMBIO (3) está na posição do modo FREIO DE MÃO.

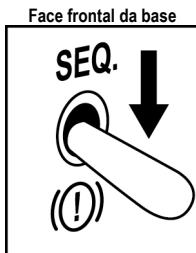

2. O sistema mecânico que permite que você alterne entre o modo FREIO DE MÃO e o modo CÂMBIO SEQUENCIAL (4) está predefinido na posição FREIO DE MÃO.

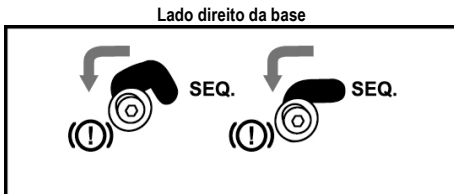
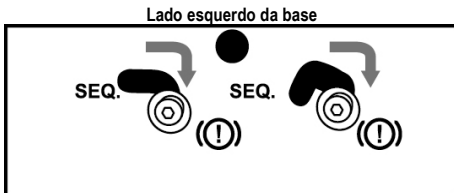

CONFIGURANDO O MODO CÂMBIO SEQUENCIAL

1. Levante o seletor de FREIO DE MÃO / CÂMBIO (3) para a posição do modo CÂMBIO SEQUENCIAL.

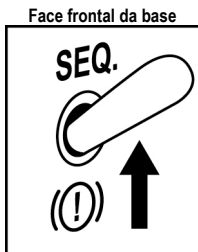

2. Para mudar do modo FREIO DE MÃO para o modo CÂMBIO SEQUENCIAL (4), use a chave Allen de 3 mm (8) para desparafusar levemente os parafusos do sistema mecânico (2 parafusos, localizados dos dois lados da base).

3. Mova esses 4 parafusos (2 parafusos, localizados dos dois lados da base) para a posição SEQ.

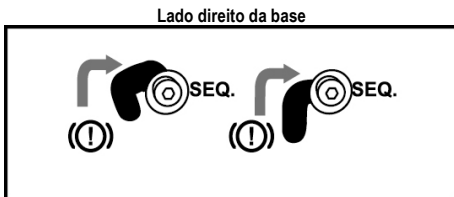
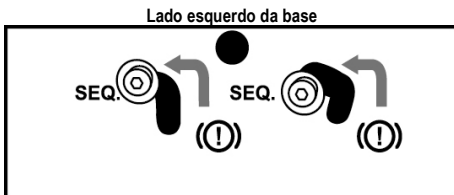

4. Certifique-se de que os 4 parafusos (2 em cada lado da base) sejam reposicionados perfeitamente e então aperte eles usando a chave Allen de 3 mm (8).

INSTALANDO O TSS HANDBRAKE

O TSS HANDBRAKE pode ser fixado em uma variedade de suportes compatíveis (vendidos separadamente), usando os orifícios roscados M6 localizados em ambos os lados do dispositivo e abaixo da base:

- 3 orifícios roscados localizados em cada lado da base.

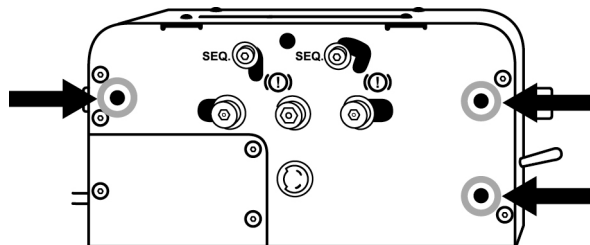
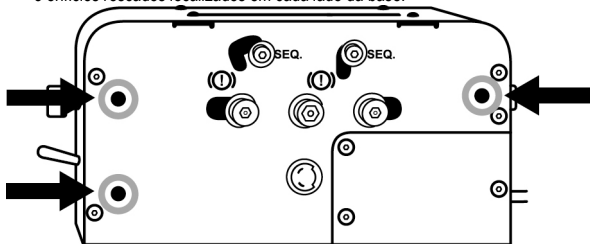

- 8 orifícios roscados localizados abaixo da base.

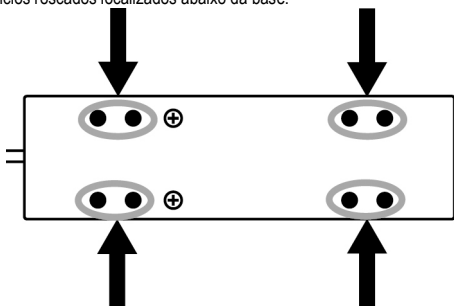

O template para instalação do TSS HANDBRAKE no cockpit está disponível em <http://support.thrustmaster.com>. Selecione Volantes / TSS HANDBRAKE, então Template - Cockpit Setup.



NÃO APERTE OU SOLTE ESTES PARAFUSOS



Com exceção dos parafusos relacionados com o sistema mecânico usado para alternar entre o modo FREIO DE MÃO e o modo CÂMBIO SEQUENCIAL (4), não aperte ou solte nenhum parafuso localizado na base do TSS HANDBRAKE.

Lado esquerdo da base = Nunca aperte ou solte esses parafusos:

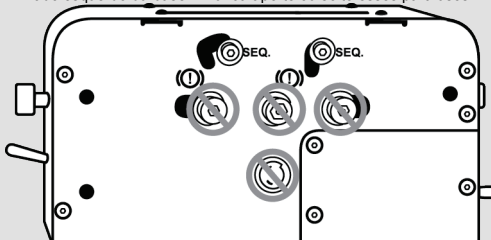

Lado direito da base = Nunca aperte ou solte esses parafusos:

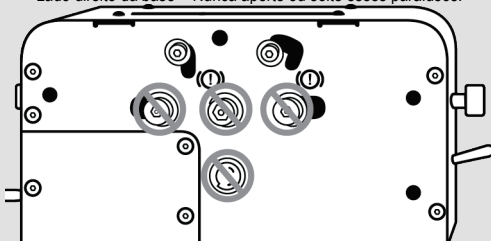

Parte frontal e traseira da base = Nunca aperte ou solte esses parafusos:

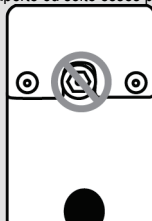

INSTRUÇÕES DE INSTALAÇÃO PARA PC

1. Vá para <http://support.thrustmaster.com> para baixar os controladores para PC. Selecione Volantes / TSS HANDBRAKE, então selecione Controladores.
2. Quando o download for concluído, execute o programa de instalação e siga as instruções na tela para conectar o TSS HANDBRAKE ao seu PC via USB e completar o processo de instalação.
3. Quando a instalação for concluída, clique em Finalizar e reinicie o computador.
4. Selecione Iniciar / Todos os Programas / Thrustmaster / TH8 Shifter / Painel de Controle para abrir a janela Controladores de Jogo.

A janela Controladores de Jogo exibe o nome **TSS HANDBRAKE Sparco® Mod**, com o status OK.

5. Clique em Propriedades para exibir o TSS HANDBRAKE no Painel de Controle do Windows:



NOTAS GERAIS PARA PC

- * Lembre-se de fechar a janela de Controladores de Jogo clicando em OK antes de iniciar o seu jogo.
- * A versão do firmware do TSS HANDBRAKE é exibida na seção superior direita do Painel de Controle.
- * No PC, o câmbio Thrustmaster pode ser usado com:
 - Todos os jogos compatíveis com o recurso multi-USB e dispositivos de freio de mão;
 - Todos os volantes disponíveis no momento.
- * Recomendamos conectar o seu volante e o TSS HANDBRAKE diretamente nas portas USB 2.0 (não USB 3.0) do seu PC, sem usar um hub.
- Alguns jogos permitem que você use 2 dispositivos TSS HANDBRAKE simultaneamente:
 - 1 TSS HANDBRAKE configurado no modo FREIO DE MÃO;
 - 1 TSS HANDBRAKE configurado no modo CÂMBIO SEQUENCIAL;

ATUALIZANDO O FIRMWARE DO TSS HANDBRAKE

O firmware incluído na base do TSS HANDBRAKE pode ser atualizado para uma versão mais recente que inclua melhoramentos do produto.

Para exibir a versão de firmware do TSS HANDBRAKE e atualizar ele, se necessário: em um PC, vá para <http://support.thrustmaster.com>, selecione **Volantes / TSS HANDBRAKE**, então selecione **Firmware** e siga as instruções para baixar e instalar.

SOFTWARE DE CALIBRAÇÃO AVANÇADA

O processo de calibração do TSS HANDBRAKE é automático.

Existe uma software de calibração avançada para PC disponível em <http://support.thrustmaster.com>: selecione **Volantes / TSS HANDBRAKE**, então **Software**. Esse software permite que você ajuste o seguinte:

- Extensão de movimento analógico no modo FREIO DE MÃO;
- Extensão de movimento analógico no modo CÂMBIO SEQUENCIAL.

Todas as configurações são salvas imediatamente na memória interna do TSS HANDBRAKE.

DICAS E SUGESTÕES (fora deste manual)

Há várias dicas e sugestões disponíveis no website <http://support.thrustmaster.com>; selecione **Volantes / TSS HANDBRAKE**.

INFORMAÇÕES SOBRE A GARANTIA PARA O CONSUMIDOR

A Guillemot Corporation S.A., com sede social situada em Place du Granier, B.P. 97143, 35571 Chantepeie, França (a seguir designada como "Guillemot") garante a nível mundial ao consumidor que este produto Thrustmaster está livre de defeitos em termos de materiais e fabricação durante um período de garantia que corresponde ao limite de tempo para intentar uma ação de conformidade relativamente a este produto. Nos países da União Europeia, isto corresponde a um período de dois (2) anos desde a entrega do produto Thrustmaster. Em outros países, o período de garantia corresponde ao limite de tempo para intentar uma ação de conformidade relativamente ao produto Thrustmaster de acordo com a legislação em vigor do país no qual o consumidor residia na data de compra do produto Thrustmaster (se tal ação não existir no país correspondente, então o período de garantia será de um (1) ano a partir da data de compra original do produto Thrustmaster).

Não obstante o supracitado, as baterias recarregáveis são cobertas por um período de garantia de seis (6) meses a partir da data de compra original.

No caso de o produto apresentar algum defeito durante o período da garantia, contate imediatamente o Suporte Técnico, que lhe indicará o procedimento a tomar. Se o defeito se confirmar, o produto deverá ser devolvido ao respetivo local de compra (ou qualquer outro local indicado pelo Suporte Técnico).

No âmbito da presente garantia, e por opção do Suporte Técnico, o produto defeituoso do consumidor será substituído ou reparado. Se, durante o período da garantia, o produto Thrustmaster for submetido à dita reparação, qualquer período mínimo de (7) dias durante o qual o produto estiver fora de serviço será adicionado ao período da garantia restante (este período decorre desde a data do pedido intervenção pelo consumidor ou desde a data em que o produto em questão é disponibilizado para reparação, se a data em que o produto é disponibilizado para reparação for posterior à data do pedido de intervenção). Se for permitido pela legislação em vigor, a responsabilidade total da Guillemot e das respectivas subsidiárias (incluindo para danos indiretos) está limitada à reparação ou à substituição do produto Thrustmaster. Se for permitido pela legislação em vigor, a Guillemot rejeita todas as garantias de comercialização ou adequação a um fim específico.

A presente garantia não se aplicará: (1) se o produto tiver sido modificado, aberto, alterado ou danificado como resultado de utilização inadequada ou abusiva, negligência, acidente, desgaste normal ou qualquer outra causa relacionada a um defeito de material ou fabricação (incluindo, mas sem limitação, combinar o produto Thrustmaster com qualquer elemento inadequado, incluindo, em particular, fontes de alimentação, baterias recarregáveis, carregadores ou quaisquer outros elementos não fornecidos pela Guillemot para este produto); (2) se o produto tiver sido usado para qualquer outro propósito além do uso doméstico, inclusive para fins profissionais ou comerciais (salas de jogos, treinamento ou competições, por exemplo); (3) na eventualidade de não cumprimento das instruções fornecidas pelo Suporte Técnico; (4) a software, estando o mesmo sujeito a uma garantia específica; (5) a consumíveis (elementos para substituir ao longo da vida útil do produto, como baterias descartáveis e almofadas de fones de ouvido, por exemplo); (6) a acessórios (cabos, estojos, bolsas, sacos e correias de pulso, por exemplo); (7) se o produto foi vendido num leilão público.

A presente garantia não é transmissível.

Os direitos legais do consumidor no que concerne à legislação aplicável à venda de bens de consumo no seu país não são afetados pela presente garantia.

Disposições de garantia adicionais

Durante o período da garantia, a Guillemot não fornecerá, em princípio, quaisquer peças de substituição, uma vez que o Suporte Técnico é a única parte autorizada a abrir e/ou reparar qualquer produto Thrustmaster (exceto por quaisquer procedimentos de reparação que o Suporte Técnico possa pedir ao consumidor para realizar, através de instruções por escrito – por exemplo, devido à simplicidade e à falta de confidencialidade do processo de reparação – e fornecendo ao consumidor a(s) peça(s) de substituição necessária(s), quando aplicável).

Tendo em conta os seus ciclos de inovação, e a fim de proteger o seu know-how e segredos comerciais, a Guillemot não fornecerá, em princípio, qualquer notificação de reparação ou peças de substituição para produtos Thrustmaster cujo período da garantia tenha expirado.

Nos Estados Unidos da América e no Canadá, a presente garantia está limitada ao mecanismo interno e à caixa do produto. Em nenhuma circunstância serão a Guillemot ou as respectivas subsidiárias consideradas responsáveis perante terceiros por quaisquer danos indiretos ou acidentais resultantes da violação de quaisquer garantias expressas ou implícitas. Alguns estados/províncias não permitem a limitação da duração de uma garantia implícita ou a exclusão ou limitação de responsabilidade por danos indiretos ou acidentais, portanto as limitações ou exclusões supracitadas podem não se aplicar a você. A presente garantia concede-lhe direitos legais específicos, e você também pode ter outros direitos, que variam de acordo com o estado ou a província.

Responsabilidade

Se for permitido pela legislação em vigor, a Guillemot Corporation S.A. (a seguir designada como "Guillemot") e as respectivas subsidiárias rejeitam qualquer responsabilidade por quaisquer danos resultantes de uma ou mais das seguintes causas: (1) o produto foi modificado, aberto ou alterado; (2) não cumprimento das instruções de montagem; (3) utilização imprópria ou abusiva, negligência ou acidente (um impacto, por exemplo); (4) desgaste normal; (5) utilização do produto para qualquer outro propósito além do uso doméstico, inclusive para fins profissionais ou comerciais (salas de jogos, treinamento ou competições, por exemplo). Se for permitido ao abrigo da legislação aplicável, a Guillemot e as respectivas subsidiárias rejeitam qualquer responsabilidade por danos relacionados a um defeito de material ou fabricação relativamente ao produto (incluindo, mas sem limitação, quaisquer danos causados direta ou indiretamente por qualquer software ou por combinar o produto Thrustmaster com qualquer elemento inadequado, incluindo, em particular, fontes de alimentação, baterias recarregáveis, carregadores ou quaisquer outros elementos não fornecidos pela Guillemot para este produto).

THRUSTMASTER®

SUPOORTE TÉCNICO

<https://support.thrustmaster.com>



DECLARAÇÃO DE CONFORMIDADE

Aviso de Cumprimento dos EUA: Este equipamento foi testado e considerado em conformidade com os limites para um dispositivo digital Classe B, conforme a Parte 15 das regras da FCC.

DIREITOS AUTORAIS

© 2022 Guillemot Corporation S.A. Todos os direitos reservados. Thrustmaster® é uma marca registada da Guillemot Corporation S.A. Sparco® é uma marca registada da Sparco S.p.A.

Todas as outras marcas comerciais e nomes de marcas são por este meio reconhecidas e pertencem aos respectivos proprietários. As ilustrações não são vinculativas. Os conteúdos, desenhos e especificações estão sujeitos a alteração sem aviso prévio e podem variar de país para país. Fabricado na China.

RECOMENDAÇÕES DE PROTEÇÃO AMBIENTAL

Respeite a legislação local sobre a reciclagem de equipamento elétrico e eletrónico.

Guarde estas informações. As cores e as decorações podem variar.

Os prendedores de plástico e os adesivos devem ser removidos do produto antes da utilização.

www.thrustmaster.com



TSS HANDBRAKE

sparco® Mod

ПК

Инструкция по эксплуатации

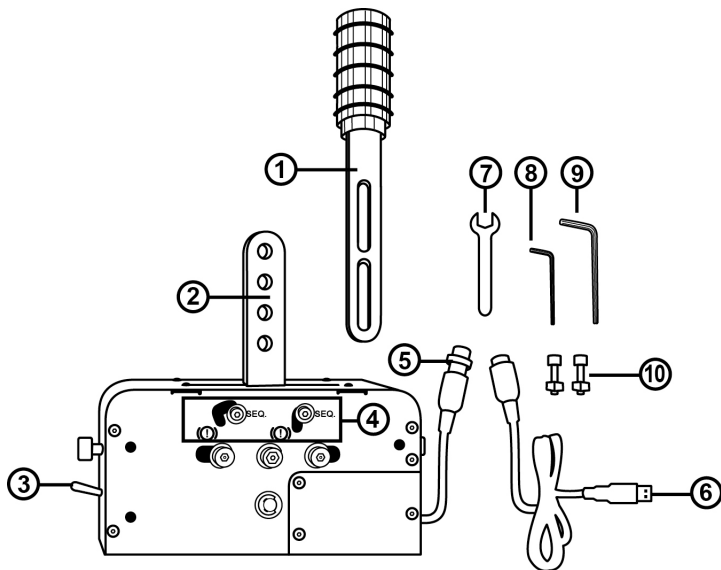

ТЕХНИЧЕСКИЕ ХАРАКТЕРИСТИКИ

- 1 Съёмный рычаг (не установлен по умолчанию)
- 2 Крепежные рычаги
- 3 Переключатель режима РУЧНОЙ ТОРМОЗ / СЕКВЕНЦИОННЫЙ ПЕРЕКЛЮЧАТЕЛЬ ПЕРЕДАЧ
- 4 Механическая система переключения (для перехода между режимами РУЧНОЙ ТОРМОЗ и СЕКВЕНЦИОННЫЙ ПЕРЕКЛЮЧАТЕЛЬ ПЕРЕДАЧ)
- 5 Кабель с гнездовым разъемом DIN на базе
- 6 Съёмный кабель со штекерами DIN / USB
- 7 Гаечный ключ 13 мм
- 8 6-гранный ключ 3 мм
- 9 6-гранный ключ 6 мм
- 10 2 винта BTR M8 + 2 гайки M8

ВНИМАНИЕ!

Перед эксплуатацией данного изделия внимательно ознакомьтесь с настоящей инструкцией. Сохраните инструкцию для дальнейшего использования.



Внимание — опасность поражения электрическим током!

- * Изделие следует хранить в сухом месте, избегая попадания на него пыли и солнечного света.
- * Следует соблюдать направление подключения разъемов.
- * Не допускается перекручивание разъемов и кабелей; кабели нельзя тянуть.
- * Не допускается попадание жидкости на изделие и его разъемы.
- * Не допускается короткое замыкание в цепи изделия.
- * Запрещается разбирать изделие, кроме как в целях регулировки, описанной в настоящем руководстве; нельзя сжигать изделие и подвергать его воздействию высоких температур.
- * старайтесь не играть слишком долго;
- * после каждого часа игры делайте 10-15-минутный перерыв;
- * если в кистях, запястьях или предплечьях появилась усталость или боль, прекратите игру и отдохните в течение нескольких часов, прежде чем снова приступить к игре;
- * если вышеуказанные признаки проявляются снова при возвращении к игре, прекратите игру и обратитесь к врачу;
- * база рычага переключения должна быть надежна закреплена, как описано в настоящей инструкции.



Внимание — риск защемления в щелях направляющей переключения!

- * Храните изделие вне доступа детей.
- * Во время игры ни в коем случае не вставляйте пальцы (или иные части тела) в отверстия на направляющей переключения TSS HANDBRAKE.

НЕЛЬЗЯ



УСТАНОВКА СЪЕМНОГО РЫЧАГА (1) НА КРЕПЕЖНЫХ РЫЧАГАХ (2)

1. Вставьте съемный рычаг (1) между крепежными рычагами (2).

2. Отрегулируйте рычаг по высоте.

Полную высоту рычага (вместе с рукояткой) можно отрегулировать в диапазоне 21 — 30 см.

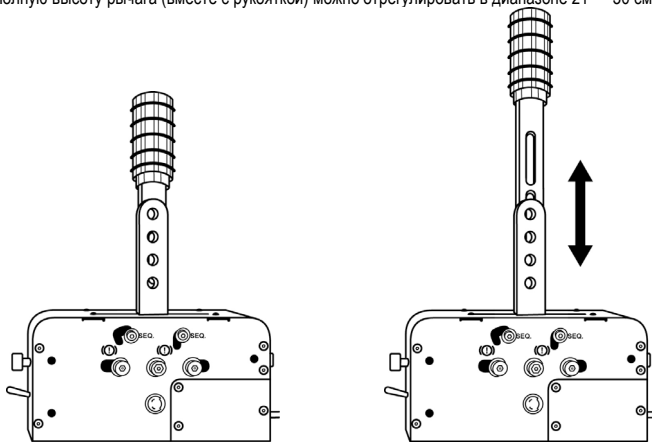

3. Прикрепите рычаг к крепежным рычагам с помощью 2 винтов BTR M8 (10), 2 гаек M8 (10) и 6-гранного ключа 6 мм (9).

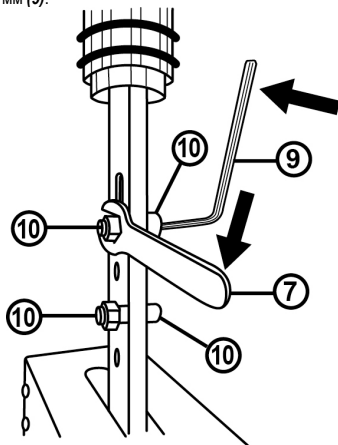

НАСТРОЙКА РЕЖИМА РУЧНОГО ТОРМОЗА

По умолчанию (при продаже) устройство TSS HANDBRAKE находится в режиме РУЧНОЙ ТОРМОЗ.

1. Переключатель режима РУЧНОЙ ТОРМОЗ / ПЕРЕКЛЮЧАТЕЛЬ ПЕРЕДАЧ (3) переведен в нижнее положение, РУЧНОЙ ТОРМОЗ.



2. Механическая система, обеспечивающая переключение между режимами РУЧНОЙ ТОРМОЗ и СЕКВЕНЦИОННЫЙ ПЕРЕКЛЮЧАТЕЛЬ ПЕРЕДАЧ, (4) переведена в положение РУЧНОЙ ТОРМОЗ.

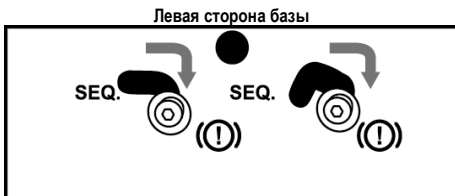

НАСТРОЙКА РЕЖИМА СЕКВЕНЦИОННОГО ПЕРЕКЛЮЧАТЕЛЯ ПЕРЕДАЧ

1. Поднимите переключатель режима РУЧНОЙ ТОРМОЗ / ПЕРЕКЛЮЧАТЕЛЬ ПЕРЕДАЧ (3) в положение режима СЕКВЕНЦИОННЫЙ ПЕРЕКЛЮЧАТЕЛЬ ПЕРЕДАЧ.

Передняя панель базы

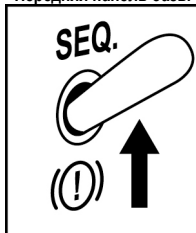

2. Для перехода из режима РУЧНОЙ ТОРМОЗ в режим СЕКВЕНЦИОННЫЙ ПЕРЕКЛЮЧАТЕЛЬ ПЕРЕДАЧ (4) слегка ослабьте винты механической системы (по 2 винта на каждой стороне базы) с помощью 3-мм 6-гранного ключа (8).
3. Переведите эти 4 винта (по 2 винта на каждой стороне базы) в положение SEQ.

Левая сторона базы



Правая сторона базы

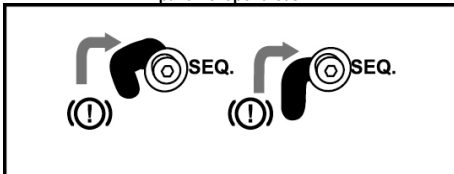

4. Убедитесь, что эти 4 винта (по 2 на каждой стороне базы) переведены надлежащим образом, и затяните их с помощью 3-мм 6-гранного ключа (8).

УСТАНОВКА УСТРОЙСТВА TSS HANDBRAKE

Устройство TSS HANDBRAKE можно закрепить на самых разных совместимых опорах (приобретаются отдельно) с помощью резьбовых отверстий М6, расположенных на каждой стороне устройства и на основании базы.

- 3 резьбовых отверстия на левой стороне базы.

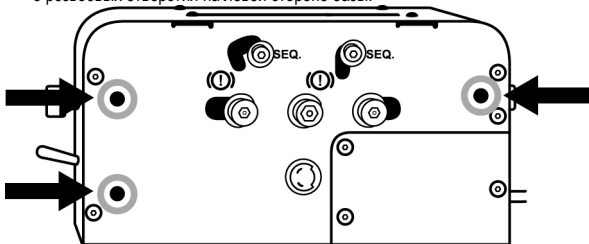

- 3 резьбовых отверстия на правой стороне базы.

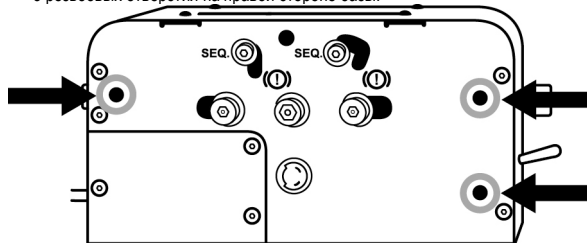

- 8 резьбовых отверстий на нижней стороне базы.

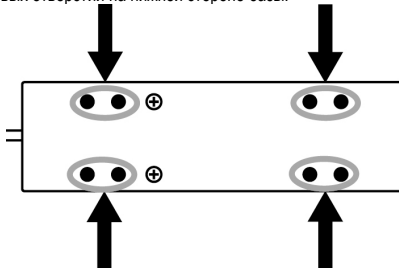

Схему установки устройства TSS HANDBRAKE на кокпите можно загрузить с сайта <http://support.thrustmaster.com>. Выберите «Рулевые системы / TSS HANDBRAKE», затем Template - Cockpit Setup.



НЕ ЗАТЯГИВАЙТЕ И НЕ ОСЛАБЛЯЙТЕ ЭТИ ВИНТЫ!



За исключением винтов, относящихся к механической системе переключения режимов РУЧНОЙ ТОРМОЗ и СЕКВЕНЦИОННЫЙ ПЕРЕКЛЮЧАТЕЛЬ ПЕРЕДАЧ (4), не затягивайте и не ослабляйте никакие винты, расположенные на базе TSS HANDBRAKE.

Левая сторона базы = никогда не затягивайте и не ослабляйте эти винты:

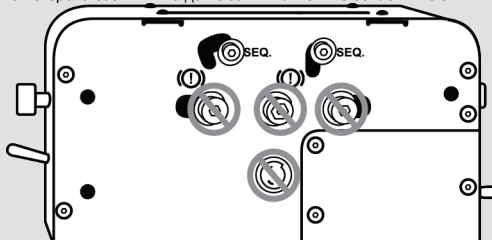

Правая сторона базы = никогда не затягивайте и не ослабляйте эти винты:

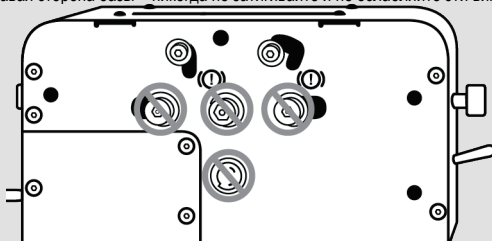

Передняя и задняя стороны базы = никогда не затягивайте и не ослабляйте эти винты:

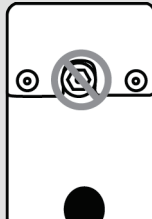

ИНСТРУКЦИИ ПО УСТАНОВКЕ ДЛЯ ПК

1. Перейдите на сайт <http://support.thrustmaster.com> и загрузите ПК-драйверы. Выберите «Рулевые системы / TSS HANDBRAKE», затем «Драйверы».
2. После завершения загрузки запустите программу установки и выполните указания на экране по подключению USB-кабеля устройства TSS HANDBRAKE к компьютеру и завершению установки.
3. После завершения установки щелкните кнопку «Готово» и перезапустите компьютер.
4. Выберите «Пуск / Все программы / Thrustmaster / TH8 Shifter / Control Panel», чтобы открыть окно «Игровые устройства».

В окне «Игровые устройства» отображается устройство **TSS HANDBRAKE Sparco® Mod** со статусом ОК.

5. Щелкните «Свойства», чтобы просмотреть свойства TSS HANDBRAKE на Панели управления Windows:



ОБЩИЕ ПРИМЕЧАНИЯ ДЛЯ ПК

* Перед запуском игры обязательно закройте окно «Игровые устройства» щелчком по кнопке ОК.

* Версия прошивки устройства TSS HANDBRAKE отображается в верхнем правом углу на вкладках Панели управления.

* На ПК рычаг переключения передач Thrustmaster поддерживается:

- всеми играми, совместимыми с функцией мульти-USB и ручными тормозами;
- всеми представленными в данный момент рулевыми системами.

* Рекомендуется подключать рулевую систему и устройство TSS HANDBRAKE непосредственно к портам USB 2.0 (а не USB 3.0) на ПК, без использования USB-концентратора.

- Некоторые игры поддерживают одновременное использование двух устройств TSS HANDBRAKE:

- 1 устройство TSS HANDBRAKE в режиме РУЧНОЙ ТОРМОЗ;
- 1 устройство TSS HANDBRAKE в режиме СЕКВЕНЦИОННЫЙ ПЕРЕКЛЮЧАТЕЛЬ ПЕРЕДАЧ.

ОБНОВЛЕНИЕ ПРОШИВКИ TSS HANDBRAKE

Прошивку в базе TSS HANDBRAKE можно обновить, то есть заменить более поздней версией, содержащей усовершенствования.

Для просмотра версии прошивки устройства TSS HANDBRAKE и, при необходимости, ее обновления: на ПК откройте сайт <http://support.thrustmaster.com>, выберите **Рулевые системы / TSS HANDBRAKE**, затем **Прошивка** и выполните указания по загрузке и установке.

РАСШИРЕННОЕ ПО ДЛЯ КАЛИБРОВКИ

Процедура калибровки устройства TSS HANDBRAKE выполняется автоматически.

Кроме того, можно загрузить расширенное калибровочное приложение для ПК: откройте сайт <http://support.thrustmaster.com>, выберите «Рулевые системы / TSS HANDBRAKE», затем «Программное обеспечение». С помощью данной программы можно настраивать следующее:

- аналоговый ход в режиме РУЧНОЙ ТОРМОЗ;
- аналоговый ход в режиме СЕКВЕНЦИОННЫЙ ПЕРЕКЛЮЧАТЕЛЬ ПЕРЕДАЧ.

Все настройки параметров немедленно сохраняются во встроенной памяти устройства TSS HANDBRAKE.

СОВЕТЫ И РЕКОМЕНДАЦИИ (не приведенные в данной инструкции)

На веб-сайте <http://support.thrustmaster.com> можно найти различные советы и рекомендации: выберите «Рулевые системы / TSS HANDBRAKE».

Сведения о потребительской гарантии

Корпорация Guillemot Corporation S.A., зарегистрированная по адресу Place du Granier, B.P. 97143, 35571 Chantepie, Франция, (далее — «Guillemot») гарантирует своим клиентам во всем мире, что в данном изделии Thrustmaster не будет выявлено никаких дефектов материалов и производства в течение гарантийного периода, который равен сроку предъявления претензии по соответствию для данного изделия. В странах Европейского Союза этот срок соответствует двум (2) годам с момента поставки изделия Thrustmaster. В других странах гарантийный период равен сроку предъявления претензии по соответствию для изделия Thrustmaster, определяемому соответствующим законодательством страны, в которой проживал потребитель на момент приобретения изделия Thrustmaster (если подобные претензии не действуют в соответствующей стране, гарантийный период равняется одному (1) году с первоначальной даты приобретения изделия Thrustmaster).

В случае обнаружения дефектов изделия во время гарантийного периода незамедлительно обратитесь в службу технической поддержки, сотрудники которой определят дальнейшую процедуру. Если дефект будет подтвержден, изделие следует вернуть по месту приобретения (или в любое другое место, указанное службой технической поддержки).

В рамках действия гарантии дефектное изделие будет, по усмотрению службы технической поддержки, заменено или возвращено в рабочее состояние. Если в течение гарантийного срока изделие Thrustmaster будет подвержено такому восстановлению, к оставшемуся гарантийному сроку прибавляется период времени, но не менее семи (7) дней, во время которого изделие находилось вне употребления (началом этого периода считается дата запроса покупателя о вмешательстве или дата предоставления дефектного изделия для восстановления, если изделие было предоставлено для восстановления позднее, чем был сделан запрос о вмешательстве). В мере, разрешенной применимым законодательством, полная ответственность компании Guillemot и ее дочерних компаний (в том числе косвенный ущерб) ограничивается восстановлением рабочего состояния или заменой изделия Thrustmaster. В мере, разрешенной применимым законодательством, компания Guillemot отказывается от любых гарантий коммерческой пригодности или пригодности для определенной цели.

Настоящая гарантия не распространяется: (1) на ситуации, когда изделие было видоизменено, открыто, модифицировано или получило повреждения в результате недопустимого или неправильного использования, небрежности или несчастного случая, естественного износа или любой другой причины, не связанной с дефектом материалов или производства (включая, помимо прочего, использование изделия Thrustmaster совместно с любыми неподходящими элементами, в частности — с блоками питания, аккумуляторами, зарядными устройствами и любыми другими элементами, не входящими в комплектацию Guillemot для данного изделия); (2) на случаи использования продукта в любых целях, кроме бытовых, в том числе на случаи профессионального или коммерческого применения (например, в игровых залах, для проведения обучения и соревнований); (3) на ситуации, когда указания службы технической поддержки не были выполнены; (4) на ПО, так как на такое ПО распространяется отдельная гарантия; (5) на расходные материалы (элементы, предназначенные для замены в течение срока службы изделия: например, батарейки и ушные подушки для гарнитур или наушников); (6) на аксессуары (например, кабели, чехлы, сумки, футляры, наручные ремешки); (7) на случаи продажи изделия с открытого аукциона.

Данная гарантия не подлежит передаче.

Настоящая гарантия не ущемляет прав потребителя, предоставляемых ему применимыми законами в отношении продажи потребительских товаров в соответствующей стране.

Дополнительные условия гарантии

В течение гарантийного срока компания Guillemot, в общем и целом, не предоставляет никаких запасных частей, так как вскрытие и/или модификацию любых изделий Thrustmaster вправе осуществлять только служба технической поддержки (за исключением каких-либо процедур по модификации, которые служба технической поддержки может предложить выполнить клиенту путем письменных инструкций и предоставления, при необходимости, требуемых запасных частей: например, в связи с отсутствием статуса сложности или конфиденциальности у такой восстановительной процедуры).

С учетом периода освоения новых изделий и в целях защиты своих ноу-хау и коммерческих тайн компания Guillemot, в общем и целом, не предоставляет каких-либо уведомлений о восстановлении или запасных частей для любых изделий Thrustmaster с истекшим гарантийным сроком.

Ответственность

В мере, разрешенной применимым законодательством, компания Guillemot Corporation S.A. (далее — «Guillemot») и ее дочерние предприятия отказываются от любой ответственности за любой ущерб, вызванный одним или несколькими из следующих факторов: (1) видоизменение, вскрытие или модификация изделия; (2) несоблюдение инструкций по сборке; (3) недопустимое или неправильное использование, небрежность, несчастный случай (например, физическое воздействие); (4) естественный износ; (5) использование продукта в любых целях, кроме бытовых, в том числе профессиональное или коммерческое применение (например, в игровых залах, для проведение обучения и соревнований). В мере, разрешенной применимым законодательством, компания Guillemot и ее дочерние предприятия отказываются от любой ответственности за любой ущерб, не связанный с дефектами материалов или изготовления, в отношении данного изделия (включая, помимо прочего, любой ущерб, вызванный прямо или опосредованно любым программным обеспечением или использованием изделия Thrustmaster с любыми неподходящими элементами, в частности — блоками питания, аккумуляторами, зарядными устройствами и любыми другими элементами, не входящими в комплектацию Guillemot для данного изделия).

THRUSTMASTER®

ТЕХНИЧЕСКОЙ ПОДДЕРЖКИ

<https://support.thrustmaster.com>



АВТОРСКОЕ ПРАВО

© 2022 Guillemot Corporation S.A. Все права защищены. Thrustmaster® является зарегистрированной торговой маркой Guillemot Corporation. Sparco является зарегистрированной торговой маркой Sparco S.p.A. Все прочие торговые марки являются собственностью соответствующих владельцев. Иллюстрации могут не соответствовать внешнему виду/функциям конкретного изделия. Содержание руководства, конструкция и технические характеристики изделия изменяются без предварительного уведомления и зависят от страны приобретения.

При использовании изделия учитывайте следующее: цвета и дизайн могут различаться. Пластиковые стяжки и клейкую ленту следует снять перед использованием изделия.

www.thrustmaster.com



TSS HANDBRAKE

sparco® Mod

PC

Εγχειρίδιο χρήσης

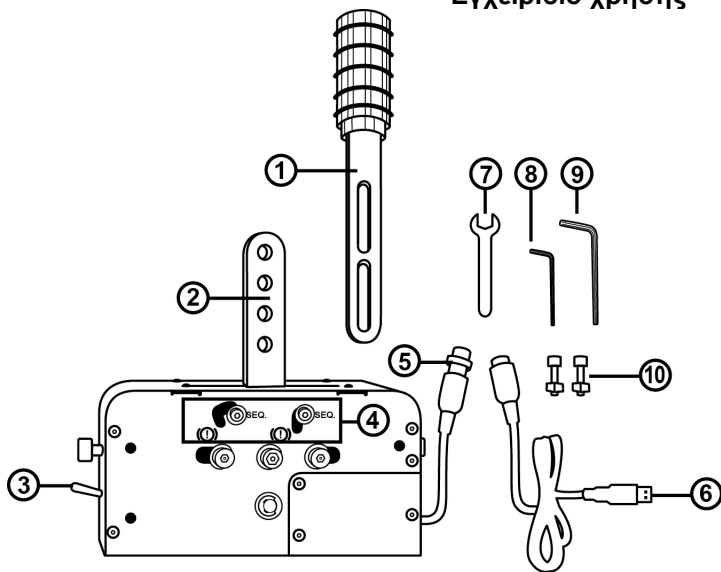

ΤΕΧΝΙΚΕΣ ΠΡΟΔΙΑΓΡΑΦΕΣ

- 1 Αποσπώμενος μοχλός (δεν είναι τοποθετημένος από προεπιλογή)
- 2 Στηρίγματα στερέωσης μοχλού
- 3 ΧΕΙΡΟΦΡΕΝΟ / Επιλογέας ΜΟΧΛΟΥ ΑΛΛΑΓΗΣ ΤΑΧΥΤΗΤΩΝ ΣΕΙΡΙΑΚΗΣ ΔΙΑΤΑΞΗΣ
- 4 Μηχανικό σύστημα αλλαγής (για εναλλαγή ανάμεσα στις λειτουργίες ΧΕΙΡΟΦΡΕΝΟ και ΜΟΧΛΟΣ ΑΛΛΑΓΗΣ ΤΑΧΥΤΗΤΩΝ ΣΕΙΡΙΑΚΗΣ ΔΙΑΤΑΞΗΣ)
- 5 Καλώδιο DIN και βύσμα θηλυκής υποδοχής στη βάση
- 6 Αποσπώμενο αρσενικό καλώδιο DIN / USB
- 7 Κλειδί 13 χιλιοστών
- 8 Κλειδί άλεν 3 χιλιοστών
- 9 Κλειδί άλεν 6 χιλιοστών
- 10 2 βίδες BTR M8 + 2 παξιμάδια M8

ΠΡΟΕΙΔΟΠΟΙΗΣΗ

Πριν χρησιμοποιήσετε αυτό το προϊόν, πρέπει να διαβάσετε αυτό το εγχειρίδιο προσεκτικά. Φυλάξτε αυτό το εγχειρίδιο για μελλοντική αναφορά.



Προειδοποίηση – Ηλεκτροπληξία

- * Κρατήστε αυτό το προϊόν σε στεγνό μέρος και μην το εκθέτετε σε σκόνη ή στον ήλιο.
- * Να σέβαστε την κατεύθυνση εισαγωγής για τις υποδοχές.
- * Μην περιστρέφετε ή τραβάτε τις υποδοχές και τα καλώδια.
- * Μην ρίχνετε υγρό στο προϊόν ή τις υποδοχές του.
- * Μην βραχυκυκλώνετε το προϊόν.
- * Μην αποσυναρμολογείτε το προϊόν (εκτός από τις πιθανές προσαρμογές που περιγράφονται σε αυτό το εγχειρίδιο), μην επιχειρήσετε να κάψετε το προϊόν και μην εκθέτετε το προϊόν σε υψηλές θερμοκρασίες.
- * Αποφύγετε να παίζετε μεγάλα χρονικά διαστήματα.
- * Κάντε διάλειμμα για 10 έως 15 λεπτά μετά από κάθε ώρα παιχνιδιού.
- * Εάν νιώσετε κόπωση ή πόνο σε χέρια, καρπούς ή μπράτσα, σταματήστε το παιχνίδι και ξεκουραστείτε για μερικές ώρες πριν αρχίσετε να παίζετε ξανά.
- * Εάν τα συμπτώματα ή οι πόνοι που περιγράφηκαν παραπάνω συνεχίσουν όταν αρχίσετε ξανά το παιχνίδι, σταματήστε να παίζετε και επισκεφτείτε τον ιατρό σας.
- * Βεβαιωθείτε ότι η βάση του μοχλού ταχυτήτων έχει στερεωθεί σωστά, όπως περιγράφεται στις οδηγίες που βρίσκονται σε αυτό το εγχειρίδιο.



Προειδοποίηση – Κίνδυνος μαγκώματος σε ανοίγματα της επιφάνειας διαδρομής του μοχλού ταχυτήτων

- * Κρατήστε το προϊόν μακριά από παιδιά.
- * Όταν παίζετε ένα παιχνίδι, ποτέ μην τοποθετείτε τα δάχτυλά σας (ή οποιαδήποτε άλλα μέρη του σώματός σας) στα ανοίγματα της επιφάνειας διαδρομής του μοχλού ταχυτήτων στο TSS HANDBRAKE.

ΠΟΤΕ

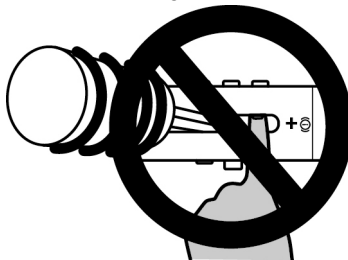

ΤΟΠΟΘΕΤΗΣΗ ΤΟΥ ΑΠΟΣΠΩΜΕΝΟΥ ΜΟΧΛΟΥ (1) ΣΤΑ ΣΤΗΡΙΓΜΑΤΑ ΣΤΕΡΕΩΣΗΣ (2)

1. Σύρετε τον αποσπώμενο μοχλό (1) ανάμεσα στα στηρίγματα τοποθέτησης (2).
2. Ρυθμίστε τον μοχλό στο επιθυμητό ύψος.
Το συνολικό ύψος του μοχλού (περιλαμβάνεται ο περιστρεφόμενος διακόπτης) μπορεί να ρυθμιστεί μεταξύ 21 και 30 εκατοστών.

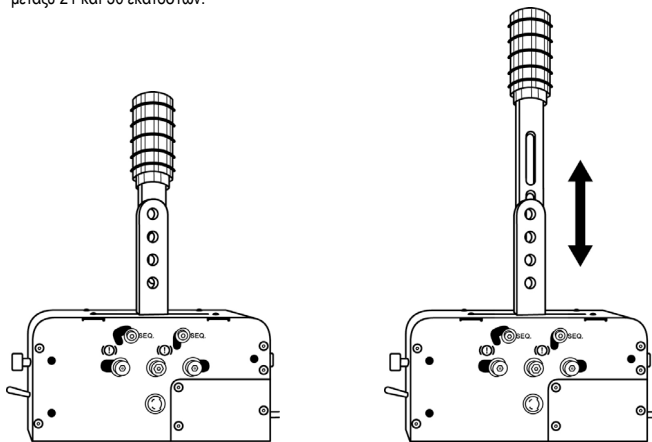

3. Τοποθετήστε τον μοχλό στα στηρίγματα στερέωσης χρησιμοποιώντας τις 2 βίδες BTR M8 (10), τα 2 παξιμάδια M8 (10) και το κλειδί άλεν 6 χιλιοστών (9).

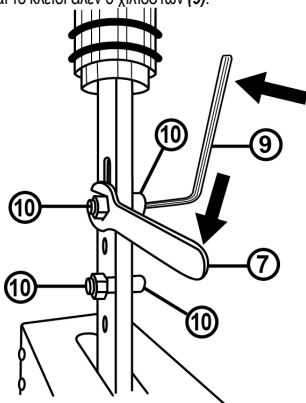

ΔΙΑΜΟΡΦΩΣΗ ΤΗΣ ΛΕΙΤΟΥΡΓΙΑΣ ΤΟΥ ΧΕΙΡΟΦΡΕΝΟΥ

Από προεπιλογή (κατά την αποσυσκευασία της συσκευής), το TSS HANDBRAKE είναι διαμορφωμένο στη λειτουργία ΧΕΙΡΟΦΡΕΝΟ.

1. Ο επιλογέας ΧΕΙΡΟΦΡΕΝΟ / ΜΟΧΛΟΣ ΑΛΛΑΓΗΣ ΤΑΧΥΤΗΤΩΝ (3) κατεβαίνει στη θέση λειτουργίας ΧΕΙΡΟΦΡΕΝΟ.

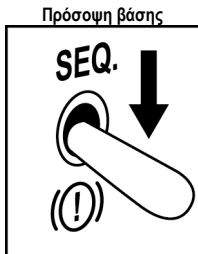

2. Το μηχανικό σύστημα με το οποίο μπορείτε να εναλλάξετε ανάμεσα στις λειτουργίες ΧΕΙΡΟΦΡΕΝΟ και ΜΟΧΛΟΣ ΑΛΛΑΓΗΣ ΤΑΧΥΤΗΤΩΝ ΣΕΙΡΙΑΚΗΣ ΔΙΑΤΑΞΗΣ (4) είναι προκαθορισμένος στη θέση ΧΕΙΡΟΦΡΕΝΟ.

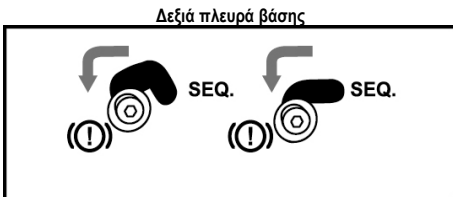
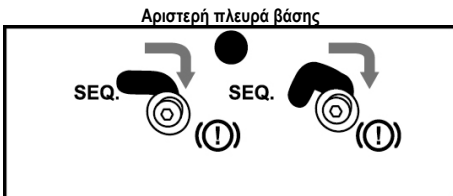

ΔΙΑΜΟΡΦΩΣΗ ΤΗΣ ΛΕΙΤΟΥΡΓΙΑΣ ΤΟΥ ΜΟΧΛΟΥ ΑΛΛΑΓΗΣ ΤΑΧΥΤΗΤΩΝ ΣΕΙΡΙΑΚΗΣ ΔΙΑΤΑΞΗΣ

1. Ανεβάστε τον επιλογέα ΧΕΙΡΟΦΡΕΝΟ / ΜΟΧΛΟΣ ΑΛΛΑΓΗΣ ΤΑΧΥΤΗΤΩΝ ΣΕΙΡΙΑΚΗΣ ΔΙΑΤΑΞΗΣ (3) στη θέση λειτουργίας ΜΟΧΛΟΣ ΑΛΛΑΓΗΣ ΤΑΧΥΤΗΤΩΝ ΣΕΙΡΙΑΚΗΣ ΔΙΑΤΑΞΗΣ.

Πρόσωση βάσης

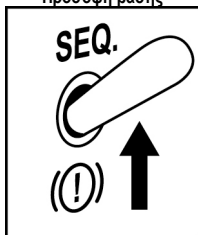

2. Για να εναλλάξετε από τη λειτουργία ΧΕΙΡΟΦΡΕΝΟ στη λειτουργία ΜΟΧΛΟΣ ΑΛΛΑΓΗΣ ΤΑΧΥΤΗΤΩΝ ΣΕΙΡΙΑΚΗΣ ΔΙΑΤΑΞΗΣ (4), χρησιμοποιήστε το κλειδί άλεν 3 χιλιοστών (8) για να ξεβιδώσετε ελάχιστα τις βίδες του μηχανικού συστήματος (2 βίδες, τοποθετημένες σε κάθε πλευρά της βάσης).
3. Μετακινήστε αυτές τις 4 βίδες (2 βίδες, τοποθετημένες σε κάθε πλευρά της βάσης) στη θέση SEQ.

Αριστερή πλευρά βάσης

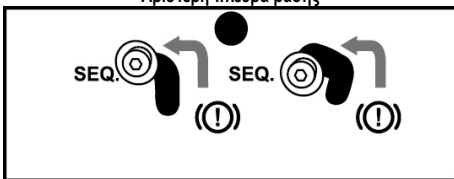

Δεξιά πλευρά βάσης

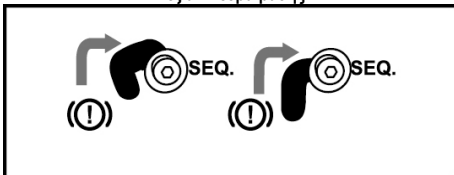

4. Ελέγξτε ότι αυτές οι 4 βίδες (2 σε κάθε πλευρά της βάσης) έχουν τοποθετηθεί τέλεια, και έπειτα σφίξτε τις με το κλειδί άλεν 3 χιλιοστών (8).

ΤΟΠΟΘΕΤΗΣΗ TSS HANDBRAKE

Το TSS HANDBRAKE είναι δυνατό να στερεωθεί σε διάφορα συμβατά στηρίγματα (πωλούνται χωριστά), χρησιμοποιώντας τις οπές τύπου M6 με σπείρωμα που βρίσκονται σε κάθε πλευρά της συσκευής και κάτω από τη βάση της:

- 3 οπές με σπείρωμα βρίσκονται σε κάθε πλευρά της βάσης.

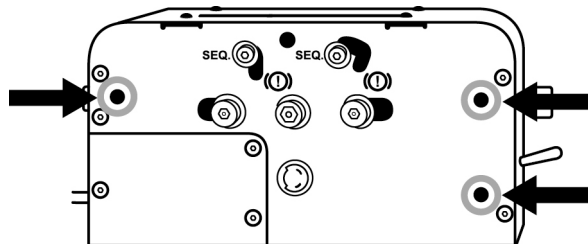
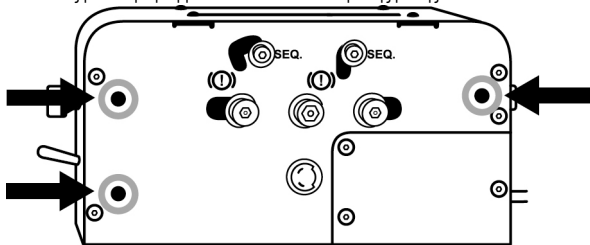

- 8 οπές με σπείρωμα βρίσκονται κάτω από τη βάση.

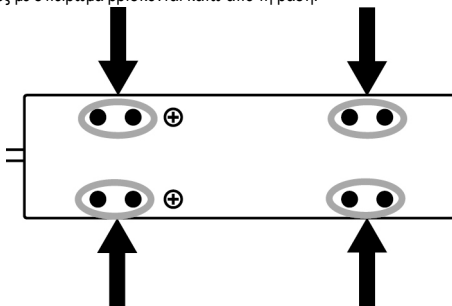

Το πρότυπο εγκατάστασης του TSS HANDBRAKE στη θέση του οδηγού υπάρχει διαθέσιμο για λήψη στον ιστότοπο <http://support.thrustmaster.com>. Επιλέξτε Τιμονιές / TSS HANDBRAKE, κι έπειτα Template - Cockpit Setup.



ΜΗΝ ΣΦΙΓΓΕΤΕ Ή ΧΑΛΑΡΩΝΕΤΕ ΑΥΤΕΣ ΤΙΣ ΒΙΔΕΣ !



Με εξαίρεση τις βίδες που σχετίζονται με το μηχανικό σύστημα που χρησιμοποιείται για την εναλλαγή της λειτουργίας από ΧΕΙΡΟΦΡΕΝΟ σε ΜΟΧΛΟΣ ΑΛΛΑΓΗΣ ΤΑΧΥΤΗΤΩΝ ΣΕΙΡΙΑΚΗΣ ΔΙΑΤΑΞΗΣ (4), ποτέ μην σφίγγετε ή χαλαρώνετε καμία βίδα που βρίσκεται στη βάση του TSS HANDBRAKE.

Αριστερή πλευρά της βάσης = Ποτέ μην σφίγγετε ή χαλαρώνετε αυτές τις βίδες:

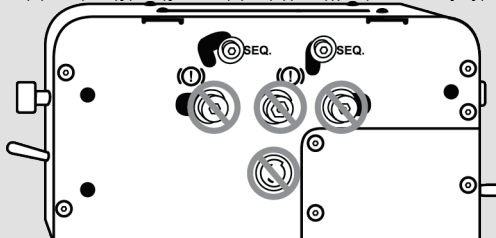

Δεξιά πλευρά της βάσης = Ποτέ μην σφίγγετε ή χαλαρώνετε αυτές τις βίδες:

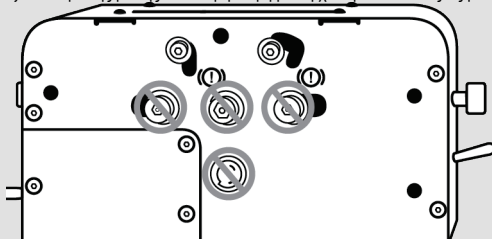

Εμπρός και πίσω πλευρά της βάσης = Ποτέ μην σφίγγετε ή χαλαρώνετε αυτές τις βίδες:

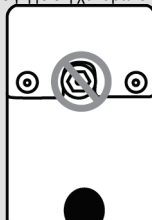
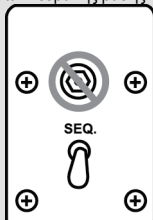

ΟΔΗΓΙΕΣ ΕΓΚΑΤΑΣΤΑΣΗΣ ΣΕ ΥΠΟΛΟΓΙΣΤΗ

1. Μεταβείτε στον ιστότοπο <http://support.thrustmaster.com> για να κατεβάσετε τα προγράμματα οδήγησης για υπολογιστή.

Επιλέξτε Τιμονιές / TSS HANDBRAKE, και μετά επιλέξτε Προγράμματα οδήγησης.

2. Μετά την ολοκλήρωση της λήψης, εκκινήστε το πρόγραμμα εγκατάστασης και ακολουθήστε τις οδηγίες στην οθόνη για να συνδέσετε το TSS HANDBRAKE στην υποδοχή USB του τιμονιού στον υπολογιστή σας και να ολοκληρώσετε τη διαδικασία εγκατάστασης.

3. Μόλις η εγκατάσταση ολοκληρωθεί, κάντε κλικ στο κουμπί Τέλος και επανεκκινήστε τον υπολογιστή σας.

4. Επιλέξτε Έναρξη / Όλα τα προγράμματα / Thrustmaster / Μοχλός αλλαγής ταχυτήτων TH8 / Πίνακας ελέγχου για να ανοίξετε το παράθυρο Ελεγκτές παιχνιδιού.

Στο παράθυρο των ελεγκτών παιχνιδιού εμφανίζεται το όνομα **TSS HANDBRAKE Sparco® Mod**, με την κατάσταση OK.

5. Κάντε κλικ στις ιδιότητες για να δείτε το TSS HANDBRAKE στο παράθυρο ελέγχου των Windows:



ΓΕΝΙΚΕΣ ΣΗΜΕΙΩΣΕΙΣ ΓΙΑ ΥΠΟΛΟΓΙΣΤΗ

* Να θυμάστε πάντα να κλείνετε εντελώς το παράθυρο των ελεγκτών του παιχνιδιού κάνοντας κλικ στο OK, προτού ξεκινήσετε το παιχνίδι σας.

* Η έκδοση του υλικολογισμικού του TSS HANDBRAKE εμφανίζεται στο επάνω δεξιό τμήμα στις καρτέλες στον Πίνακα ελέγχου.

* Σε υπολογιστή, ο μοχλός ταχυτήτων της Thrustmaster μπορεί να χρησιμοποιηθεί με τα εξής:

- Όλα τα παιχνίδια που είναι συμβατά με τη δυνατότητα πολλών USB και τις συσκευές χειρόφρενου.
- Όλες τις τωρινά διαθέσιμες τιμονιέρες.

* Συνιστούμε να συνδέσετε την τιμονιέρα σας και το TSS HANDBRAKE απευθείας στις θύρες USB 2.0 (όχι σε USB 3.0) στον υπολογιστή σας, χωρίς τη χρήση διαύλου (hub).

- Σε ορισμένα παιχνίδια μπορείτε να χρησιμοποιήσετε 2 συσκευές TSS HANDBRAKE ταυτόχρονα:

- 1 TSS HANDBRAKE με διαμόρφωση για τη λειτουργία ΧΕΙΡΟΦΡΕΝΟ.
- 1 TSS HANDBRAKE με διαμόρφωση για τη λειτουργία ΜΟΧΛΟΣ ΑΛΛΑΓΗΣ ΤΑΧΥΤΗΤΩΝ ΣΕΙΡΙΑΚΗΣ ΔΙΑΤΑΞΗΣ.

ΕΝΗΜΕΡΩΣΗ ΤΟΥ ΥΛΙΚΟΛΟΓΙΣΜΙΚΟΥ ΤΟΥ TSS HANDBRAKE

Το υλικολογισμικό που περιλαμβάνεται στη βάση του TSS HANDBRAKE έχει δυνατότητα ενημέρωσης (που σημαίνει ότι υπάρχει δυνατότητα αναβάθμισης σε πιο πρόσφατη έκδοση, με βελτιώσεις του προϊόντος).

Για να εμφανίσετε την έκδοση του υλικολογισμικού του TSS HANDBRAKE και να την ενημερώσετε, αν χρειαστεί: σε έναν υπολογιστή, μεταβείτε στον ιστότοπο <http://support.thrustmaster.com>, επιλέξτε **Τιμονιέρες / TSS HANDBRAKE**, κι έπειτα επιλέξτε **Υλικολογισμικό** και ακολουθήστε τις οδηγίες και τη διαδικασία λήψης και εγκατάστασης.

ΛΟΓΙΣΜΙΚΟ ΒΑΘΜΟΝΟΜΗΣΗΣ ΓΙΑ ΠΡΟΧΩΡΗΜΕΝΟΥΣ

Η διαδικασία βαθμονόμησης του TSS HANDBRAKE είναι αυτόματη.

Επίσης υπάρχει διαθέσιμη μια εφαρμογή βαθμονόμησης για προχωρημένους για υπολογιστή στον ιστότοπο <http://support.thrustmaster.com>: επιλέξτε Τιμονιέρες / TSS HANDBRAKE, κι έπειτα Λογισμικό. Με αυτό το λογισμικό μπορείτε να ρυθμίσετε τα ακόλουθα:

- Αναλογική διαδρομή σε λειτουργία ΧΕΙΡΟΦΡΕΝΟ.
- Αναλογική διαδρομή σε λειτουργία ΜΟΧΛΟΣ ΑΛΛΑΓΗΣ ΤΑΧΥΤΗΤΩΝ ΣΕΙΡΙΑΚΗΣ ΔΙΑΤΑΞΗΣ.

Κάθε προσαρμοσμένη ρύθμιση αποθηκεύεται αυτόματα στην εσωτερική μνήμη του TSS HANDBRAKE.

ΣΥΜΒΟΥΛΕΣ & ΥΠΟΔΕΙΞΕΙΣ (δεν αναφέρονται σε αυτό το εγχειρίδιο)

Θα βρείτε πολλές συμβουλές και υποδείξεις διαθέσιμες στον ιστότοπο <http://support.thrustmaster.com>.
Επιλέξτε Τιμονιέρες / TSS HANDBRAKE.

Πληροφορίες εγγύησης καταναλωτή

Παγκοσμίως, η Guillemot Corporation S.A. της οποίας η εγγεγραμμένη έδρα είναι η οδός Place du Granier, B.P. 97143, 35571 Chanteprie, France (Γαλλία) (εφεξής "Guillemot") εγγυάται στον καταναλωτή ότι το προϊόν της Thrustmaster δεν παρουσιάζει ελάττωμα στο υλικό ούτε κατασκευαστικές ατέλειες για το χρονικό διάστημα της εγγύησης, το οποίο αντιστοιχεί στο χρονικό όριο για άσκηση αγωγής για συμμόρφωση αναφορικά με αυτό το προϊόν. Στις χώρες της E.E., αυτό αντιστοιχεί σε διάστημα δύο (2) ετών από την παράδοση του προϊόντος της Thrustmaster. Σε άλλες χώρες, η περίοδος εγγύησης αντιστοιχεί στο χρονικό όριο για άσκηση αγωγής για συμμόρφωση αναφορικά το προϊόν της Thrustmaster σύμφωνα με την ισχύουσα νομοθεσία της χώρας στην οποία ο καταναλωτής διέμενε κατά την ημερομηνία αγοράς του προϊόντος της Thrustmaster (σε περίπτωση που δεν υπάρχει τέτοια ενέργεια στην αντίστοιχη χώρα, τότε η εγγύηση θα ισχύει για ένα (1) έτος από την αρχική ημερομηνία αγοράς του προϊόντος της Thrustmaster).

Σε περίπτωση που το προϊόν σας φαίνεται να είναι ελαττωματικό κατά την περίοδο της εγγύησης, επικοινωνήστε αμέσως με την Τεχνική υποστήριξη, η οποία θα υποδείξει την διαδικασία που θα ακολουθήσετε. Αν το ελάττωμα επιβεβαιωθεί, το προϊόν πρέπει να επιστραφεί στο σημείο αγοράς του (ή σε οποιοδήποτε άλλο σημείο υποδεικνύει η Τεχνική υποστήριξη).

Στα πλαίσια της εγγύησης, το ελαττωματικό προϊόν του καταναλωτή, με επιλογή της Τεχνικής υποστήριξης, είτε θα αντικατασταθεί είτε θα επιστραφεί και θα είναι σε κατάσταση λειτουργίας. Αν κατά τη διάρκεια της περιόδου εγγύησης το προϊόν της Thrustmaster υπόκειται σε τέτοιου είδους μετασκευή, οποιαδήποτε περίοδος τουλάχιστον επτά (7) ημερών κατά την οποία το προϊόν έχει τεθεί εκτός χρήσης θα προστεθεί στην εναπομένουσα περίοδο εγγύησης (αυτή η περίοδος ισχύει από την ημερομηνία του αιτήματος του καταναλωτή για παρέμβαση ή από την ημερομηνία κατά την οποία το εν λόγω προϊόν διατίθεται για μετασκευή, αν η ημερομηνία κατά την οποία το προϊόν διατίθεται για μετασκευή είναι επακόλουθη της ημερομηνίας του αιτήματος για παρέμβαση). Αν επιτρέπεται από την ισχύουσα νομοθεσία, η πλήρης ευθύνη της Guillemot και των θυγατρικών της (περιλαμβανομένου οι επακόλουθες ζημιές) περιορίζεται στην επιστροφή σε κατάσταση λειτουργίας ή την αντικατάσταση του προϊόντος της Thrustmaster. Αν επιτρέπεται από την ισχύουσα νομοθεσία, η Guillemot αποποιείται κάθε εγγύηση εμπροθεσιμότητας ή καταλληλότητας για τον συγκεκριμένο σκοπό.

Η παρούσα εγγύηση δεν ισχύει: (1) αν το προϊόν έχει τροποποιηθεί, ανοιχτεί, μεταποιηθεί ή υποστεί βλάβη ως αποτέλεσμα ακατάλληλης ή κακής χρήσης, αμέλειας, ατυχήματος, φυσιολογικής φθοράς ή οποιασδήποτε άλλης αιτίας που δεν σχετίζεται με ελάττωμα στο υλικό ή κατασκευαστικό ελάττωμα (συμπεριλαμβανομένων, ενδεικτικά, συνδυάζοντας το προϊόν της Thrustmaster με οποιοδήποτε ακατάλληλο στοιχείο, συμπεριλαμβανομένων συγκεκριμένων παροχών ρεύματος, επαναφορτιζόμενων μπαταριών, φορτιστών ή άλλων στοιχείων που δεν παρέχονται από τη Guillemot για αυτό το προϊόν), (2) αν το προϊόν έχει χρησιμοποιηθεί για οποιαδήποτε άλλη χρήση πέρα από την οικιακή χρήση, συμπεριλαμβανομένης χρήσης για επαγγελματικούς ή εμπορικούς σκοπούς (για παράδειγμα, δωμάτια παιχνιδιών, εκπαίδευση, διαγωνισμοί), (3) σε περίπτωση μη συμμόρφωσης με τις οδηγίες που παρέχονται από την Τεχνική υποστήριξη, (4) για λογισμικό, το εν λόγω λογισμικό υπόκειται σε συγκεκριμένη εγγύηση, (5) για αναλώσιμα (στοιχεία που πρόκειται να αντικατασταθούν από τη διάρκεια ζωής του προϊόντος: για παράδειγμα, μπαταρίες μίας χρήσης, καλύμματα αυτιών για σετ ακουστικών ή ακουστικά), (6) για αξεσουάρ (για παράδειγμα, καλώδια, περιβλήματα, θήκες, τσάντες, λουράκια καρπού), (7) αν το προϊόν πωληθεί σε δημοπρασία.

Η παρούσα εγγύηση δεν μεταβιβάζεται.

Τα νομικά δικαιώματα του καταναλωτή σε σχέση με την ισχύουσα νομοθεσία όσον αφορά την πώληση των καταναλωτικών ειδών στη χώρα του/της που δεν επηρεάζονται από την παρούσα εγγύηση.

Επιπλέον διατάξεις εγγύησης

Κατά την περίοδο εγγύησης, η Guillemot δεν θα διαθέσει, κατά βάση, κανένα ανταλλακτικό, καθώς η Τεχνική υποστήριξη είναι ο μόνος συμβαλλόμενος εξουσιοδοτημένος να ανοίξει και/ή να μετασκευάσει οποιοδήποτε προϊόν της Thrustmaster (με εξαίρεση κάθε διαδικασία μετασκευής, την οποία η Τεχνική υποστήριξη μπορεί να ζητήσει να διεξάγει ο καταναλωτής, υπό τη μορφή γραπτών οδηγιών – για παράδειγμα, λόγω της απλούστευσης και της έλλειψης εμπιστευτικότητας της διαδικασίας μετασκευής – και παρέχοντας στον καταναλωτή το απαιτούμενο(α) ανταλλακτικό(ά), όπου είναι εφικτό).

Δεδομένου των κύκλων καινοτομιών και με σκοπό την προστασία της τεχνολογίας και των εμπορικών μυστικών, η Guillemot δεν θα παρέχει, κατά βάση, καμία ειδοποίηση περί μετασκευής ή ανταλλακτικών για κανένα προϊόν της Thrustmaster του οποίου η περίοδος εγγύησης έχει λήξει.

Ευθύνη

Αν επιτρέπεται από την ισχύουσα νομοθεσία, η Guillemot Corporation S.A. (εφεξής "Guillemot") και οι θυγατρικές της αποποιούνται κάθε ευθύνης για οποιαδήποτε ζημιά προκαλείται από ένα ή περισσότερα από τα ακόλουθα: (1) το προϊόν έχει τροποποιηθεί, ανοιχτεί ή μεταποιηθεί, (2) αποτυχία ως προς τη συμμόρφωση με τις οδηγίες συναρμολόγησης, (3) ακατάλληλη ή κακή χρήση, αμέλεια, ατύχημα (για παράδειγμα, πρόσκρουση), (4) φυσιολογική φθορά, (5) χρήση του προϊόντος για οποιαδήποτε άλλη χρήση πέρα από την οικιακή χρήση, συμπεριλαμβανομένης χρήσης για επαγγελματικούς ή εμπορικούς σκοπούς (για παράδειγμα, δωμάτια παιχνιδιών, εκπαίδευση, διαγωνισμοί). Αν επιτρέπεται από την ισχύουσα νομοθεσία, η Guillemot και οι θυγατρικές της αποποιούνται κάθε ευθύνης για οποιαδήποτε ζημιά δεν σχετίζεται με λάθος στο υλικό ή την κατασκευή αναφορά με το προϊόν (συμπεριλαμβάνεται, ενδεικτικά, οποιαδήποτε ζημιά προκαλείται άμεσα ή έμμεσα από οποιοδήποτε λογισμικό ή από συνδυασμό του προϊόντος της Thrustmaster με κάθε ακατάλληλο στοιχείο, συμπεριλαμβανομένων συγκεκριμένων παροχών ρεύματος, επαναφορτιζόμενων μπαταριών, φορτιστών ή άλλων στοιχείων που δεν παρέχονται από την Guillemot για αυτό το προϊόν).

THRUSTMASTER®

ΤΕΧΝΙΚΗ ΥΠΟΣΤΗΡΙΞΗ

<https://support.thrustmaster.com>



Πνευματικά δικαιώματα

© 2022 Guillemot Corporation S.A. Με την επιφύλαξη παντός δικαιώματος. Η ονομασία Thrustmaster® είναι εμπορικό σήμα της Guillemot Corporation S.A. Η ονομασία Sparco είναι εμπορικό σήμα της Sparco S.p.A. Όλα τα υπόλοιπα εμπορικά σήματα αποτελούν ιδιοκτησία των αντίστοιχων κατόχων τους. Οι εικόνες δεν είναι δεσμευτικές. Τα περιεχόμενα, οι σχεδιασμοί και οι προσδιορισμοί προδιαγραφών υπόκεινται σε αλλαγή χωρίς ειδοποίηση και ενδέχεται να ποικίλουν από χώρα σε χώρα. Κατασκευάζεται στην Κίνα.

ΣΥΣΤΑΣΗ ΠΡΟΣΤΑΣΙΑΣ ΠΕΡΙΒΑΛΛΟΝΤΟΣ



Στην Ευρωπαϊκή Ένωση: Στο τέλος της ωφέλιμης διάρκειας ζωής, το παρόν προϊόν δεν πρέπει να απορρίπτεται με τα τυπικά οικιακά απορρίμματα, αλλά να απορρίπτεται σε σημείο συλλογής απόρριψης ηλεκτρικού και ηλεκτρονικού εξοπλισμού για ανακύκλωση.

Το παρόν επιβεβαιώνεται με το σύμβολο που υπάρχει στο προϊόν, στο εγχειρίδιο χρήσης ή στη συσκευασία.

Ανάλογα με τα χαρακτηριστικά τους, τα υλικά μπορούν να ανακυκλωθούν. Μέσω της ανακύκλωσης και άλλων μορφών επεξεργασίας απόρριψης ηλεκτρικού και ηλεκτρονικού εξοπλισμού, μπορείτε να συμβάλετε σημαντικά

στην προστασία του περιβάλλοντος. Επικοινωνήστε με τις τοπικές αρχές για το πλησιέστερο σε εσάς σημείο συλλογής.

Για όλες τις υπόλοιπες χώρες: Να τηρείτε τους τοπικούς νόμους περί ανακύκλωσης του ηλεκτρικού και ηλεκτρονικού εξοπλισμού.

Κρατήστε αυτές τις πληροφορίες. Τα χρώματα και τα διακοσμητικά ενδέχεται να ποικίλουν.

Τα πλαστικά εξαρτήματα σύνδεσης και τα αυτοκόλλητα υλικά πρέπει να αφαιρούνται από το προϊόν πριν τη χρήση του.

www.thrustmaster.com

*Ισχύει μόνο σε ΕΕ και Τουρκία



TSS HANDBRAKE

sparco® Mod

PC

Kullanma Kılavuzu

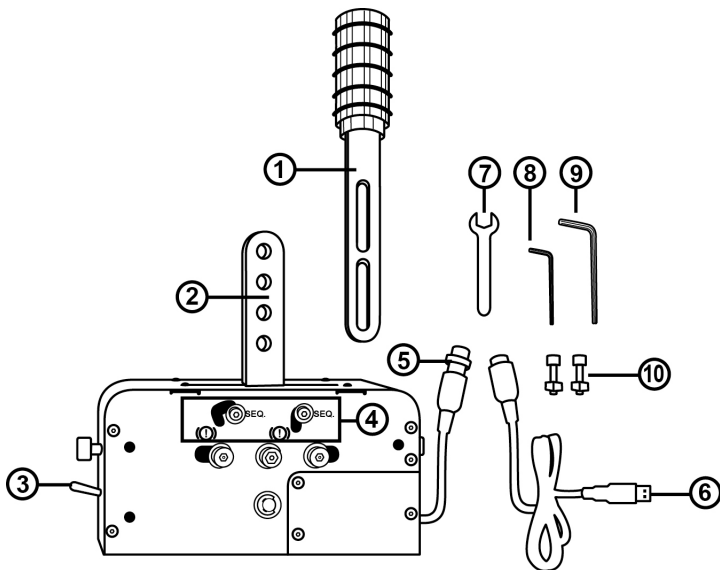

TEKNİK ÖZELLİKLER

- 1 Ayrılabilir kol (teslimat sırasında monteli değildir)
- 2 Kol montaj kolları
- 3 EL FRENİ / SIRALI VİTES seçme düğmesi
- 4 Mekanik geçiş sistemi (EL FRENİ ile SIRALI VİTES modları arasında geçiş için)
- 5 Tabanda DIN kablo ve dışı konektör
- 6 Ayrılabilir erkek DIN / USB kablosu
- 7 13 mm lokma anahtarı
- 8 3 mm alyan anahtarı
- 9 6 mm alyan anahtarı
- 10 2 BTR M8 civata + 2 M8 somun

UYARI

Bu ürünü kullanmadan önce bu kılavuzu mutlaka baştan sona dikkatlice okuyun. Bu kılavuzu ileride başvuru kaynağı olarak kullanmak üzere saklayın.



Uyarı – Elektrik çarpması

- * Bu ürünü kuru bir yerde saklayın ve toza veya güneş ışığına maruz bırakmayın.
- * Konektörlerin takma yönüne dikkat edin.
- * Konektörleri ve kabloları bükmeyin ve çekmeyin.
- * Ürünün veya konektörünün üzerine sıvı dökmeyin.
- * Ürünü kısa devre yapmayın.
- * Bu ürünü parçalarına ayırmayın (bu kılavuzda anlatılan olası ayarlamalar hariç), ürünü yakmaya çalışmayın ve ürünü yüksek sıcaklıklara maruz bırakmayın.
- * Uzun sürelerle oynamaktan kaçınınız.
- * Her oyun saatinin ardından 10 ila 15 dakika ara verin.
- * Ellerinizde, bileklerinizde veya kollarınızda yorgunluk veya ağrı hissederseniz oynamayı kesin ve yeniden oynamaya başlamadan önce birkaç saat dinlenin.
- * Yeniden oynamaya başladığınızda yukarıda anlatılan belirtiler veya ağrılar tekrar ederse oynamayı kesin ve bir doktora başvurun.
- * Vites tabanının, bu kılavuzda bulunan talimatlarda anlatıldığı gibi düzgün monte edildiğini kontrol edin.



Uyarı – Vites tablası açıklıklarında sıkışma riski

- * Çocukların ulaşabileceği yerlerden uzak tutun.
- * Oyun oynarken parmaklarınızı (veya vücudunuzun diğer uzuvlarını) TSS HANDBRAKE vites tablalarının açıklıklarına asla koymayın.

ASLA

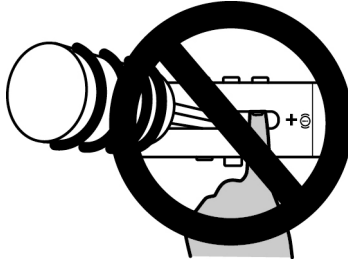

AYRILABİLİR KOLUN (1) MONTAJ KOLLARINA (2) TAKILMASI

1. Ayrılabilir kolu (1) montaj kollarının (2) arasına sürün.

2. Kolu istenen yüksekliğe ayarlayın.

Kolun toplam yüksekliği (topuz dahil) 21 cm ile 30 cm arasında ayarlanabilir.

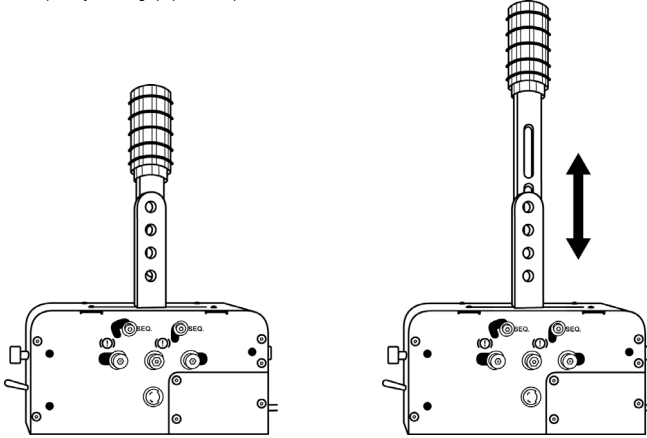

3. Kolu montaj kollarına, 2 BTR M8 cıvata (10), 2 M8 somun (10) ve 6 mm alyan anahtar (9) ile monte edin.

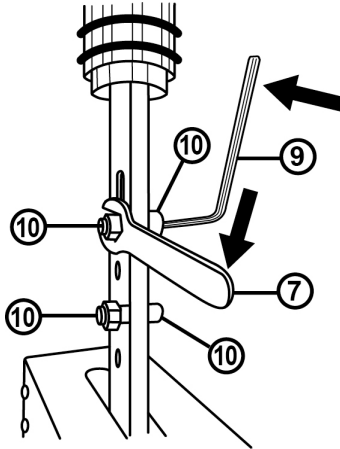

EL FRENİ MODUNUN AYARLANMASI

Cihaz ambalajından çıkarıldığında TSS HANDBRAKE, EL FRENİ moduna ayarlı durumdadır.

1. EL FRENİ / VİTES seçme düğmesi (3) EL FRENİ modu konumuna indirilir.

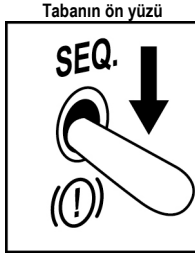

2. EL FRENİ modu ile SIRALI VİTES modu arasında geçiş yapmanızı sağlayan mekanik sistem (4) EL FRENİ konumuna önceden ayarlanmıştır.

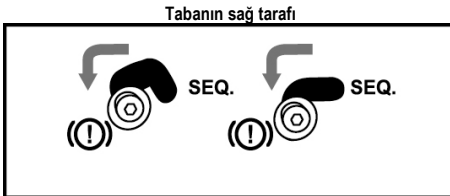
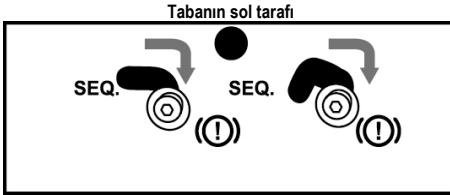

SIRALI VİTES MODUNUN AYARLANMASI

1. EL FRENİ / VİTES seçme düğmesini (3) SIRALI VİTES modu konumuna kaldırın.

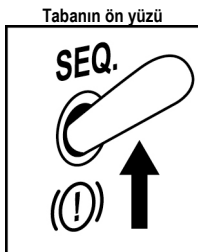

2. EL FRENİ modunu SIRALI VİTES moduna almak için (4), 3 mm alyan anahtarını (8) kullanarak mekanik sistem vidalarını (tabanın her iki tarafında 2 civata) hafifçe gevşetin.
3. Bu 4 vidayı (tabanın her iki tarafında 2 civata) SEQ konumuna alın.

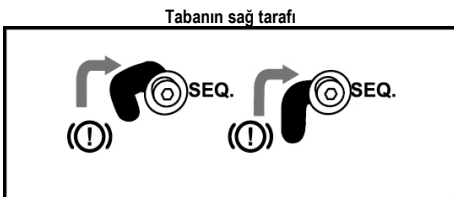
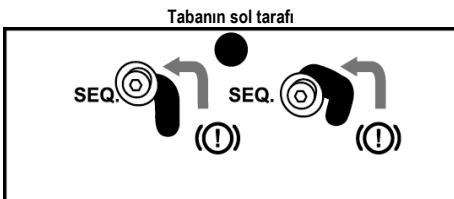

4. Bu 4 vidanın (tabanın her iki tarafında 2 adet) kusursuz şekilde yeniden konumlandırıldığını kontrol ederek 3 mm alyan anahtarla (8) sıkın.

TSS HANDBRAKE'İN MONTE EDİLMESİ

TSS HANDBRAKE, çeşitli uyumlu platformlara (ayrı olarak satılır) cihazın her iki tarafında ve tabanının altında bulunan M6 dişli delikler kullanılarak monte edilebilir:

- Tabanın sol tarafında 3 dişli delik bulunur.

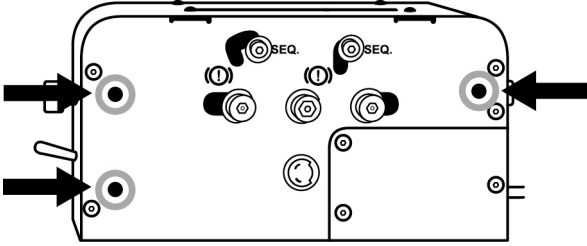

- Tabanın sağ tarafında 3 dişli delik bulunur.

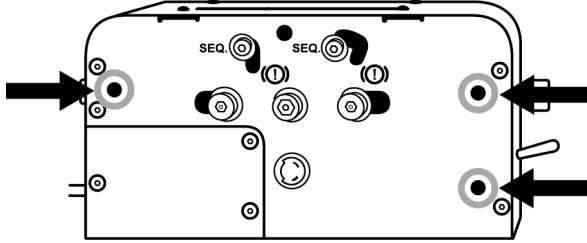

- Tabanın altında 8 dişli delik bulunur.

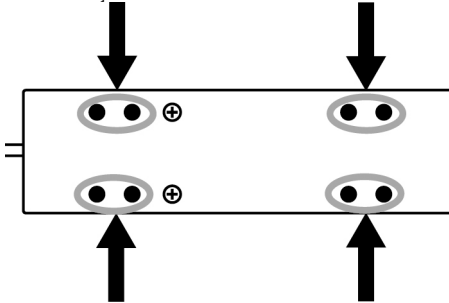

TSS HANDBRAKE kokpit montaj şablonu <http://support.thrustmaster.com> adresinde mevcuttur. Racing Wheels / TSS HANDBRAKE, ardından Template - Cockpit Setup'ı seçin.



BU VIDALARI GEVŞETMEYİN VEYA SIKMAYIN



EL FRENİ modu ile SIRALI VİTES modu arasında geçiş için kullanılan mekanik sistem (4) ile ilgili vidalar dışında TSS HANDBRAKE tabanında bulunan hiçbir vidayı asla sıkmayın veya gevşetmeyin.

Tabanın sol tarafı = Bu vidaları asla sıkmayın veya gevşetmeyin:

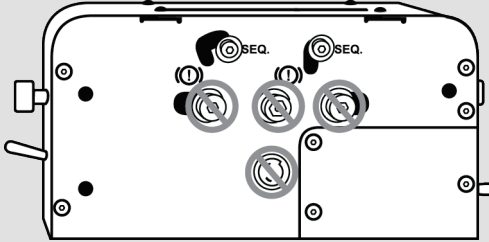

Tabanın sağ tarafı = Bu vidaları asla sıkmayın veya gevşetmeyin:

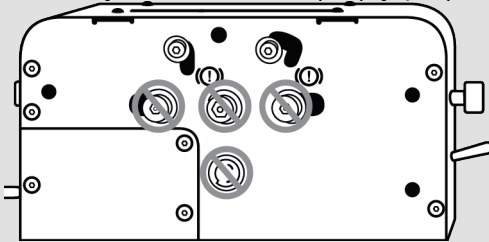

Tabanın ön ve arka tarafları = Bu vidaları asla sıkmayın veya gevşetmeyin:

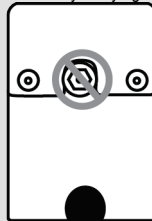
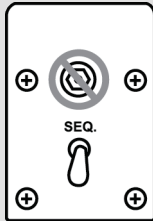

PC İÇİN KURULUM TALİMATLARI

1. PC sürücülerini indirmek için <http://support.thrustmaster.com> to download adresine gidin. Racing Wheels / TSS HANDBRAKE, ardından Drivers'ı seçin.
2. İndirme tamamlandığında kurulum programını başlatın, ardından ekrandaki talimatları izleyerek TSS HANDBRAKE'in USB konektörünü bilgisayarınıza bağlayın ve kurulum işlemini tamamlayın.
3. Yükleme tamamlandığında Finish (Bitti) düğmesine tıklayın ve bilgisayarınızı yeniden başlatın.
4. Başlat / Tüm Programlar / Thrustmaster / TH8 Shifter / Control Panel'i seçerek Oyun Kumandaları penceresini açın.

Oyun Kumandaları penceresi, **TSS HANDBRAKE Sparco® Mod** adını Tamam durumunda gösterir.

5. Windows Control Panel'de TSS HANDBRAKE'i görmek için Özellikler'e tıklayın:



PC İÇİN GENEL NOTLAR

* Oyununuzu başlatmadan önce Tamam'a tıklayarak Oyun Kumandaları penceresini daima tamamen kapatmayı unutmayın.

* TSS HANDBRAKE'in donanım yazılımı sürümü, Kontrol Panelinin sekmelerinde sağ üst kısımda gösterilir.

* Bilgisayarda Thrustmaster vites şunlarla kullanılabilir:

- Çoklu USB özelliği ve el freni cihazlarıyla uyumlu tüm oyunlar;
- Halihazırda mevcut tüm yarış direksiyonları.

* Yarış direksiyonunuzu ve TSS HANDBRAKE'i doğrudan bilgisayarınızın USB 2.0 (USB 3.0 değil) portlarına, hub kullanmadan bağlamanız önerilir.

- Bazı oyunlar 2 adet TSS HANDBRAKE cihazını aynı anda kullanmanıza izin verir:

- 1 TSS HANDBRAKE EL FRENİ moduna ayarlı;
- 1 TSS HANDBRAKE SIRALI VİTES moduna ayarlı.

TSS HANDBRAKE DONANIM YAZILIMININ GÜNCELLENMESİ

TSS HANDBRAKE'in tabanında bulunan donanım yazılımı güncellenebilir (yani ürün geliştirmeleri içeren daha yeni sürümlere yükseltilebilir).

TSS HANDBRAKE'in donanım yazılımı sürümünü görmek ve gerekirse güncellemek için: bilgisayarda <http://support.thrustmaster.com> adresine gidin, **Racing wheels / TSS HANDBRAKE**'i ardından **Firmware**'i seçin ve talimatlar ile indirme ve yükleme prosedürünü izleyin.

GELİŞMİŞ KALİBRASYON YAZILIMI

TSS HANDBRAKE'in kalibrasyon işlemi otomatiktir.

Bilgisayar için gelişmiş bir kalibrasyon yazılımı uygulaması ayrıca <http://support.thrustmaster.com> adresinde mevcuttur: **Racing Wheels / TSS HANDBRAKE**, ardından **Software**'i seçin. Bu yazılım şunları ayarlamana sağlar:

- EL FRENİ modunda analog hareket aralığı;
- SIRALI VİTES modunda analog hareket aralığı.

Tüm ayarlamalar TSS HANDBRAKE'in dahili belleğine anında kaydedilir.

İPUÇLARI (bu kılavuzda belirtilmeyen)

Çeşitli ipuçları için <http://support.thrustmaster.com> web sitesine giderek; **Racing Wheels/ TSS HANDBRAKE**'i seçin.

TÜKETİCİ GARANTİ BİLGİSİ

İşbu Thrustmaster ürünü, malzeme ve işçilik hatalarına karşı, müşterinin kusurlu ürünün ücretinin iade edilmesi veya değiştirilmesi talebinde bulunabileceği süreye karşılık gelen garanti süresince dünya çapında tescil edilmiş merkezi Place du Granier, B.P. 97143, 35571 Chantepie, Fransa'da bulunan Guillemot Corporation S.A. (bundan sonra "Guillemot" olarak ifade edilecektir) garantisini altındadır. Avrupa Birliği ülkelerinde bu süre, Thrustmaster ürününün tesliminden itibaren iki (2) seneye karşılık gelir. Diğer ülkelerde garanti süresi, Thrustmaster ürünü ile ilgili olarak, Thrustmaster ürününün satın alındığı tarihte müşterinin ikamet ettiği ülkede geçerli yasalara uygun şekilde, müşterinin kusurlu ürünün ücretinin iade edilmesi veya değiştirilmesi talebinde bulunabileceği süreye karşılık gelir (İlgili ülkede bu tür bir düzenleme mevcut değilse garanti süresi Thrustmaster ürününün satın alındığı asıl tarihten itibaren bir (1) yıl olacaktır).

Garanti süresi içinde üründe hata veya kusur tespit edilmesi durumunda derhal izlenecek yöntem ile ilgili sızme bilgi verecek olan Teknik Destek servisimize başvurun. Hata veya kusur onaylanırsa ürünün satın alındığı yere (ya da Teknik Destek servisi tarafından belirtilen yere) iade edilmesi gerekmektedir.

İşbu garanti kapsamında müşterinin kusurlu ürünü, Teknik Destek servisinin insiyatifine bağlı olarak, değiştirilecek veya çalışır hale getirilecektir. Garanti süresince Thrustmaster ürününün onarım işlemine tabi tutulması durumunda, ürünün kullanımı dışında olduğu en az yedi (7) günlük tüm süreler kalan garanti süresine eklenecektir (bu süre, ürünün onarılması için hazır bulundurulduğu tarih müdahale edilmesi için talepte bulunduğu tarihi takip ediyor ise müşterinin müdahale edilmesi için talepte bulunduğu tarihten veya bahse konu ürünün onarılması için hazır bulundurulduğu tarihten başlar). Yürürlükte olan yasaların izin verdiği durumlarda, Guillemot ve bağlılarının tüm sorumluluğu (dolaylı hasarlar da dahil olmak üzere) Thrustmaster ürününün çalışır hale getirilmesi veya değiştirilmesi ile sınırlıdır. Yürürlükte olan yasaların izin vermesi halinde Guillemot, ticarete elverişlilik veya belirli bir amaca uygunluk ile ilgili tüm garantileri reddeder.

İşbu garanti aşağıdaki durumlar için geçerli değildir: (1) Ürün modifiye edilmişse, açılmışsa, üzerinde değişiklik yapılmışsa, uygunsuz veya kötü kullanım, ihmal, kaza, normal aşınma ya da malzeme veya üretim hatası ile ilgili olmayan nedenlerden dolayı hasar görmüşse (ancak bununla sınırlı kalmamak üzere, Thrustmaster ürününü herhangi uygun bir elemanla birleştirmek, buna dahil olarak özellikle güç kaynakları, yeniden doldurulabilir piller, şarj cihazları veya bu ürün için Guillemot tarafından tedarik edilmemiş tüm diğer elemanlar); (2) ürün, evde kullanım dışında, profesyonel veya ticari maksatlı olanlar da dahil olmak üzere (örneğin oyun salonları, eğitim, yarışlar) başka maksatlarla kullanılmışsa; (3) Teknik Destek servisi tarafından sağlanan talimatlara uyulmamışsa; (4) yazılım için, işbu garanti geçerli değildir, söz konusu yazılım için sağlanan özel garanti hükümlerine tabidir; (5) sarf malzemeleri için (ürünün kullanım süresi içinde değiştirilecek elemanlar: örneğin; tek kullanımlık piller, kulaklık yastıkları); (6) aksesuarlar için (örneğin; kablolar, kılıflar, cepler, çantalar, bileklikler); (7) ürün açık artırma ile satılmışsa.

Bu garanti devrolunamaz.

Tüketim mallarının tüketicinin ülkesinde satışına ilişkin tüketicinin yasal hakları işbu garantiden etkilenmemektedir.

Ek garanti hükümleri

Garanti süresince, tüm Thrustmaster ürünlerini açmaya ve/veya onarmaya yetkili tek taraf Teknik Destek Servisi olduğundan prensip olarak Guillemot tarafından hiçbir yedek parça sağlanmayacaktır (Uygulanabilir olması durumunda yazılı talimatlarla ve müşteriye gerekli yedek parça(lar) sağlanarak Teknik Destek Servisinin müşteri tarafından yapılmasını isteyebileceği tüm onarım prosedürleri hariç – örneğin onarım işleminin basit olmasından ve gizlilik içermemesinden dolayı).

İnovasyon döngülerini dikkate almak ve bilgi birikimi ile ticari sırlarını korumak için Guillemot, prensip olarak garanti süresi dolmuş hiç bir Thrustmaster ürünü için onarım bilgisi veya yedek parça sağlamayacaktır.

Sorumluluk

Yürürlükte olan yasaların izin vermesi halinde, Guillemot Corporation S.A. (bundan sonra "Guillemot" olarak ifade edilecektir) ve bağlıları aşağıdakilerin biri veya daha fazlasından kaynaklanan her türlü hasara karşı tüm sorumluluğu reddeder: (1) Ürün modifiye edilmişse, açılmışsa, üzerinde değişiklik yapılmışsa; (2) montaj talimatlarına uyulmamışsa; (3) uygunsuz veya kötü kullanım, ihmal, kaza (örneğin bir darbe); (4) normal aşınma; (5) ürünün, evde kullanım dışında, profesyonel veya ticari amaçlı olanlar da dahil olmak üzere (örneğin oyun salonları, eğitim, yarışlar) başka amaçlarla kullanılması. Yürürlükte olan yasaların izin vermesi halinde, Guillemot ve bağlıları ürünle ilgili malzeme veya üretim hatası ile ilgili olmayan her türlü hasara karşı tüm sorumluluğu reddeder (ancak bununla sınırlı kalmamak üzere, herhangi bir yazılımdan veya Thrustmaster ürününün herhangi bir uygun olmayan elemanla birleştirilmesinden doğrudan veya dolaylı olarak kaynaklanan tüm hasarlar, buna dahil olarak özellikle güç kaynakları, yeniden doldurulabilir piller, şarj cihazları veya bu ürün için Guillemot tarafından tedarik edilmemiş tüm diğer elemanlar).

THRUSTMASTER®

TEKNİK DESTEK

<https://support.thrustmaster.com>



TELİF HAKKI

© 2022 Guillemot Corporation S.A. Tüm hakları saklıdır. Thrustmaster® Guillemot Corporation S.A'nın tescilli markasıdır. Sparco Sparco'nın tescilli ticari markasıdır. Diğer tüm ticari markalar kendi sahiplerinin. Resimler bağlayıcı değildir. İçerik, tasarım ve özellikler önceden haber verilmeksizin değiştirilebilir ve bir ülkeden başka bir ülkeye değişiklik gösterebilir. Çin'de yapılmıştır.

ÇEVRE KORUMA ÖNERİLERİ



Avrupa Birliği'nde: Cihazın kullanım ömrü sona erdiğinde, standart ev atıkları ile atılmamalı, geri dönüşüm için Atık Elektrikli ve Elektronik Cihazların toplandığı bir yere bırakılmalıdır.

Bu, ürünün, kullanım kılavuzunun veya paketin üzerinde bulunan sembol ile onaylanmıştır.

Özelliklerine bağlı olarak malzemeler geri dönüştürülebilir. Atık Elektrik ve Elektronik Cihazların geri dönüşümü veya diğer işleme yöntemleri sayesinde çevrenin korunmasına yönelik önemli bir katkıda bulunabilirsiniz. Size en yakın toplama merkezleri hakkında bilgi almak için lütfen yerel yetkililerle iletişime geçin.

Diğer ülkeler için: Lütfen elektrikli ve elektronik cihazların geri dönüşümü için yerel yasalara uyunuz.

AEEE Yönetmeliğine Uygundur.

Bu belgeyi saklayın. Renkler ve süslemeler değişiklik gösterebilir.
Plastik tutturucular ve bantlar, kullanmadan önce üründen çıkarılmalıdır.

www.thrustmaster.com

**Sadece AB, İngiltere ve Türkiye için geçerlidir*



TSS HANDBRAKE

sparco® Mod

PC

Instrukcja obsługi

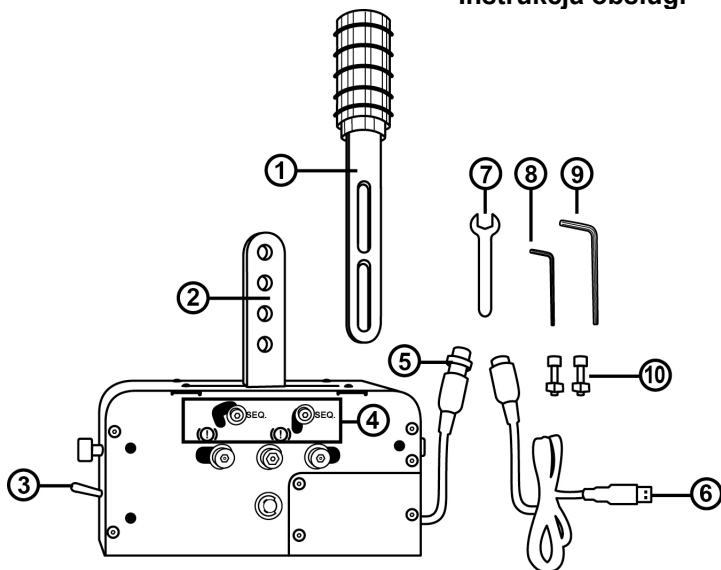

ELEMENTY

- 1 Demontowana dźwignia (*fabrycznie niezamontowana*)
- 2 Ramiona do mocowania dźwigni
- 3 Wybierak HAMULEC RĘCZNY / DŹWIGNIA SEKWENCYJNEJ ZMIANY BIEGÓW
- 4 Mechaniczny układ przestawiania (do zmiany między trybami HAMULCA RĘCZNEGO i DŹWIGNI SEKWENCYJNEJ ZMIANY BIEGÓW)
- 5 Kabel DIN ze złączem żeńskim w podstawie
- 6 Odłączany kabel DIN (złącze męskie)-USB
- 7 Kucz maszynowy 13 mm
- 8 Klucz imbusowy 3 mm
- 9 Klucz imbusowy 6 mm
- 10 2 śruby BTR M8 + 2 nakrętki M8

OSTRZEŻENIE

Zanim rozpoczniesz korzystanie z urządzenia, szczegółowo zapoznaj z niniejszą instrukcją, a następnie zachowaj ją do wglądu.



Ostrzeżenie — ryzyko porażenia prądem elektrycznym

- * Przechowuj urządzenie w suchym miejscu i nie wystawiaj go na działanie kurzu ani światła słonecznego.
- * Przestrzegaj właściwego kierunku podłączania złączy.
- * Nie skręcaj ani nie naciągaj złączy ani kabli.
- * Nie wylewaj cieczy na urządzenie ani jego złącze.
- * Nie zwieraj urządzenia.
- * Nie demontuj urządzenia (poza dopuszczalnymi przypadkami regulacji opisanymi w instrukcji), nie próbuj go palić ani nie narażaj na działanie wysokich temperatur.
- * Unikaj grania przez długi czas.
- * Po każdej godzinie gry rób 10–15 minut przerwy.
- * Jeśli odczuwasz zmęczenie lub ból dłoni, nadgarstków albo ramion, przerwij grę, a przed jej wznowieniem odpocznij kilka godzin.
- * Jeśli po wznowieniu gry opisane powyżej objawy lub ból powrócą, przerwij grę i poradź się lekarza.
- * Sprawdź, czy podstawa skrzyni biegów jest właściwie zamontowana zgodnie ze wskazówkami podanymi w instrukcji.



Ostrzeżenie — ryzyko przytrzaśnięcia w otworach nakładki

- * Trzymaj urządzenie z dala od dzieci.
- * Podczas gry nigdy nie wkładaj palców (ani innych części ciała) w otwory nakładki skrzyni biegów wchodzącej w skład urządzenia TSS HANDBRAKE.

NIGDY



MONTOWANIE DŹWIGNI (1) NA RAMIONACH DO MOCOWANIA (2)

1. Wsuń demontowaną dźwignię (1) między ramiona do mocowania (2).
2. Ustaw dźwignię na żądanej wysokości.
Całkowitą wysokość dźwigni (łącznie z gałką) można regulować w zakresie od 21 cm do 30 cm.

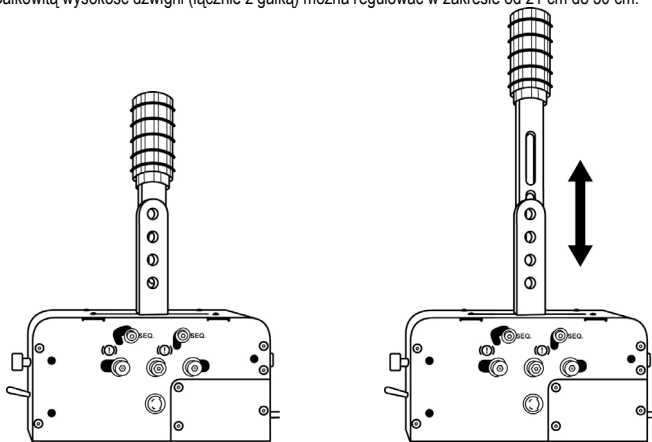

3. Zamocuj dźwignię do ramion przy użyciu 2 śrub BTR M8 (10), 2 nakrętek M8 (10) i klucza imbusowego 6 mm (9).

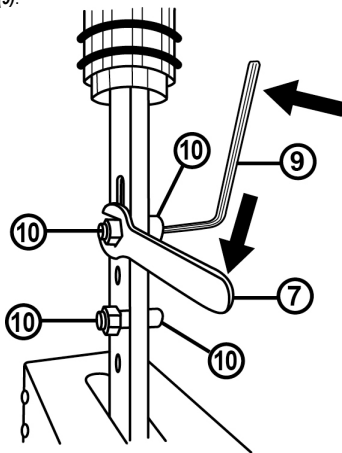

KONFIGUROWANIE TRYBU HAMULCA RĘCZNEGO

Domyślnie (po rozpakowaniu) urządzenie TSS HANDBRAKE jest skonfigurowane w trybie HAMULCA RĘCZNEGO.

1. Wybierak HAMULEC RĘCZNY / DŹWIGNIA ZMIANY BIEGÓW (3) znajduje się w dolnym położeniu trybu HAMULCA RĘCZNEGO.

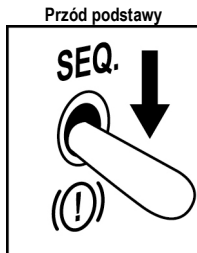

2. Układ mechaniczny umożliwiający przestawienie trybu HAMULCA RĘCZNEGO na tryb DŹWIGNI SEKWENCYJNEJ ZMIANY BIEGÓW (4) jest ustawiony w położeniu HAMULCA RĘCZNEGO.

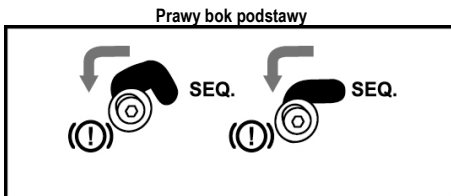
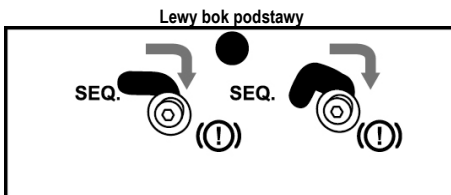

KONFIGUROWANIE TRYBU DŹWIGNI SEKWENCYJNEJ ZMIANY BIEGÓW

1. Przeważ wybierak **HAMULEC RĘCZNY / DŹWIGNIA ZMIANY BIEGÓW (3)** do góry w położenie trybu **DŹWIGNI SEKWENCYJNEJ ZMIANY BIEGÓW**.

Przód podstawy

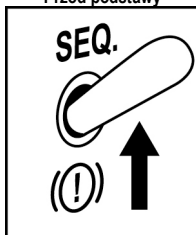

2. Aby zmienić tryb **HAMULCA RĘCZNEGO** na tryb **DŹWIGNI SEKWENCYJNEJ ZMIANY BIEGÓW (4)**, przy użyciu klucza imbusowego 3 mm **(8)** lekko odkręć śruby układu mechanicznego (po 2 śruby znajdujące się na każdym boku podstawy).

3. Przesuń te 4 śruby (po 2 śruby znajdujące się na każdym boku podstawy) w położenie **SEQ.**

Lewy bok podstawy



Prawy bok podstawy

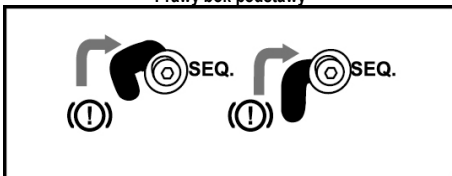

4. Sprawdź, czy położenie tych 4 śrub (po 2 na każdym boku podstawy) zostało całkowicie zmienione, a następnie dokręć je kluczem imbusowym 3 mm **(8)**.

INSTALOWANIE URZĄDZENIA TSS HANDBRAKE

Urządzenie TSS HANDBRAKE można przymocować do wielu zgodnych z nim wsporników i podpórek (do nabycia osobno), korzystając z otworów z gwintem M6 znajdujących się na obu bokach urządzenia i pod jego podstawą:

- 3 gwintowane otwory znajdują się na każdym boku podstawy.

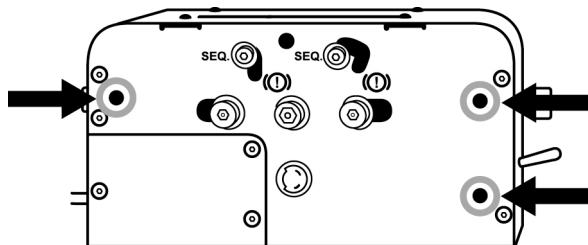
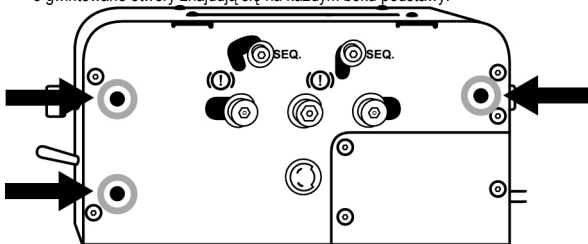

- 8 gwintowanych otworów znajduje się na spodzie podstawy.

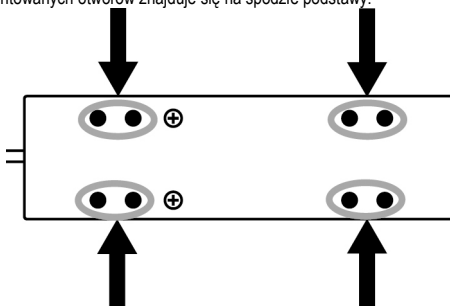

Szablon instalacji urządzenia TSS HANDBRAKE w kokpicie jest dostępny na stronie <http://support.thrustmaster.com>. Wybierz Racing Wheels / TSS HANDBRAKE, a następnie Template - Cockpit Setup.



NIE DOKRĘCAJ ANI NIE ODKRĘCAJ TYCH ŚRUB



Z wyjątkiem śrub związanych z układem mechanicznym służącym do zmiany trybu HAMULCA RĘCZNEGO na tryb DŹWIGNI SEKWENCYJNEJ ZMIANY BIEGÓW (4) nie wolno dokręcać ani odkręcać żadnych śrub znajdujących się na podstawie urządzenia TSS HANDBRAKE.

Lewy bok podstawy — nigdy nie dokręcaj ani nie odkręcaj tych śrub:

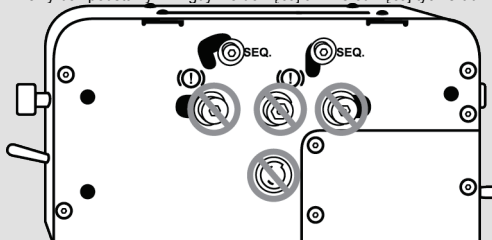

Prawy bok podstawy — nigdy nie dokręcaj ani nie odkręcaj tych śrub:

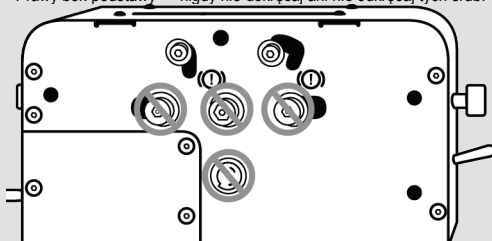

Przód i tył podstawy — nigdy nie dokręcaj ani nie odkręcaj tych śrub:

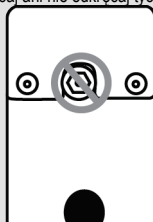
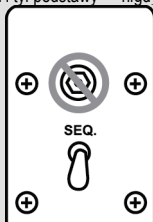

EN

FR

DE

NL

IT

ES

PT

BR

RU

EL

TR

PL

日本語

繁體中文

한국어

INSTRUKCJA INSTALACJI NA KOMPUTERZE PC

1. Wejdź na stronę <http://support.thrustmaster.com> w celu pobrania sterowników do komputera PC. Wybierz Racing Wheels / TSS HANDBRAKE, a następnie Drivers.
2. Po zakończeniu pobierania uruchom program instalacyjny, a następnie zgodnie z wyświetlanymi instrukcjami podłącz złącze USB urządzenia TSS HANDBRAKE do komputera i dokończ instalację.
3. Po zakończeniu instalacji kliknij Finish (Zakończ) i uruchom ponownie komputer.
4. Wybierz Start / All Programs / Thrustmaster / TH8 Shifter / Control Panel (Start / Wszystkie programy / Thrustmaster / TH8 Shifter / Panel sterowania), aby otworzyć okno Game Controllers (Kontrolery gier).

W oknie Game Controllers (Kontrolery gier) zostanie wyświetlona nazwa **TSS HANDBRAKE Sparco® Mod** ze statusem OK.

5. Kliknij Properties (Właściwości), aby wyświetlić urządzenie TSS HANDBRAKE w Panelu sterowania systemu Windows:



OGÓLNE UWAGI DOTYCZĄCE KOMPUTERA PC

* Zawsze pamiętaj, aby przed uruchomieniem gry całkowicie zamknąć okno Game Controllers (Kontrolery gier), klikając OK.

* Wersja oprogramowania sprzętowego urządzenia TSS HANDBRAKE jest wyświetlana w prawej górnej części kart Panelu sterowania.

* Na komputerze PC skrzyni biegów Thrustmaster można używać:

- ze wszystkimi grami obsługującymi funkcję multi-USB i sprzętowe hamulce ręczne,
- ze wszystkimi dostępnymi obecnie kierownicami.

* Zalecamy podłączenie kierownicy i urządzenia TSS HANDBRAKE bezpośrednio do portów USB 2.0 (nie USB 3.0) w komputerze, bez korzystania z koncentratora.

— Niektóre gry umożliwiają jednoczesne korzystanie z 2 urządzeń TSS HANDBRAKE:

- 1 urządzenia TSS HANDBRAKE w trybie HAMULCA RĘCZNEGO,
- 1 urządzenia TSS HANDBRAKE w trybie DŹWIGNI SEKWENCYJNEJ ZMIANY BIEGÓW.

AKTUALIZOWANIE OPROGRAMOWANIA SPRZĘTOWEGO URZĄDZENIA TSS HANDBRAKE

Oprogramowanie zawarte w podstawie urządzenia TSS HANDBRAKE można zaktualizować do nowszej wersji zawierającej różne udoskonalenia.

Aby wyświetlić wersję oprogramowania sprzętowego urządzenia TSS HANDBRAKE i w razie potrzeby je zaktualizować, na komputerze wejdź na stronę <http://support.thrustmaster.com>, wybierz **Racing wheels / TSS HANDBRAKE**, wybierz **Firmware**, a następnie postępuj zgodnie z instrukcją pobierania i instalacji.

ZAAWANSOWANY PROGRAM DO KALIBRACJI

Kalibracja urządzenia TSS HANDBRAKE jest wykonywana automatycznie.

Ponadto na stronie <http://support.thrustmaster.com> jest dostępny zaawansowany program do kalibracji na komputer PC: wybierz Racing Wheels / TSS HANDBRAKE, a następnie Software. Program ten umożliwi regulowanie:

- zakresu ruchu w trybie HAMULCA RĘCZNEGO,
- zakresu ruchu w trybie DŹWIGNI SEKWENCYJNEJ ZMIANY BIEGÓW.

Wszystkie zmienione ustawienia są natychmiast zapisywane w pamięci wewnętrznej urządzenia TSS HANDBRAKE.

PORADY I WSKAZÓWKI (niewymienione w tej instrukcji)

Różne porady i wskazówki są dostępne w witrynie <http://support.thrustmaster.com> — wybierz Racing Wheels/ TSS HANDBRAKE.

INFORMACJE DOTYCZĄCE GWARANCJI DLA KLIENTA

Firma Guillemot Corporation S.A. z siedzibą pod adresem Place du Granier, B.P. 97143, 35571 Chantepie, Francja („Guillemot”) udziela klientowi obowiązującej na całym świecie gwarancji, że niniejszy produkt Thrustmaster będzie wolny od wad materiałowych i produkcyjnych przez okres gwarancji równy limitowi czasu, w którym klient może występować z roszczeniami z tytułu wad niniejszego produktu. W krajach Unii Europejskiej jest to okres dwóch (2) lat od dostarczenia produktu Thrustmaster. W innych krajach okres gwarancji jest równy limitowi czasu, w którym klient może występować z roszczeniami z tytułu wad produktu Thrustmaster zgodnie z przepisami obowiązującymi w kraju, w którym klient mieszkał w dniu zakupu produktu Thrustmaster. (Jeśli przepisy danego kraju nie przewidywają występowania z takimi roszczeniami, okres gwarancji będzie wynosił jeden (1) rok od pierwotnej daty zakupu produktu Thrustmaster).

Jeśli w okresie gwarancji wystąpią objawy mogące świadczyć o wadzie produktu, należy niezwłocznie skontaktować się z działem pomocy technicznej, który wskaże dalszy sposób postępowania. W razie potwierdzenia wady produkt należy zwrócić w punkcie zakupu (lub innym miejscu wskazanym przez dział pomocy technicznej).

W ramach niniejszej gwarancji wadliwy produkt zostanie wymieniony lub przywrócony do stanu sprawności użytkowej, zgodnie z decyzją działu pomocy technicznej. Jeśli w okresie gwarancji produkt Thrustmaster zostanie poddany czynnościom mającym na celu przywrócenie go do stanu użytkowego, dowolny okres co najmniej siedmiu (7) dni, podczas których produkt nie jest użytkowany, zostanie dodany do pozostałego okresu gwarancji (okres ten liczy się od dnia, w którym klient poprosi o interwencję, lub od dnia, w którym dany produkt zostanie udostępniony celem przywrócenia do stanu użytkowego, jeśli data udostępnienia celem przywrócenia do stanu użytkowego następuje po dacie prośby o interwencję). Jeśli zezwala na to obowiązujące prawo, całkowita odpowiedzialność firmy Guillemot i jej podmiotów zależnych (łącznie z odpowiedzialnością za szkody wtórne) ogranicza się do przywrócenia do stanu użytkowego lub wymiany produktu Thrustmaster. Jeśli zezwala na to obowiązujące prawo, firma Guillemot wyłącza wszelkie gwarancje pokupności i przydatności do określonego celu.

Niniejsza gwarancja nie obowiązuje: (1) w przypadku, gdy produkt został zmodyfikowany, otwarty, zmieniony albo uszkodzony na skutek nieodpowiedniego lub nadmiernego użytkowania, niedbałości, wypadku, normalnego zużycia lub z innego powodu niezwiązanego z wadą materiałową ani produkcyjną (w tym między innymi z powodu połączenia produktu Thrustmaster z nieodpowiednim elementem, w tym w szczególności z zasilaczem, akumulatorem, ładowarką lub jakimkolwiek innym elementem niedostarczonym przez firmę Guillemot dla tego produktu); (2) w przypadku używania produktu w sposób inny niż użytek domowy, w tym do celów zawodowych lub komercyjnych (na przykład w salonach gier albo do prowadzenia szkoleń lub zawodów); (3) w razie nieprzestrzegania instrukcji podanych przez dział pomocy technicznej; (4) w odniesieniu do oprogramowania, jako że oprogramowanie to jest objęte odrębną szczegółową gwarancją; (5) w odniesieniu do materiałów eksploatacyjnych (elementów wymienianych w czasie eksploatacji produktu, na przykład baterii jednorazowych, muszli/nakładek na uszy do zestawów słuchawkowych lub słuchawek); (6) w odniesieniu do akcesoriów (na przykład kabli, pokrowców, etui, torebek, pasków na rękę); (7) w przypadku sprzedania produktu na aukcji publicznej.

Niniejsza gwarancja nie podlega przeniesieniu.

Niniejsza gwarancja nie wpływa na prawa klienta wynikające z przepisów dotyczących sprzedaży dóbr konsumenckich w kraju klienta.

Dodatkowe postanowienia gwarancyjne

W okresie gwarancji firma Guillemot zasadniczo nie udostępnia jakichkolwiek części zamiennych, ponieważ jedynym podmiotem upoważnionym do otwarcia jakiegokolwiek produktu Thrustmaster i/lub przywrócenia go do stanu użytkowego jest dział pomocy technicznej (oprócz ewentualnych procedur przywracania produktu do stanu użytkowego, o wykonanie których dział pomocy technicznej może poprosić klienta przez przekazanie pisemnych instrukcji — np. ze względu na prostotę i jawność procesu przywracania do stanu użytkowego — oraz, w razie potrzeby, przez udostępnienie klientowi wymaganych części zamiennych).

Ze względu na realizowane cykle innowacji oraz konieczność zapewnienia ochrony swojej specjalistycznej wiedzy i tajemnic handlowych firma Guillemot zasadniczo nie udostępnia powiadomień dotyczących przywracania do stanu użytkowego ani części zamiennych w przypadku produktów Thrustmaster, których okres gwarancji upłynął.

Odpowiedzialność

Jeśli zezwala na to obowiązujące prawo, firma Guillemot Corporation S.A. („Guillemot”) i jej podmioty zależne nie ponoszą żadnej odpowiedzialności za szkody spowodowane przez co najmniej jeden z następujących czynników: (1) modyfikację lub otwarcie produktu bądź wprowadzenie w nim zmian; (2) nieprzestrzeganie instrukcji montażu; (3) nieodpowiednie lub nadmierne użytkowanie, niedbałość, wypadek (na przykład uderzenie); (4) normalne zużycie; (5) używanie produktu w sposób inny niż użytek domowy, w tym do celów zawodowych lub komercyjnych (na przykład w salonach gier albo do prowadzenia szkoleń lub zawodów). Jeśli zezwala na to obowiązujące prawo, firma Guillemot i jej podmioty zależne nie ponoszą żadnej odpowiedzialności za szkody niezwiązane z wadą materiałową lub produkcyjną produktu (w tym między innymi za szkody spowodowane bezpośrednio lub pośrednio przez jakiegokolwiek oprogramowanie lub na skutek połączenia produktu Thrustmaster z nieodpowiednim elementem, w tym w szczególności z zasilaczem, akumulatorem, ładowarką lub jakimkolwiek innym elementem niedostarczonym przez firmę Guillemot dla tego produktu).

THRUSTMASTER®

WSPARCIE TECHNICZNE

<https://support.thrustmaster.com>



PRAWA AUTORSKIE

© 2022 Guillemot Corporation S.A. Wszelkie prawa zastrzeżone. Thrustmaster® jest zastrzeżonym znakiem towarowym firmy Guillemot Corporation S.A. Sparco est zastrzeżonym znakiem towarowym firmy Sparco S.p.A. Wszystkie inne znaki towarowe stanowią własność odpowiednich podmiotów. Ilustracje nie są wiążące prawnie. Treść, wzory i dane techniczne przedstawione w instrukcji mogą ulec zmianie bez powiadomienia i mogą różnić się w zależności od kraju. Wyprodukowano w Chinach.

ZALECENIE DOTYCZĄCE OCHRONY ŚRODOWISKA



* Na terenie Unii Europejskiej: gdy okres przydatności produktu do eksploatacji dobiegnie końca, produktu nie należy pozbywać się wraz ze zwykłymi odpadami z gospodarstwa domowego, ale oddać do recyklingu w punkcie zbiórki zużytego sprzętu elektrycznego i elektronicznego. Potwierdza to symbol znajdujący się na produkcie, w instrukcji obsługi lub na opakowaniu.

Zależnie od swoich właściwości materiały zawarte w produkcie mogą nadawać się do recyklingu. Dzięki recyklingowi i innym formom utylizacji zużytych urządzeń elektrycznych i elektronicznych klient może w znacznym stopniu przyczynić się do

ochrony środowiska. Aby uzyskać informacje o najbliższych punktach zbiórki odpadów, należy skontaktować z miejscowymi władzami.

We wszystkich innych krajach: należy przestrzegać miejscowych przepisów dotyczących recyklingu sprzętu elektrycznego i elektronicznego.

Niniejsze informacje należy zachować. Kolorystyka i elementy ozdobne mogą różnić się od przedstawionych.

Przed korzystaniem z produktu należy zdjąć z niego plastikowe elementy mocujące oraz naklejki.

www.thrustmaster.com

**Dotyczy wyłącznie UE, Wielkiej Brytanii i Turcji*



TSS HANDBRAKE

sparco® Mod

PC

ユーザーズマニュアル

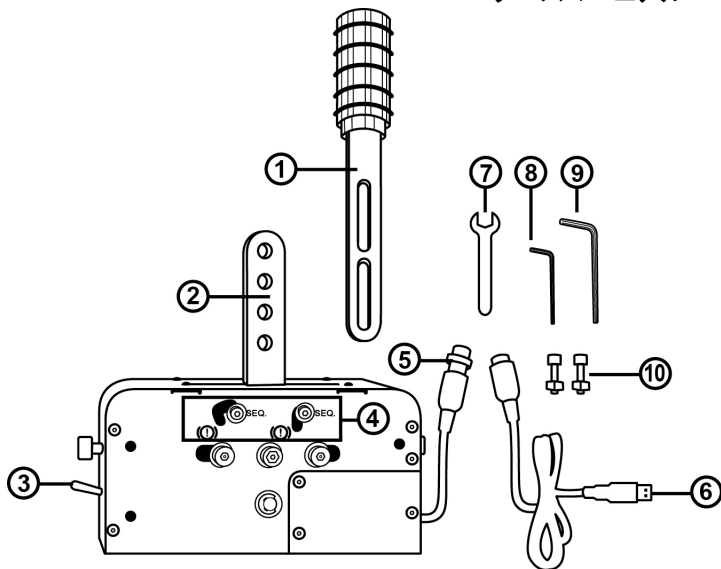

技術仕様

- 1 脱着式レバー（デフォルトの状態では取り付けられていません）
- 2 レバー取り付けアーム
- 3 HANDBRAKE / SEQUENTIAL SHIFTER セレクター
- 4 メカニカルスイッチングシステム（HANDBRAKE モードと SEQUENTIAL SHIFTER モードの切り替え用）
- 5 ベース部 DIN ケーブルおよびメスコネクター-6 取り外し式オス DIN / USB ケーブル
- 6 取り外し式オス DIN / USB ケーブル
- 7 13 mm 六角レンチ
- 8 3 mm 六角レンチ
- 9 6 mm 六角レンチ
- 10 BTR M8 ねじ x 2 + M8 ナット x 2

警告

本製品をお使いになる前に、このマニュアルをしっかりとお読みください。また、必要な時に読めるように大切に保管してください。

警告 - 感電

- * 本製品は湿気・ホコリの多い場所や、直射日光のあたる場所で保管しないでください。
- * 取り付けの際は、コネクターの向きをよく確認してください。
- * コネクターやケーブルを、ねじったり引っ張ったりしないでください。
- * 本製品やコネクターをぬらさないでください。
- * 本製品をショートさせないでください。
- * 本製品の分解や改造は絶対にしないでください(このマニュアルの指示に沿った調整は除く)。また、本製品を火の中に投棄したり、高温にさらしたりしないでください。
- * 長時間連続のプレイは避けてください。
- * 1 時間ごとに 10~15 分の休憩をとるようにしてください。
- * 手、手首、腕、足を始めとする身体の部位に疲れや痛みを感じたときはプレイをただちに中止し、再開する前に数時間の休憩をとるようにしてください。
- * 休憩後にプレイを再開しても、上記の症状や痛みがとれない場合は、プレイを中止して医師に相談してください。
- * シフトレバーのベース部が、本ユーザーマニュアルの記載どおりに正しく設置されていることを確認してください。

警告 - シフトレバーのすき間に注意

- * お子様の手の届かない場所で使用してください。
- * ゲームのプレイ中は、TSS HANDBRAKE のシフトプレートのすき間に指などを絶対に近づけないでください。はさまれてケガをする危険があります。

危険



脱着式レバー (1) を取り付けアーム (2) に取り付ける

1. 脱着式レバー (1) を取り付けアーム (2) の間にスライドします。

2. レバーを任意の高さに調節します。

レバーの合計高さ(ノブを含む)は 21~30cm の間で調整可能です。

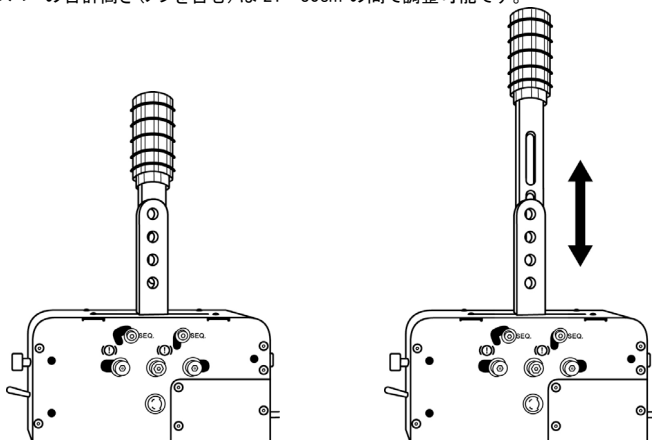

3. BTR M8 ねじ 2 本 (10)、M8 ナット 2 個 (10)、6 mm 六角レンチ (9) を使ってレバーを取り付けアームに取り付けます。

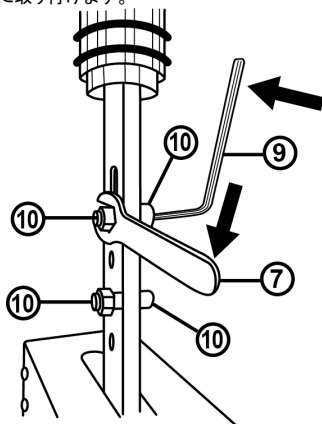

ハンドブレーキモードの設定

デフォルトの状態（箱から取り出した状態）では、TSS HANDBRAKE は HANDBRAKE モードに設定されています。

1. HANDBRAKE / SHIFTER セレクター(3)は、HANDBRAKE モードのポジションに下げられています。

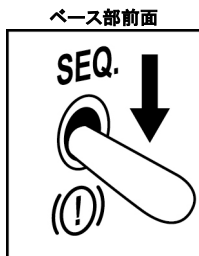

2. HANDBRAKE モードから SEQUENTIAL SHIFTER モード (4) に切り替えることのできるメカニカルシステム。デフォルトの状態では HANDBRAKE のポジションに設定されています。

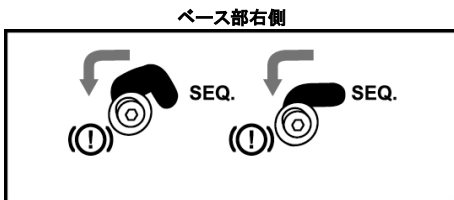
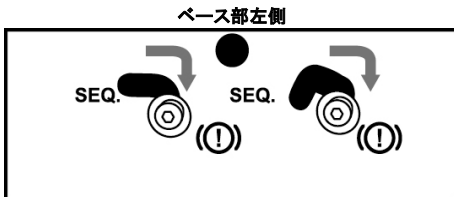

SEQUENTIAL SHIFTER モードの設定

1. HANDBRAKE / SHIFTER セレクター(3)を SEQUENTIAL SHIFTER モードのポジションに上げます。

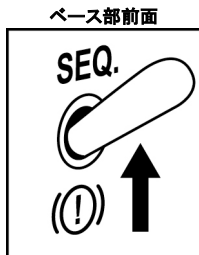

2. HANDBRAKE モードから SEQUENTIAL SHIFTER モード(4)に切り替えて、3mm 六角レンチ(8)を使ってメカニカルシステムのねじ(ベース部両側の2本)を少し緩めます。
3. これら4本のねじ(ベース部の両側に2本ずつ)を SEQ のポジションに移動します。

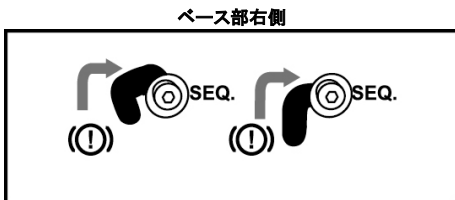
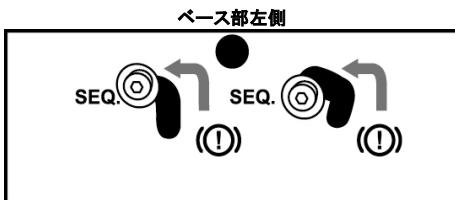

4. 4本のねじ(ベース部の両側に2本ずつ)が完璧にセットされていることを確認の上、3mm 六角レンチ(8)を使って締めてください。

TSS ハンドブレーキの取り付け

TSS HANDBRAKE は、互換性のあるさまざまな製品（別売）と、両サイドとベース部の底に設けられた M6 ねじ穴を使って取り付けすることができます。

- ベース部の両側には 3 個のねじ穴が開いています。

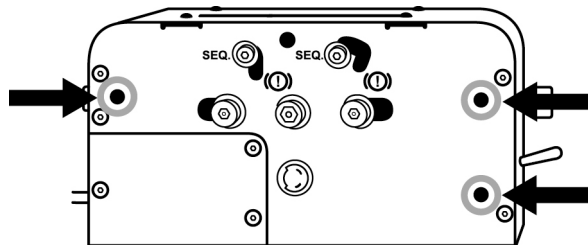
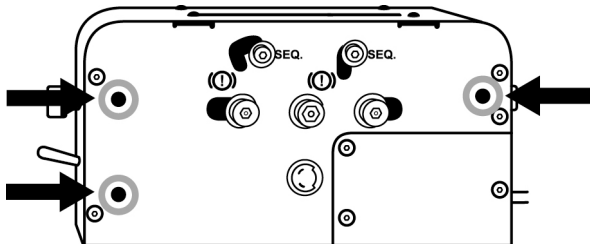

- ベース部の底には 8 個のねじ穴が開いています。

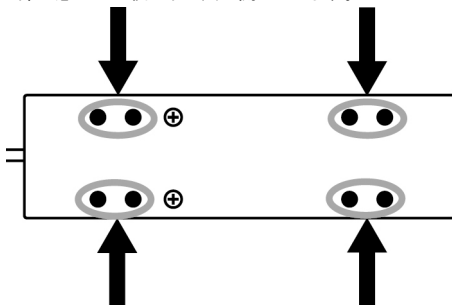

TSS HANDBRAKE コックピットの設置用テンプレートは、以下のアドレスにて入手できます:

<http://support.thrustmaster.com> [ステアリングホイール] / [TSS HANDBRAKE] を選択し、
続いて [Template] - [Cockpit Setup] を選択します。

! これらのねじを締めたり緩めたりしないでください **!**

HANDBRAKE モードを SEQUENTIAL SHIFTER モード (4) に切り替えるために使用するメカニカルシステム関連のねじを除いては、TSS HANDBRAKE のベース部のねじは絶対に緩めたり締めたりしないでください。

ベース部左側 = これらのねじは絶対に締めたり緩めたりしないでください:

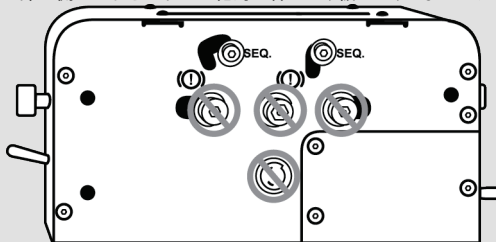

ベース部右側 = これらのねじは絶対に締めたり緩めたりしないでください:

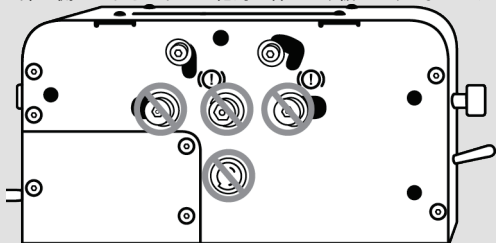

ベース部前面および背面 = これらのねじは絶対に締めたり緩めたりしないでください:

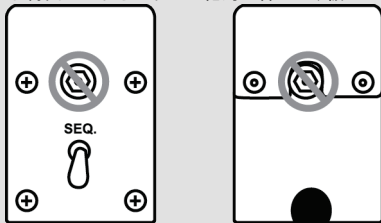

PC 用取り付け手順

1. <http://support.thrustmaster.com> にアクセスし、PC ドライバをダウンロードします。
[ステアリングホイール] / [TSS HANDBRAKE] を選択し、続いて [ドライバ] を選択します。
2. ダウンロードが終了したらインストールプログラムを実行し、表示される指示に従って TSS HANDBRAKE の USB コネクタを PC に接続してインストールを完了してください。
3. インストールが終了したら、[終了] をクリックしてコンピュータを再起動します。
4. [スタート] > [すべてのプログラム] > [Thrustmaster] > [TH8 Shifter] > [Control Panel] を選択し、[ゲーム コントローラ] ダイアログを開きます。

[ゲーム コントローラ] ウィンドウが開き、「TSS HANDBRAKE Sparco® Mod」とステータス「OK」が表示されます。

5. 「プロパティ」をクリックして、Windows コントロール パネルで TSS HANDBRAKE を表示します。



PC に関する一般的な注意

* ゲームを開始する前に、OK をクリックして必ずゲーム コントローラのウィンドウを完全に閉じてください。

* TSS HANDBRAKE のファームウェアのバージョンが、[Control Panel] タブの右上隅に表示されます。

* PC では、Thrustmaster シフトレバーは以下で利用できます：

- マルチ USB 機能およびハンドブレーキデバイスと互換性のあるすべてのゲーム
- 市販されているすべてのステアリングコントローラー。

* ステアリングコントローラーや TSS HANDBRAKE は、PC の USB 2.0 ポート (USB 3.0 でなく) に直接接続することをお奨めします。

- 一部のゲームでは 2 台の TSS HANDBRAKE デバイスを以下のように同時に使用できます：

- HANDBRAKE モードに設定された TSS HANDBRAKE 1 台と、
- SEQUENTIAL SHIFTER モードに設定された TSS HANDBRAKE 1 台。

TSS ハンドブレーキのファームウェア更新

TSS HANDBRAKE のベース部に搭載されているファームウェアは、製品機能の改良・強化が図られた最新ファームウェアにアップデートすることが可能です。

TSS HANDBRAKE のファームウェアバージョンを表示し、必要に応じてアップデートするには：PC で <http://support.thrustmaster.com> にアクセスし、[ステアリングホイール] - [TS-XW RACER] をクリックし、[ファームウェア] を選択してファームウェアのダウンロードおよびセットアップ手順にしたがってください。

高度なキャリブレーション ソフトウェア

TSS HANDBRAKE のキャリブレーションは自動で行われます。

PC 用の高度なキャリブレーションソフトウェアも、<http://support.thrustmaster.com> にアクセスして「ステアリングホイール」-「TSS HANDBRAKE」-「ソフトウェア」を選択することで入手可能です。このソフトウェアでは、以下を調整することができます：

- HANDBRAKE モードにおけるアナログ移動量。
- SEQUENTIAL SHIFTER モードにおけるアナログ移動量。

変更した設定は、TSS HANDBRAKE の内蔵メモリに瞬時に保存されます。

お役立ち情報とヒント (本マニュアルには記載されていません)

<http://support.thrustmaster.com> ウェブサイトから、色々なヒントやお役立ち情報を入力できます。「ステアリングホイール」-「TSS HANDBRAKE」を選択してください。

著作権

©2022 Guillemot Corporation S.A. All rights reserved. Thrustmaster® は、Guillemot Corporation S.A. の登録商標です。Sparco は Sparco S.p.A. の登録商標です。

All rights reserved. その他、本書に記載の登録商標およびブランド名は、それぞれの所有者に帰属します。本書に含まれるイラストには法的拘束力はありません。本書に含まれる内容、設計および仕様は、事前の通告なしに変更される場合があります、また、各国で異なる場合があります。

環境保護推奨

国内の電気電子機器のリサイクル法を遵守してください。

リサイクルのための廃機器の収集地点や廃棄方法についての詳細は、お住まいの地域の自治体までお問い合わせください。

この情報は大切に保管してください。色や形状は実際の製品と異なる場合があります。本製品をご使用になる前に、プラスチック留め具や粘着テープなどはすべて取り除いてください。

www.thrustmaster.com

Made in China.



TSS HANDBRAKE

sparco[®] Mod

PC

用户手册

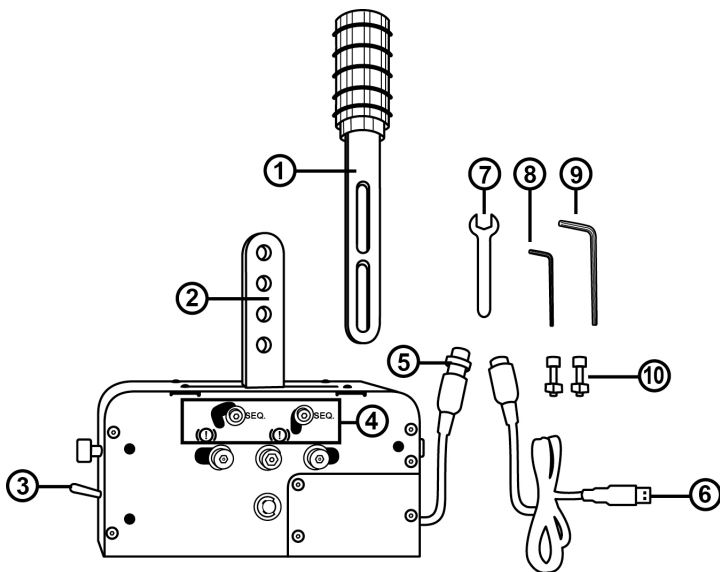

技术规格

- | | |
|---------------------------------|------------------------------|
| 1 可拆卸式变速杆 (默认不安装) | 6 可拆卸的公接头 DIN / USB 电缆 |
| 2 杠杆连接臂 | 7 13 毫米扳手 |
| 3 手刹/序列式变速器选择器 | 8 3 毫米内六角扳手 |
| 4 机械切换系统 (用于在手刹和序列式变速器模式之间进行切换) | 9 6 毫米内六角扳手 |
| 5 DIN 电缆和底座上的母接头 | 10 2 个 BTR M8 螺丝 + 2 个 M8 螺母 |

警告

使用本产品之前，请务必仔细阅读本手册。请妥善保管本手册，以供日后参考。



警告 - 触电

- * 请将本产品置于干燥的地方，切勿将其暴露在灰尘或阳光中。
- * 按照插入方向插入连接器。
- * 切勿扭曲或拉扯连接器和电缆。
- * 切勿让液体溅到本产品或其连接器上。
- * 切勿造成本产品短路。
- * 切勿拆解本产品（本手册所述的可能调节除外），切勿燃烧本产品，亦勿将其暴露在高温环境中。
- * 避免长时间玩游戏。
- * 每玩一小时后休息 10 到 15 分钟。
- * 如果手、手腕或手臂有疲劳或疼痛的感觉，应停止玩游戏，休息几个小时后在玩。
- * 如果再玩时仍然存在上述症状或疼痛感，应立即停止玩游戏并咨询医生。
- * 确保按照本手册中提供的操作说明，正确安装变速器的底座。



警告 - 打开变速盘时可能会有夹伤风险

- * 切勿让小孩接触变速盘。
- * 玩游戏时，切勿将手指（或身体的其他部分）置于 TSS 手刹变速盘的开口处。

切勿

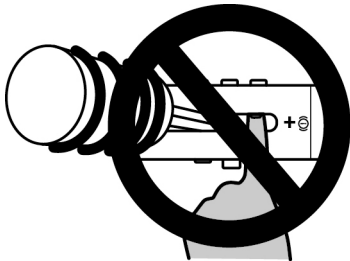

将可拆卸式杠杆 (1) 安装在连接臂上 (2)

1. 在连接臂 (2) 之间滑动可拆卸式杠杆 (1)。
2. 将杠杆调节至所需的高度。
杠杆的总高度 (包括旋钮) 可在 21 cm 和 30 cm 之间进行调节。

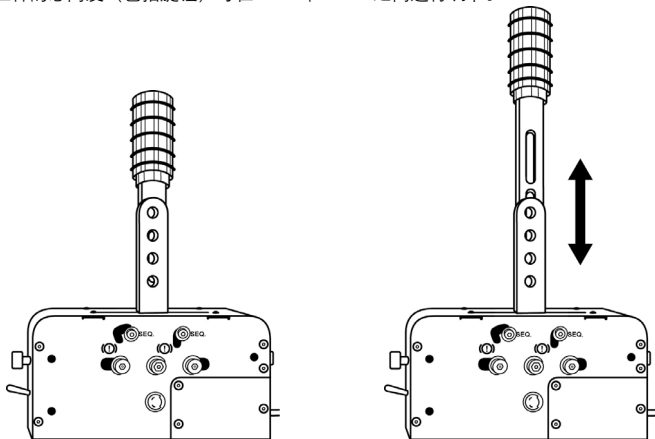

3. 使用 2 个 BTR M8 螺丝 (10)、2 个 M8 螺母 (10) 和 6 mm 内六角扳手 (9) 将杠杆连接到连接臂。

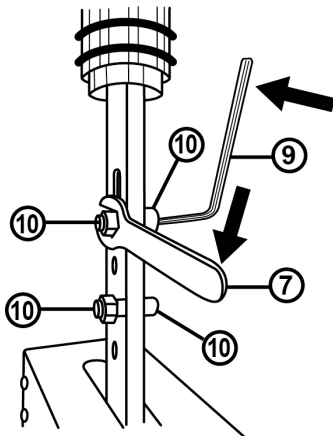

配置手刹模式

默认情况下（拆开设备包装时），TSS 手刹配置为手刹模式。

1. 在手刹模式档位下，手刹/变速器选择开关 (3) 位于下档位。

底座正面

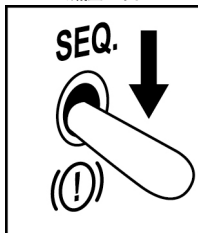

2. 允许您从手刹模式切换到序列式变速器模式 (4) 的机械系统预设为手刹档位。

底座左侧

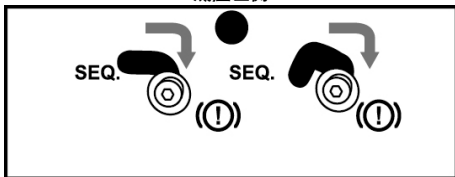

底座右侧

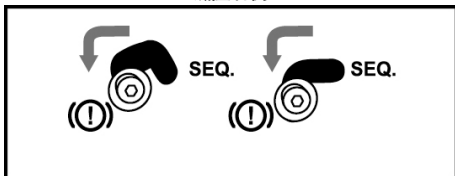

配置序列式变速器模式

1. 在序列式变速器模式档位下，升起手刹/ 变速器选择开关 (3)。

底座正面

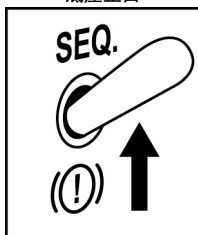

2. 要从手刹模式切换到序列式变速器模式 (4)，请使用 3 mm 内六角扳手 (8) 稍稍拧松机械系统的螺丝（底座左右两侧各 2 个螺丝）。
3. 将这 4 个螺丝（底座左右两侧各 2 个螺丝）移至 SEQ 档位。

底座左侧

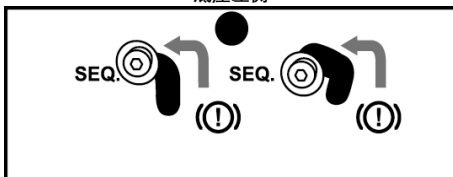

底座右侧

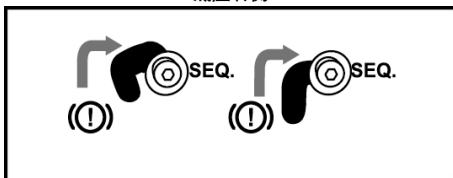

4. 确保这 4 个螺丝（底座左右两侧各 2 个）完美换位，然后使用 3 mm 内六角扳手 (8) 拧紧这些螺丝。

安装 TSS 手刹

TSS 手刹可以通过设备两侧以及底座下方的 M6 螺纹孔连接到各种兼容的支撑件（单独销售）上：

- 底座左侧有 3 个螺纹孔。

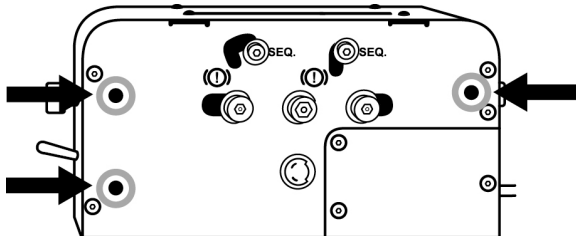

- 底座右侧有 3 个螺纹孔。

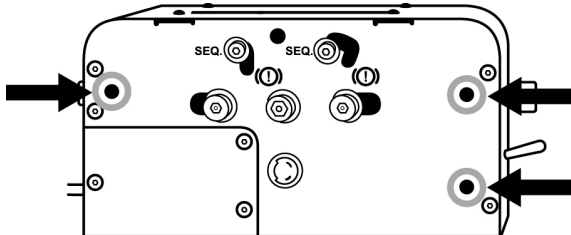

- 底座下方有 8 个螺纹孔。

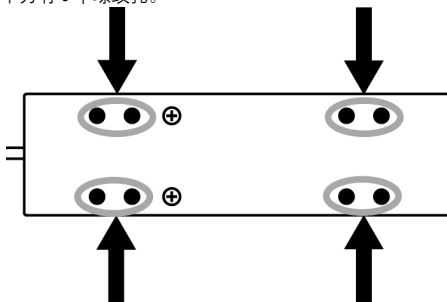

TSS 手刹驾驶座安装模板可从以下网址获取 <http://support.thrustmaster.com>。选择 Racing Wheels（方向盘）/ TSS HANDBRAKE（TSS 手刹），然后选择 Template（模板） - Cockpit Setup（驾驶座设置）。

! 切勿拧紧或拧松这些螺丝 !

除机械系统从手刹模式切换至序列式变速器模式 (4) 所使用的螺丝之外，切勿拧紧或拧松 TSS 手刹底座上的任何螺丝。

底座左侧 = 切勿拧紧或拧松这些螺丝：

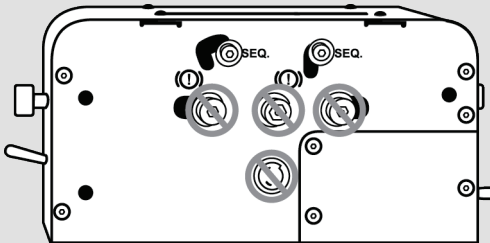

底座右侧 = 切勿拧紧或拧松这些螺丝：

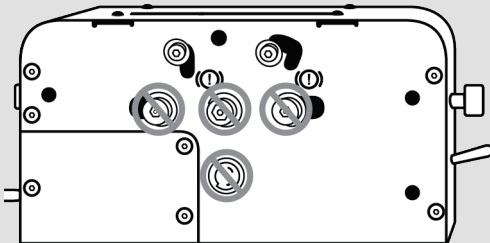

底座正面和背部 = 切勿拧紧或拧松这些螺丝：

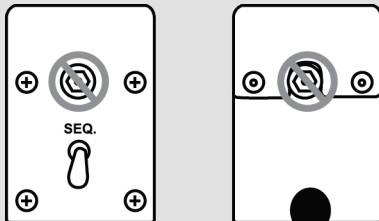

PC 平台安装说明

1. 请转到 <http://support.thrustmaster.com> 下载 PC 驱动程序。
选择 Racing Wheels (方向盘) / TSS HANDBRAKE (TSS 手刹), 然后选择 Drivers (驱动程序)。
2. 下载完成后, 运行安装程序, 然后按照所显示的说明将 TSS 手刹的 USB 接口连接到 PC 并完成安装过程。
3. 安装完成后, 点击“完成”并重新启动计算机。
4. 选择“开始”/“所有程序”/“Thrustmaster”/“TH8 变速器”/“控制面板”, 以打开“游戏控制器”窗口。

“游戏控制器”窗口将显示名称 **TSS HANDBRAKE Sparco® Mod**, 并且状态为“正常”。

5. 点击“属性”, 在 Windows 控制面板中查看 TSS 手刹:



针对 PC 平台的一般说明

* 切记：在启动您的游戏之前，请务必通过点击“确定”，完全关闭“游戏控制器”窗口。

* TSS 手刹的固件版本将显示在控制面板选项卡的右上角。

* 在 PC 上，该 Thrustmaster（图马思特）变速器可搭配：

- 所有兼容多 USB 功能和手刹设备的所有游戏；
- 所有在售的方向盘。

* 我们建议将方向盘和 TSS 手刹直接连接到 PC 的 USB 2.0（而不是 USB 3.0）端口上，而不是通过集线器连接。

- 某些游戏允许您同时使用 2 个 TSS 手刹：

- 1 个 TSS 手刹配置为手刹模式；
- 1 个 TSS 手刹配置为序列式变速器模式。

更新 TSS 手刹的固件

TSS 手刹底座中包含的固件可以进行更新（意味着可以升级到提供产品增强功能的最新版本）。

要显示 TSS 手刹的固件版本并在需要时更新固件，请在 PC 上转到 <http://support.thrustmaster.com>，选择方向盘/TSS 手刹，然后选择固件并按照屏幕说明以及下载和安装程序操作。

高级校准软件

TSS 手刹的校准程序是自动的。

在 <http://support.thrustmaster.com> 上还可以下载适用于 PC 平台的一款高级校准软件应用程序：请选择“方向盘”/“TSS 手刹”，然后选择“软件”。此软件允许您调节以下设置：

- 手刹模式下的模拟行程；
- 序列式变速器模式下的模拟行程。

经过调节的任何设置均将立即保存到 TSS 手刹的内存中。

技巧和提示（本手册中未做说明）

从 <http://support.thrustmaster.com> 网站可以获取各种技巧和提示；请选择“方向盘”/“TSS 手刹”。

版权声明

© 2021 Guillemot Corporation S.A. 保留所有权利。Thrustmaster® (图马思特) 是 Guillemot Corporation S.A. (基利摩股份有限公司) 的注册商标。Sparco 是 Sparco S.p.A 的注册商标。所有其他商标均为其各自所有者的资产。插图不具约束力。内容、设计和规格可能因国家/地区而异, 并可能随时出现更改, 恕不另行通知。由 Guillemot Corporation S.A. (基利摩股份有限公司) 依照 Sparco S.p.A 的授权制造和发行。中国制造

环保建议

请遵守当地电气电子设备的回收法律。

请保留此信息。颜色和装饰可能会有变动。
在使用本产品之前, 应先取下塑料紧固件并撕掉胶带。

www.thrustmaster.com

THRUSTMASTER®

技术支持

<http://support.thrustmaster.cn>



TSS HANDBRAKE

sparco® Mod

PC

使用者手冊

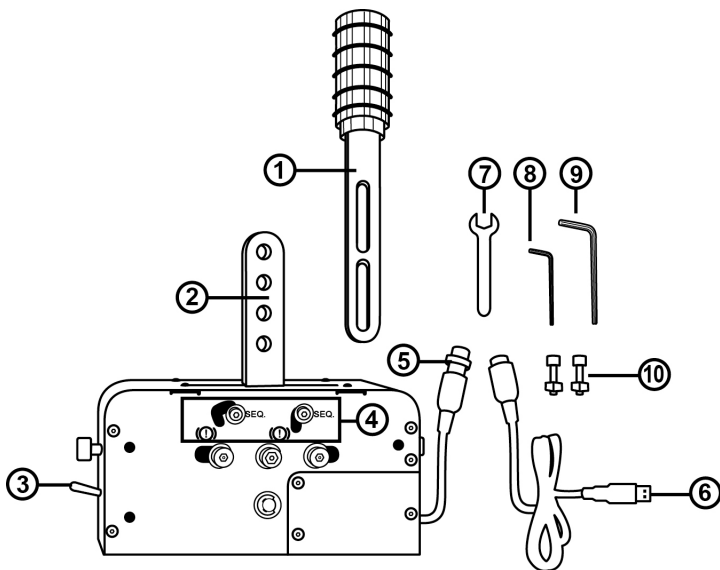

技術規格

- 1 可拆卸式橫桿 (預設情況下未安裝)
- 2 橫桿連接臂
- 3 手刹/序列式變速器選擇開關
- 4 機械切換系統 (用於在手刹和序列式變速器模式之間切換)
- 5 DIN 電纜和底座上的母連接器
- 6 可拆卸的公連接器 DIN/USB 電纜
- 7 13 mm 扳手
- 8 3 毫米內六角扳手
- 9 6 毫米內六角扳手
- 10 2 個 BTR M8 螺絲 + 2 個 M8 螺母

警告

使用本產品之前，請務必仔細通讀本手冊。請妥善保留本手冊，以供日後參考。



警告 – 觸電

- * 請將本產品置於乾燥的地方，切勿將其暴露在灰塵或陽光中。
- * 按照插入方向插入連接器。
- * 切勿扭曲或拉扯連接器和電纜。
- * 切勿讓液體濺到本產品或其連接器上。
- * 切勿造成本產品短路。
- * 切勿拆解本產品（本手冊所述的可能調節除外），切勿燃燒本產品，亦勿將其暴露在高溫環境中。
- * 避免長時間玩遊戲。
- * 每玩一小時後休息 10 到 15 分鐘。
- * 如果手、手腕或手臂有疲勞或疼痛的感覺，應停止玩遊戲，休息幾個小時後再玩。
- * 如果再玩時仍然存在上述症狀或疼痛感，應立即停止玩遊戲並諮詢醫生。
- * 確保按照本手冊中提供的操作說明，正確安裝變速器的底座。



警告 – 打開變速盤時可能有夾傷風險

- * 切勿讓小孩接觸變速盤。
- * 玩遊戲時，切勿將手指（或身體的其他部分）置於 TSS 手刺變速盤的開口處。

切勿

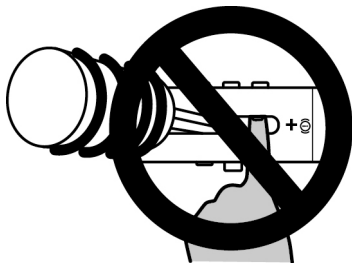

將可拆卸式橫桿 (1) 安裝在連接臂上 (2)

1. 在連接臂 (2) 之間滑動可拆卸式橫桿 (1)。

2. 將橫桿調節至所需的高度。

橫桿的總高度 (包括旋鈕) 可在 21 cm 和 30 cm 之間進行調節。

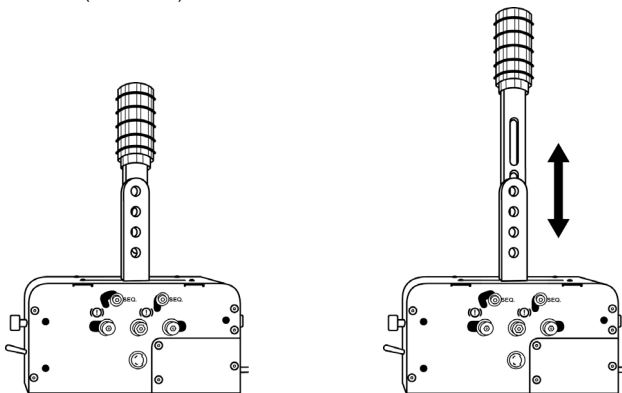

3. 使用 2 個 BTR M8 螺絲 (10)、2 個 M8 螺母 (10) 和 6 mm 內六角扳手 (9) 將橫桿連接到連接臂。

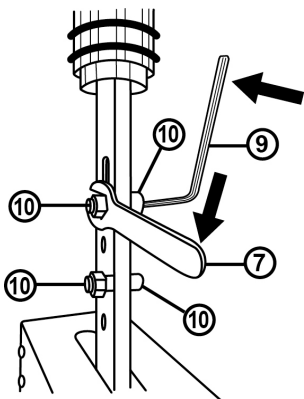

配置手剎模式

預設情況下（拆開裝置包裝時），TSS 手剎配置為手剎模式。

1. 在手剎模式檔位下，手剎/變速器選擇開關 (3) 位於下檔位。

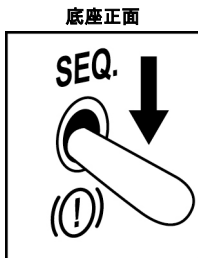

2. 允許您從手剎模式切換到序列式變速器模式 (4) 的機械系統預設為手剎檔位。

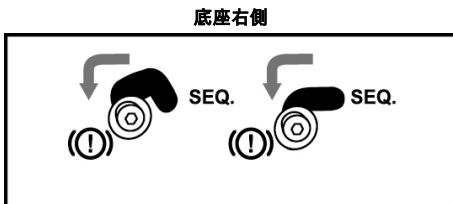
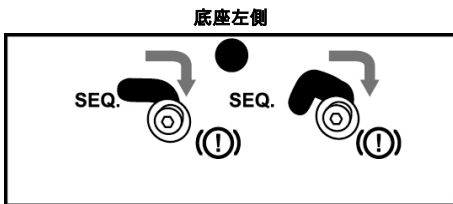

配置序列式變速器模式

1. 在序列式變速器模式檔位下，升起手剎/變速器選擇開關 (3)。

底座正面

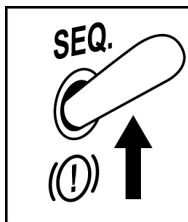

2. 要從手剎模式切換到序列式變速器模式 (4)，請使用 3 mm 內六角扳手 (8) 稍稍擰松機械系統的螺絲 (底座兩側各 2 個螺絲)。

3. 將這 4 個螺絲 (底座兩側各 2 個螺絲) 移至 SEQ 檔位。

底座左側

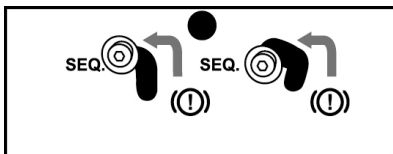

底座右側

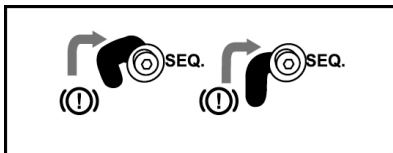

4. 確保這 4 個螺絲 (底座兩側各 2 個) 完美移位，然後使用 3 mm 內六角扳手 (8) 擰緊這些螺絲。

安裝 TSS 手剎

TSS 手剎可以透過裝置兩側以及底座下方的 M6 螺紋孔連接到各種相容的支撐件 (單獨銷售) 上：

- 底座每側各有 3 個螺紋孔。

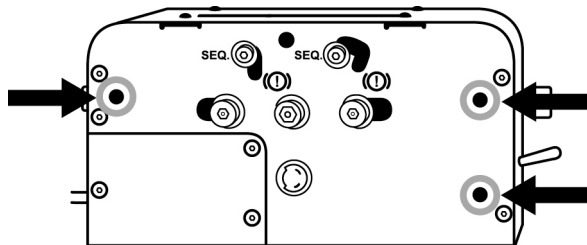
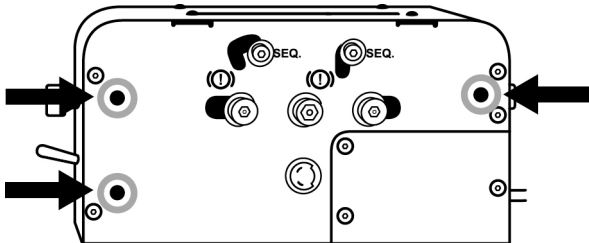

- 底座下方有 8 個螺紋孔。

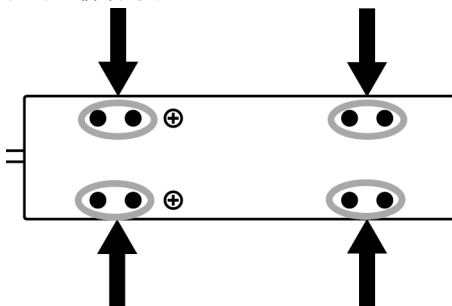

TSS 手剎駕駛座安裝範本可從以下網址獲取 <http://support.thrustmaster.com>。選擇「方向盤」/「TSS 手剎」，然後選擇 Template - Cockpit Setup。

! 切勿擰緊或擰松這些螺絲 !

除與從手剎模式切換至序列式變速器模式(4)所用機械系統相關的螺絲之外，切勿擰緊或擰松 TSS 手剎底座上的任何其他螺絲。

底座左側 = 切勿擰緊或擰松這些螺絲：

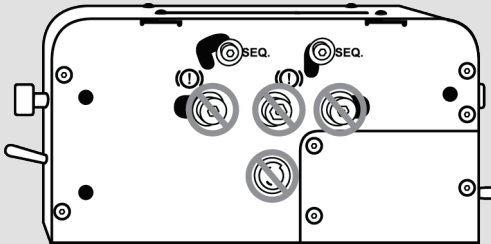

底座右側 = 切勿擰緊或擰松這些螺絲：

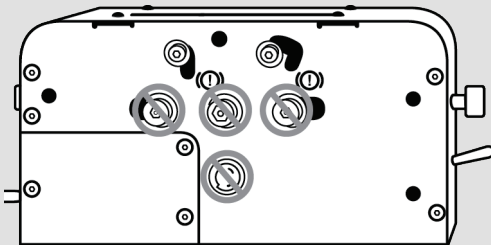

底座正面和背部 = 切勿擰緊或擰松這些螺絲：

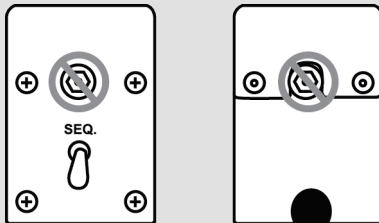

PC 平台安裝說明

- 1.請轉到 <http://support.thrustmaster.com> 下載 PC 驅動程式。
選擇「方向盤」/「TSS 手剎」，然後選擇「驅動程式」。
- 2.下載完成後，運行安裝程式，然後按照所顯示的說明將 TSS 手剎的 USB 連接埠連接到 PC 並完成安裝過程。
- 3.安裝完成後，按一下「完成」並重新啟動電腦。
- 4.選擇「開始」/「所有程式」/ Thrustmaster /「TH8 變速器」/「控制台」，以打開「遊戲控制器」視窗。

「遊戲控制器」視窗將顯示名稱 **TSS HANDBRAKE Sparco® Mod**，並且狀態為「正常」。

- 5.按一下「內容」，在 Windows 控制台中查看 TSS 手剎：



針對 PC 平台的一般說明

* 切記：在啟動您的遊戲之前，請務必按一下「確定」，以完全關閉「遊戲控制器」視窗。

* TSS 手刹的韌體版本將顯示在控制卡選項卡的右上角。

* 在 PC 上，該 Thrustmaster (圖馬思特) 變速器可搭配：

- 所有相容多 USB 功能和手刹裝置的所有遊戲；
- 所有在售的方向盤。

* 我們建議將方向盤和 TSS 手刹直接連接到 PC 的 USB 2.0 (而不是 USB 3.0) 埠上，而不是透過集線器連接。

- 某些遊戲允許您同時使用 2 個 TSS 手刹：
 - 1 個 TSS 手刹配置為手刹模式；
 - 1 個 TSS 手刹配置為序列式變速器模式。

更新 TSS 手刹的韌體

TSS 手刹底座中包含的韌體可以進行更新 (意味著可以升級到提供產品增強功能的最新版本)。

要顯示 TSS 手刹的韌體版本並在需要時更新韌體，請在 PC 上轉到 <http://support.thrustmaster.com>，選擇方向盤/TSS 手刹，然後選擇韌體並按照螢幕說明以及下載和安裝程式操作。

高級校準軟體

TSS 手刹的校準程式是自動的。

在 <http://support.thrustmaster.com> 上還可以下載適用於 PC 平台的一款高級校準軟體應用程式：請選擇「方向盤」/「TSS 手刹」，然後選擇「軟體」。此軟體允許您調節以下設定：

- 手刹模式下的類比行程；
- 序列式變速器模式下的類比行程。

經過調節的任何設定均將立即儲存到 TSS 手刹的內部記憶體中。

技巧和提示 (本手冊中未做說明)

從 <http://support.thrustmaster.com> 網站可以獲取各種技巧和提示；請選擇「方向盤」/「TSS 手刹」。

版權所有

© 2022 Guillemot Corporation S.A. 保留所有權利。圖馬思特® 為 Guillemot Corporation S.A 的註冊商標。Sparco 是 Sparco S.p.A 的註冊商標。其他商標或註冊商標均為其個別擁有者的財產。圖片並不受約束。產品內容、設計和規格如有變更，恕不另行通知，並可能會視乎國家而不同。中國製造。



TSS HANDBRAKE

sparco® Mod

사용설명서

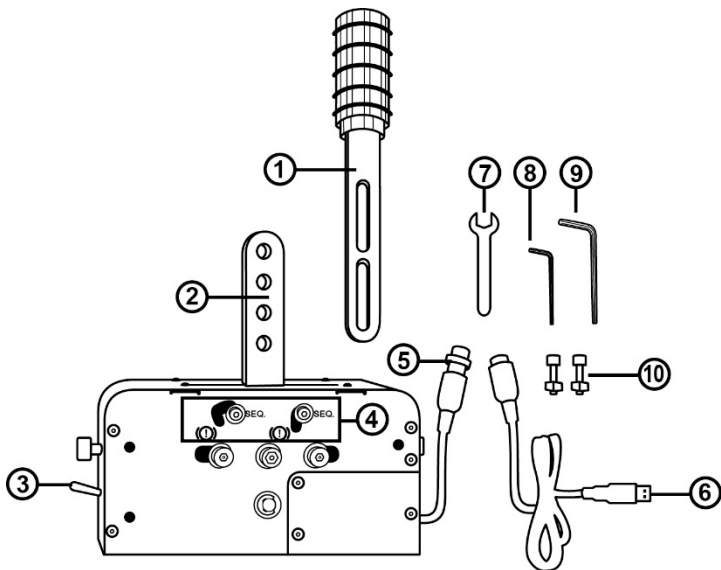

기술 사양

- | | |
|---|------------------------------|
| 1 탈착식 레버 (미설치 상태) | 5 DIN 케이블 및 베이스 암커넥터 |
| 2 레버 부착 압 | 6 탈착식 수 DIN/USB 케이블 |
| 3 핸드브레이크/시퀀셜 시프터 셀렉터 | 7 13mm 렌치 키 |
| 4 기계식 전환 시스템
(핸드브레이크와 시퀀셜 시프터
모드 간 토글링) | 8 3mm 앨런 키 |
| | 9 6mm 앨런 키 |
| | 10 BTR M8 나사 2 개 + M8 너트 2 개 |

경고

사용설명서를 주의 깊게 읽은 후 본 제품을 사용하시기 바랍니다. 나중에 참조할 수 있도록 이 설명서를 잘 보관하십시오.



경고 - 감전

- * 본 제품은 건조한 장소에 보관해야 하며, 먼지나 태양광선에 노출시키지 마십시오.
- * 올바른 방향으로 커넥터에 삽입하십시오.
- * 커넥터 및 케이블을 비틀거나 잡아 당기지 마십시오.
- * 본 제품이나 제품의 커넥터에 액체를 흘리지 마십시오.
- * 제품을 단락(합선)시키지 마십시오.
- * 본 제품을 분해하거나(본 설명서에서 기술하는 조절 가능한 사항 제외), 제품을 불에 태우거나, 또는 제품을 고온에 노출시키지 마십시오.
- * 장시간 게임하지 마십시오.
- * 게임 중 한 시간당 10 ~ 15분 정도 휴식을 취하십시오.
- * 손, 손목 또는 팔에 피로감이나 통증이 느껴지는 경우에는 게임을 중단한 후 두 세 시간 정도 휴식을 취한 다음, 다시 게임을 진행하십시오.
- * 게임을 다시 시작할 때 위에 설명한 증상이나 통증이 계속되는 경우에는 게임을 중단한 후 의사와 상담하십시오.
- * 본 설명서에서 나타난 지시사항에 따라 시프터 베이스가 제자리에 장착되었는지 확인하십시오.



경고 - 시프트 플레이트 구멍 끼임 사고 위험

- * 어린이의 손이 닿지 않는 곳에 보관하십시오.
- * 게임 중에는 TSS HANDBRAKE의 시프트 플레이트에 있는 구멍에 절대로 손가락 (또는 기타 다른 신체 일부)을 넣지 마십시오.

절대 금지



달착식 레버(1)를 부착 암(2)에 설치하기

1. 달착식 레버(1)를 부착 암(2) 사이로 밀어 넣습니다.
2. 원하는 높이로 레버를 조절하십시오.
레버의 총 높이는 (손잡이 포함) 21cm ~ 30cm 사이로 조절할 수 있습니다.

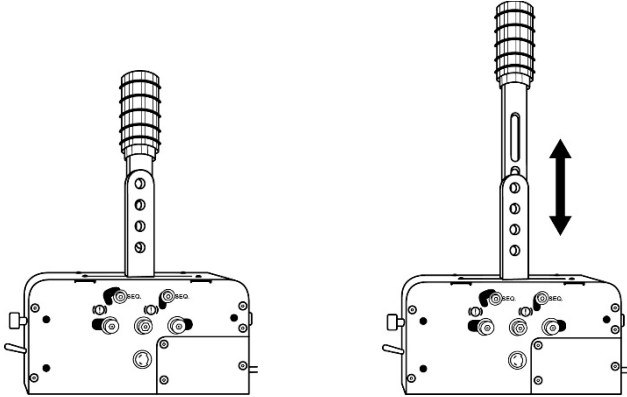

3. BTR M8 나사 2 개(10)와 M8 너트(10) 2 개 및 6mm 얼런 렌치(9)로 레버를 부착 암에 부착시킵니다.

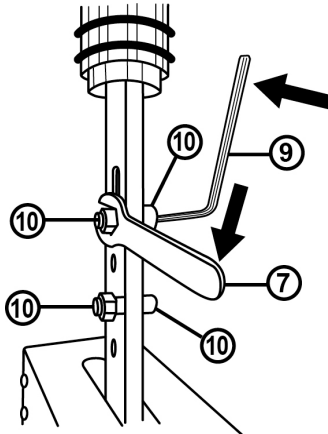

핸드브레이크 모드 설정하기

(기기를 상자에서 꺼낼 때) TSS HANDBRAKE는 핸드브레이크 모드로 기본 설정되어 있습니다.

1. 핸드브레이크/시프터 셀렉터(3)가 핸드브레이크 모드 위치로 내려가 있습니다.

베이스 앞면

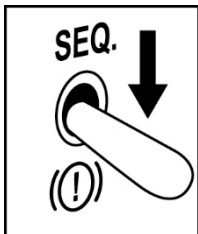

2. 핸드브레이크 모드에서 시퀀셜 시프터 모드(4)로 토글할 수 있는 기계식 시스템은 핸드브레이크 위치로 미리 맞춰져 있습니다.

베이스 왼쪽면

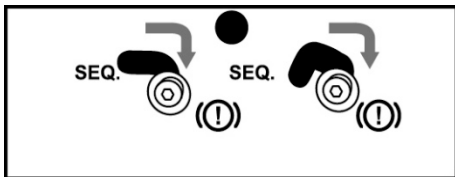

베이스 오른쪽면

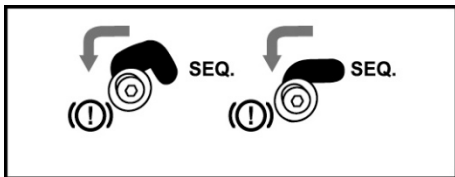

시퀀셜 시프터 모드 설정하기

1. 핸드브레이크/시프터 선택터(3)를 시퀀셜 시프터 모드 위치로 올리십시오.

베이스 앞면

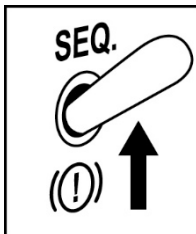

2. 핸드브레이크 모드에서 시퀀셜 시프터 모드(4)로 토글하기 위해서는 3mm 앨런 렌치(8)로 기계식 시스템의 나사를 살짝 조절하십시오(베이스 양 측면에 위치한 나사 2 개씩).

3. 이 나사 4 개(베이스 양 측면에 위치한 나사 2 개씩)를 SEQ 위치로 이동시킵니다.

베이스 왼쪽면

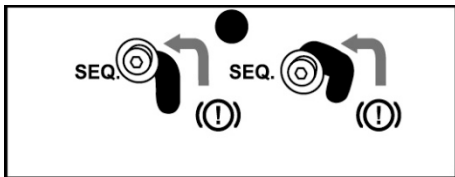

베이스 오른쪽면



4. 이 나사 4 개(베이스 양 측면에 위치한 나사 2 개씩)가 제대로 자리를 잡았는지 확인한 다음, 3mm 앨런 렌치(8)로 다시 조여줍니다.

TSS HANDBRAKE 설치하기

TSS HANDBRAKE는 기기의 양 측면과 베이스 밑에 위치한 M6 나사형 구멍을 이용해 여러 가지 호환 가능한 지지대 (별도 판매) 에 부착시킬 수 있습니다.

- 나사형 구멍 3개가 베이스 양 측면에 위치합니다.

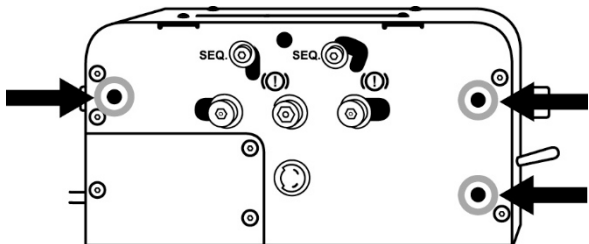
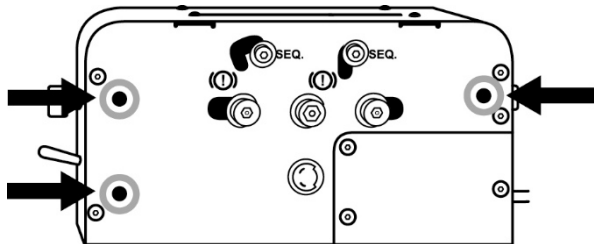

- 나사형 구멍 8개가 베이스 아래에 위치합니다.

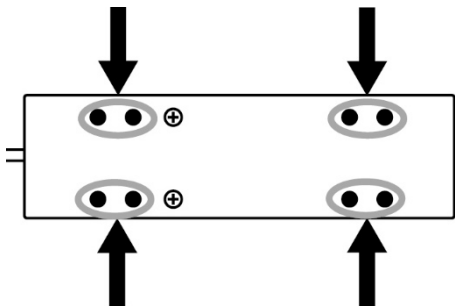

TSS HANDBRAKE 조종석 설치 템플릿은 다음 웹사이트에서 보실 수 있습니다
<http://support.thrustmaster.com>. 레이싱 핸들/TSS HANDBRAKE 를 선택한 후,
Template - Cockpit Setup 을 선택하십시오.

! 다음 나사는 풀거나 조이지 마십시오. !

핸드브레이크 모드에서 시퀀셜 시프터 모드(4)로 토글하는 데 사용되는 기계식 시스템 관련 나사 외에는 TSS HANDBRAKE 베이스에 있는 그 어떠한 나사도 풀거나 조이지 마십시오.

베이스 왼쪽면 = 다음 나사를 풀거나 조이지 마십시오.

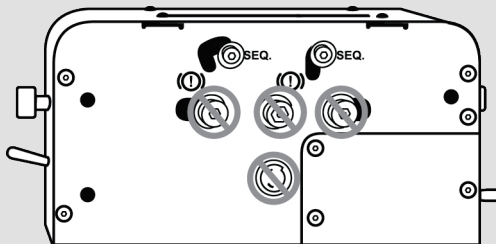

베이스 오른쪽면 = 다음 나사를 풀거나 조이지 마십시오.

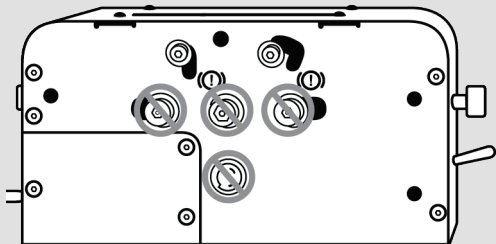

베이스 앞면과 뒷면 = 다음 나사를 풀거나 조이지 마십시오.

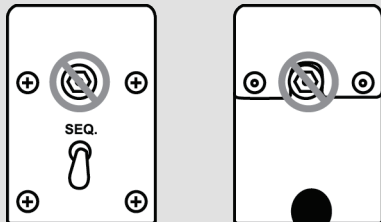

PC 용 설치 지침

1. 웹사이트 <http://support.thrustmaster.com> 에서 PC 드라이버를 다운로드하십시오. 레이싱 핸들/TSS HANDBRAKE 를 선택한 후, 드라이버를 선택합니다.
 2. 다운로드가 끝나면, 설치 프로그램을 실행한 후 나타나는 지시에 따라 TSS HANDBRAKE USB 커넥터를 PC 에 연결하여 설치 과정을 완료합니다.
 3. 설치가 끝나면 Finish(종료)를 클릭하고 컴퓨터를 다시 시작합니다.
 4. 시작/모든 프로그램/Thrustmaster/TH8 시프터/제어판을 선택해서 게임 컨트롤러 창을 여십시오.
- 게임 컨트롤러 창이 OK 상태 창과 함께 **TSS HANDBRAKE Sparco® Mod** 이름을 표시합니다.
5. Windows 제어판에서 속성을 클릭하면 TSS HANDBRAKE 를 볼 수 있습니다.



PC 일반 사항

- * 항상 게임을 시작하기 전에는 반드시 OK 버튼을 눌러 게임 컨트롤러 창을 완전히 닫으십시오.
- * TSS HANDBRAKE 의 펌웨어 버전은 제어판 탭 우측 상단 섹션에 표시되어 있습니다.
- * PC 에서 Thrustmaster 시프터와 함께 사용할 수 있는 기기는 다음과 같습니다.
 - 멀티 USB 기능과 핸드브레이크 기기가 있는 모든 게임과 호환 가능
 - 현재 시판 중인 모든 레이싱 핸들.
- * 레이싱 핸들과 TSS HANDBRAKE 를 허브를 사용하지 않고 PC 에 있는 (USB 3.0 이 아닌) USB 2.0 포트에 직접 연결할 것을 권장합니다.
 - 일부 게임에서는 TSS HANDBRAKE 기기 2 개를 동시에 사용할 수 있습니다.
 - 핸드브레이크 모드에서 설정한 TSS HANDBRAKE 1 개
 - 시퀀셜 시프터 모드에서 설정한 TSS HANDBRAKE 1 개

TSS HANDBRAKE 펌웨어 업데이트하기

TSS HANDBRAKE 베이스에 포함되어 있는 펌웨어를 업데이트할 수 있습니다 (제품 개선 사항이 반영된 최신 버전으로 업데이트할 수 있습니다).

TSS HANDBRAKE 펌웨어 버전을 표시 및 해당 버전으로 업데이트하기 위해서는 PC의 경우 웹사이트 <http://support.thrustmaster.com>에서 레이싱 핸들/TSS HANDBRAKE를 선택한 후, 펌웨어를 선택하고 지시사항, 다운로드 및 설치 절차를 따르십시오.

고급 교정 소프트웨어

TSS HANDBRAKE 교정 절차는 자동으로 이루어집니다.

PC 용 고급 교정 소프트웨어 애플리케이션은 웹사이트

<http://support.thrustmaster.com> 에서 이용하실 수 있습니다. 레이싱 핸들/TSS HANDBRAKE 를 선택한 후, 소프트웨어를 선택하십시오. 해당 소프트웨어로 다음 사항을 조정할 수 있습니다.

- 핸드브레이크 모드에서 아날로그 움직임
- 시퀀셜 시프터 모드에서 아날로그 움직임.

설정 조정은 곧바로 TSS HANDBRAKE 내부 메모리에 저장됩니다.

팁 & 힌트 (본 매뉴얼에는 미명시)

다양한 팁과 힌트는 웹사이트 <http://support.thrustmaster.com> 에서 보실 수 있습니다.
레이싱 핸들/TSS HANDBRAKE 를 선택하십시오.

COPYRIGHT

© 2022 Guillemot Corporation S.A. 모든 권리 보유. Thrustmaster®는 Guillemot Corporation S.A.의 등록상표입니다. Sparco 는 Sparco S.p.A.의 등록상표입니다. 다른 모든 상표는 해당 소유자의 자산입니다. 도면은 법적 구속력이 없습니다. 설명서의 내용, 설계 및 사양은 예고 없이 변경될 수 있으며, 나라마다 서로 다를 수 있습니다. 제조국: 중국



R-REI-MF0-SparcoTSShb

TSS HANDBRAKE

sparco® Mod

الكمبيوتر الشخصي

دليل المستخدم

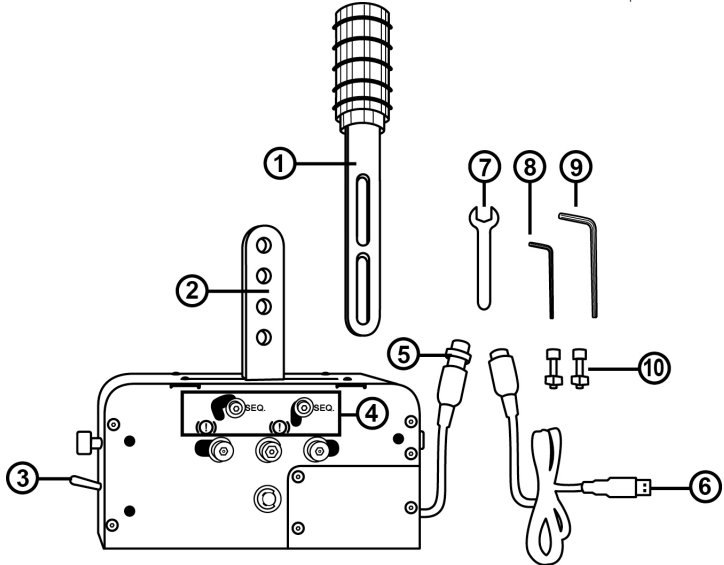

المواصفات الفنية

- 5 كابل DIN والوصلة الأنثى على القاعدة
- 6 كابل DIN / USB ذكر قابل للفصل
- 7 مفتاح ربط 13 مم
- 8 مفتاح ربط ألن 3 مم
- 9 مفتاح ربط ألن 6 مم
- 10 برغيان BTR M8 + صامولتان M8

- 1 رافعة قابلة للفصل (لا يتم تركيبها تلقائيًا)
- 2 أذرع تعليق الرافعة
- 3 أداة اختيار HANDBRAKE (الفرامل اليدوية) / SEQUENTIAL SHIFTER (الناقل المتتابع)
- 4 نظام التحويل الميكانيكي (للتبديل بين وضعي HANDBRAKE (الفرامل اليدوية) و SEQUENTIAL SHIFTER (الناقل المتتابع))

تحذير

قبل استخدام هذا المنتج، تأكد من قراءة هذا الدليل بالكامل وبعناية. احتفظ بهذا الدليل للرجوع إليه في المستقبل.

تحذير - الصدمة الكهربائية

- * احتفظ بهذا المنتج في مكان جاف، ولا تعرضه للأتربة أو لضوء الشمس.
- * التزم باتجاه تركيب الموصلات.
- * لا تقم بتثبي الموصلات والكبلات أو شدّها.
- * لا تسكب السوائل على المنتج أو على موصله.
- * لا تصنع دائرة قصر في هذا المنتج.
- * لا تقم بفك هذا المنتج (باستثناء التعديلات الممكن إجراؤها الموصوفة في هذا الدليل)، لا تحاول حرق المنتج أو تعرضه لدرجة حرارة عالية.
- * تجنّب اللعب لفترة طويلة من الوقت.
- * خذ استراحة لمدة 10 إلى 15 دقيقة بعد كل ساعة من اللعب.
- * في حالة شعورك بآهراق أو ألم في يديك أو معصميك أو ذراعيك، توقّف عن اللعب واسترح لبضع ساعات قبل استئناف اللعب مرة أخرى.
- * في حالة استمرار الأعراض أو الآلام الموصوفة أعلاه عند استئنافك اللعب، أوقف اللعب واستشر طبيبك.
- * تحقّق من أن قاعدة الناقل قد تم تركيبها بشكل سليم، كما هو موصوف في التعليمات الموجودة في هذا الدليل.

تحذير - خطر التعرّض للاحتشار في فتحات لوحة التحويل

- * اترك المنتج بعيداً عن متناول الأطفال.
- * عند ممارسة أي لعبة، لا تضع أصابعك أبداً (أو أي أجزاء أخرى من جسمك) داخل الفتحات الموجودة في لوحات التحويل في TSS HANDBRAKE.

لا تفعل هذا أبداً



تركيب الرافعة القابلة للفصل (1) على أذرع التعليق (2)

1. ادفع الرافعة القابلة للفصل (1) بين أذرع التعليق (2).

2. اضبط الرافعة عند الطول المرغوب.
يُمكن ضبط طول الرافعة الإجمالي (بما في ذلك المقبض) بين 21 سم و30 سم.

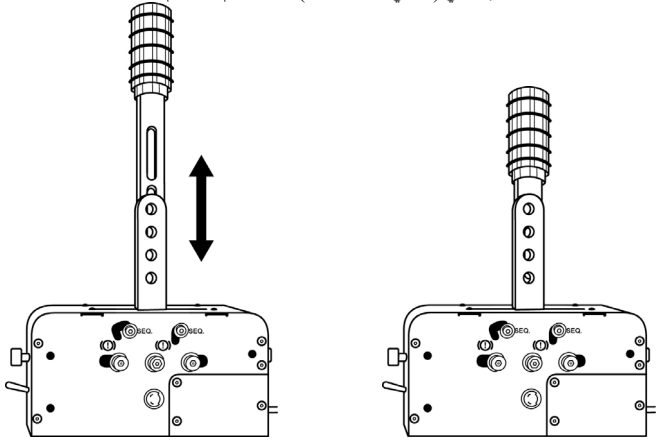

3. اربط الرافعة في أذرع التعليق باستخدام برغيين *BTR M8* (10) وصامولتين *M8* (10) ومفتاح ربط آلن 6 مم (9).

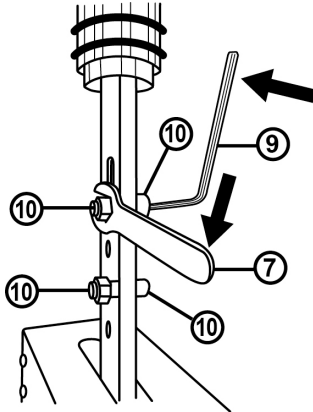

تكوين وضع HANDBRAKE (الفرامل اليدوية)

وفقاً للإعدادات الافتراضية، عند إخراج الجهاز من عبوته لأول مرة، يتم تكوين TSS HANDBRAKE في وضع HANDBRAKE (الفرامل اليدوية).

1. تكون أداة اختيار HANDBRAKE (الفرامل اليدوية) / SHIFTER (الناقل) (3) منخفضة في مكان وضع HANDBRAKE (الفرامل اليدوية).

الجهة الأمامية من القاعدة

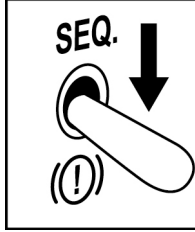

2. يكون النظام الميكانيكي الذي يسمح لك بالتبديل من وضع HANDBRAKE (الفرامل اليدوية) إلى وضع SEQUENTIAL SHIFTER (الناقل المتتابع) (4) مضبوطاً بشكل مسبق في وضع HANDBRAKE (الفرامل اليدوية).

الجهة اليسرى من القاعدة

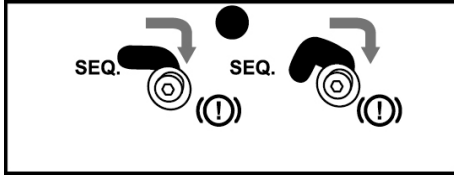

الجهة اليمنى من القاعدة

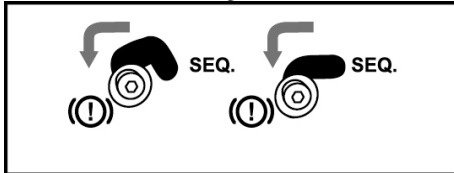

تكوين وضع SEQUENTIAL SHIFTER (الناقل المتتابع)

1. ارفع أداة اختيار HANDBRAKE (الفرامل اليدوية) / SHIFTER (الناقل) (3) في موقع وضع SEQUENTIAL SHIFTER (الناقل المتتابع).

الجهة الأمامية من القاعدة

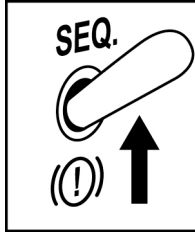

2. للتبديل من وضع HANDBRAKE (الفرامل اليدوية) إلى وضع SEQUENTIAL SHIFTER (الناقل المتتابع) (4)، استخدم مفتاح ربط ألن 3 مم (8) لفك براغي النظام الميكانيكي قليلاً (برغيان موجودان على كل من جانبي القاعدة).

3. قم بتحريك هذه البراغي الأربعة (برغيان موجودان على كل من جانبي القاعدة) إلى موقع الوضع SEQ.

الجهة اليسرى من القاعدة

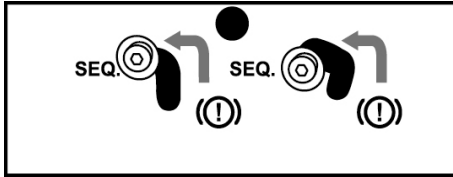

الجهة اليمنى من القاعدة

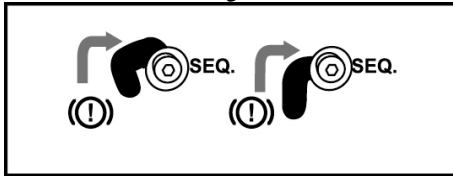

4. تحقق من أنه قد أُعيد وضع هذه البراغي الأربعة (برغيان على كل من جانبي القاعدة) بصورة مثالية، ثم اربطهم بإحكام باستخدام مفتاح ربط ألن 3 مم (8).

تركيب TSS HANDBRAKE

يُمكن ربط TSS HANDBRAKE بمجموعة متنوعة من الدعامة المتوافقة (شُباع منفردة)، باستخدام الثقوب اللولبية M6 الموجودة على أي من جانبي الجهاز وتحت قاعدته:

- 3 ثقوب لولبية M6 على أي من جانبي القاعدة.

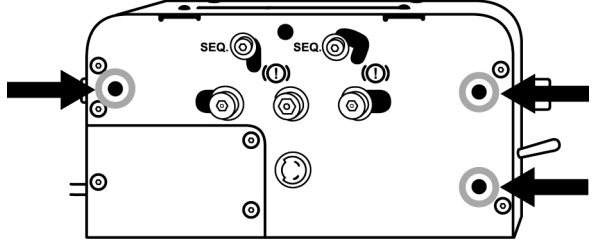
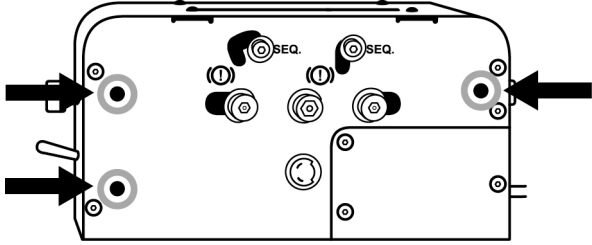

• 8 ثقوب لولبية M6 أسفل القاعدة.

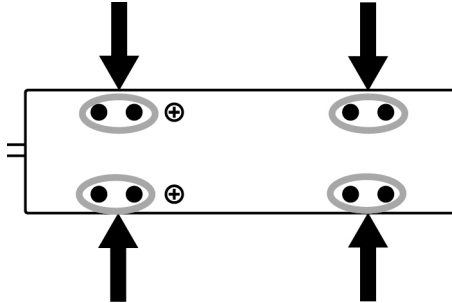

يتوفر نموذج تركيب مقصورة TSS HANDBRAKE على <http://support.thrustmaster.com>. حدد Racing Wheels (عجلة السباق) / TSS HANDBRAKE، بعد ذلك Template - Cockpit Setup.

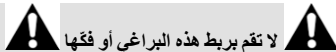

لا تقم بربط هذه البراغي أو فكها



باستثناء البراغي المتعلقة بالنظام الميكانيكي والمستخدم للتعديل بين وضع HANDBRAKE (الفرامل اليدوية) ووضع SEQUENTIAL SHIFTER (الناقل المتتابع) (4)، لا تقم أبدًا بربط أي براغي موجودة على قاعدة TSS HANDBRAKE أو فكها.

الجانب الأيسر من القاعدة = لا تقم أبدًا بربط هذه البراغي أو فكها:

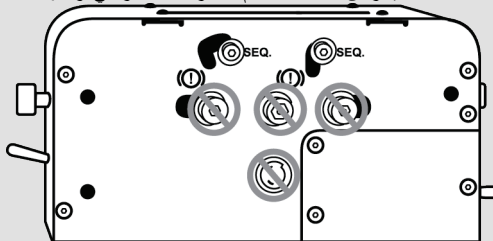

الجانب الأيمن من القاعدة = لا تقم أبدًا بربط هذه البراغي أو فكها:

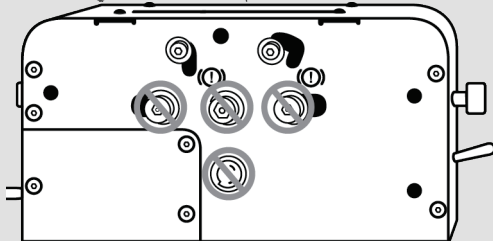

الجانبان الأمامي والخلفي من القاعدة = لا تقم أبدًا بربط هذه البراغي أو فكها:

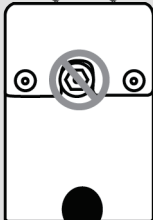
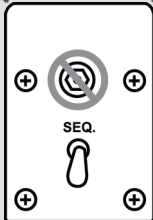

1. انتقل إلى <http://support.thrustmaster.com> لتنزيل برامج تشغيل الكمبيوتر الشخصي.
- حدد Racing Wheels (عجلات السباق) / TSS HANDBRAKE (الفرامل اليدوية TSS)، ثم حدد Drivers (برامج التشغيل).
2. بمجرد انتهاء التنزيل، قم بتشغيل برنامج التثبيت، ثم اتبع التعليمات المعروضة لتوصيل موصل USB في TSS HANDBRAKE بالكمبيوتر الشخصي لديك ثم أكمل عملية التثبيت.
3. بمجرد انتهاء التثبيت، انقر فوق Finish (إنهاء) وأعد تشغيل الكمبيوتر.
4. حدد Start (ابداً) / All Programs / Control Panel / Thrustmaster / TH8 Shifter / Control Panel (كل البرامج) / Game Controllers (وحدات التحكم في اللعبة).
- تعرض نافذة وحدات التحكم في اللعبة الاسم TSS HANDBRAKE Sparco® Mod، مع حالة OK (موافق).
5. انقر فوق Properties (الخصائص) لعرض TSS HANDBRAKE في لوحة تحكم Windows:

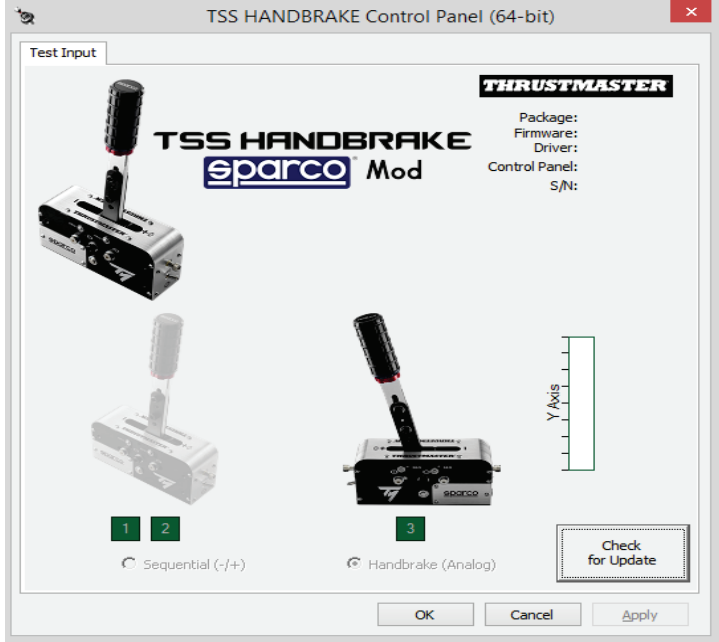

ملاحظات عامة للكمبيوتر الشخصي

* تذكر دائماً إغلاق نافذة Game Controllers (وحدات التحكم في اللعبة) بالكامل من خلال النقر فوق OK (موافق) قبل بدء تشغيل لعبتك.

* يتم عرض نسخة البرامج الثابتة لـ TSS HANDBRAKE في الجزء العلوي الأيمن من علامات تبويب Control Panel (لوحة التحكم).

* على الكمبيوتر الشخصي، يُمكن استخدام ناقل Thrustmaster مع:
- جميع الألعاب المتوافقة مع خاصية منافذ USB المتعددة وأجهزة الفرامل اليدوية؛
- جميع عجلات السباق المتوفرة حالياً.

* نوصي بتوصيل عجلة السباق الخاصة بك و TSS HANDBRAKE مباشرةً بمنافذ USB 2.0 (وليس USB 3.0) على الكمبيوتر الشخصي دون استخدام موزّع.

- تسمح لك بعض الألعاب باستخدام جهاز TSS HANDBRAKE في وقت واحد:
- جهاز TSS HANDBRAKE تم تكوينه في وضع HANDBRAKE (الفرامل اليدوية)؛
- جهاز TSS HANDBRAKE في وضع SEQUENTIAL SHIFTER (الناقل المتتابع).

تحديث البرامج الثابتة في TSS HANDBRAKE

يُمكن تحديث البرامج الثابتة المضمنة في قاعدة TSS HANDBRAKE (مما يعني أنه يُمكن ترقيتها إلى نسخة أحدث تمتاز بتحسينات المنتج).

لعرض نسخة البرامج الثابتة لـ TSS HANDBRAKE وتحديثها، إذا لزم ذلك: على الكمبيوتر الشخصي، انتقل إلى <http://support.thrustmaster.com>، حدد **Racing wheels (عجلات السباق) / TSS HANDBRAKE**، ثم حدد **Firmware (البرامج الثابتة)** واتبع التعليمات وإجراءات التنزيل والتنصيب.

برنامج المعايرة المتقدم

يتم إجراء المعايرة في TSS HANDBRAKE تلقائياً.
كما يتوفر تطبيق برمجي متقدم للمعايرة للكمبيوتر الشخصي على الموقع <http://support.thrustmaster.com>: حدد **Racing Wheels (عجلات السباق) / TSS HANDBRAKE**، ثم **Software (البرامج)**. يسمح لك هذا البرنامج بتعديل ما يلي:

- الانتقال التناظري في وضع HANDBRAKE (الفرامل اليدوية)؛
- الانتقال التناظري في وضع SEQUENTIAL SHIFTER (الناقل المتتابع).

يتم حفظ أي إعدادات معزلة على الفور في البطاقة الداخلية لـ TSS HANDBRAKE.

نصائح وتلميحات (غير مذكورة في هذا الدليل)

تتوفر نصائح وتلميحات مختلفة على الموقع <http://support.thrustmaster.com>؛ حدد **Racing Wheels (عجلات السباق) / TSS HANDBRAKE**.

© 2022 - Guillemot Corporation S.A. كافة الحقوق محفوظة. العلامة ®Thrustmaster هي علامة تجارية مسجلة لشركة Guillemot Corporation S.A. العلامة Sparco هي علامة تجارية مسجلة لشركة Sparco S.p.A. كافة العلامات التجارية الأخرى مملوكة لأصحابها المعنيين. الرسوم التوضيحية غير ملزمة. وتخضع المحتويات والتصميمات والموصفات للتغيير دون إشعار وقد تختلف من بلد إلى آخر. صنع في الصين.

توصيات الحماية البيئية

في الاتحاد الأوروبي: عند انتهاء صلاحية المنتج، يجب عدم التخلص منه مع النفايات المنزلية العادية، لكن يوضع في نقطة تجميع خاصة بالتخلص من نفايات المعدات الكهربائية والإلكترونية (WEEE). ويؤكد ذلك الرمز الموجود على المنتج أو دليل المستخدم أو الغلاف. يمكن إعادة تدوير المواد، على حسب خصائصها. من خلال إعادة التدوير والأشكال الأخرى لمعالجة نفايات المعدات الكهربائية والإلكترونية، يمكنك المشاركة بفعالية في المساعدة على حماية البيئة. يرجى الاتصال بالسلطات المحلية لديك للحصول على معلومات حول نقطة التجميع الأقرب إليك. بالنسبة لكافة البلدان الأخرى: يرجى الالتزام بقوانين إعادة التدوير المحلية الخاصة بالمعدات الكهربائية والإلكترونية.

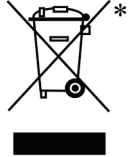

احتفظ بهذه المعلومات. قد تختلف الألوان والزخارف. يجب إزالة المواد المثبتة واللصقة من المنتج قبل استخدامه.

www.thrustmaster.com

*ينطبق على الاتحاد الأوروبي والمملكة المتحدة وتركيا فقط



THRUSTMASTER®

الدعم الفني

<https://support.thrustmaster.com>

